



ISSN 2587-7402

ВЕСТНИК

САНКТ-ПЕТЕРБУРГСКОГО ВОЕННОГО ОРДЕНА ЖУКОВА
ИНСТИТУТА ВОЙСК НАЦИОНАЛЬНОЙ ГВАРДИИ

НАУЧНЫЙ ЖУРНАЛ

ПЕДАГОГИКА

ПСИХОЛОГИЯ

ЮРИСПРУДЕНЦИЯ

№2(7)–2019

САНКТ-ПЕТЕРБУРГ

ФЕДЕРАЛЬНОЕ
ГОСУДАРСТВЕННОЕ
КАЗЕННОЕ ВОЕННОЕ
ОБРАЗОВАТЕЛЬНОЕ УЧРЕЖДЕНИЕ
ВЫСШЕГО ОБРАЗОВАНИЯ
«САНКТ-ПЕТЕРБУРГСКИЙ
ВОЕННЫЙ ИНСТИТУТ
ВОЙСК НАЦИОНАЛЬНОЙ ГВАРДИИ
РОССИЙСКОЙ ФЕДЕРАЦИИ»

Санкт-Петербургский
военный институт
войск национальной гвардии

**ВЕСТНИК
САНКТ-ПЕТЕРБУРГСКОГО
ВОЕННОГО ИНСТИТУТА
ВОЙСК НАЦИОНАЛЬНОЙ ГВАРДИИ**

Научный журнал

Издаётся с декабря 2017 года

Выходит один раз в три месяца

Журнал включен в Российский
индекс научного цитирования
(РИНЦ)

лицензионный договор
с Научной электронной
библиотекой eLIBRARY.ru
от 13.02.2018 г. № 52-02/2018

При перепечатке материалов ссылка на
журнал обязательна.

Редакция вправе сокращать и литера-
турно обрабатывать принятые к публика-
ции тексты. Материалы должны соответ-
ствовать одному из научных направлений
(по отраслям наук), определяющему
направленность (профильность) журнала:
педагогические, психологические и юри-
дические науки.

Издание осуществляет рецензирование
всех поступающих материалов, соответ-
ствующих тематике журнала, с целью их
экспертной оценки.

Рукописи не возвращаются.

За достоверность фактов, имён собствен-
ных, неразглашение тайны отвечают авторы
публикаций.

СОДЕРЖАНИЕ

ПЕДАГОГИЧЕСКИЕ НАУКИ

БОБОНЕЦ С.А., КОСТЮК А.В.

Особенности организации самостоятельной работы с использованием информационно-коммуникационных технологий..... 1–6

БОЧАРОВ П.С.

Проблемы воспитания историей 7–11

ВЛАСОВА И.В.

Патриотизм и национализм в России. Социокультурный аспект 12–15

ИСАЕВА Е.А.

Государственно-патриотическое воспитание молодежи и старших школьников 16–18

ИСАЕВА Н.Н.

Методика обеспечения ценностного единства в учебной группе курсантов военных институтов войск национальной гвардии Российской Федерации в процессе государственно-патриотического воспитания..... 19–22

ПЕТКИН А.В.

Формирование военно-профессиональной направленности личности курсантов на основе развития творческой деятельности 23–25

ПРОКОПЕНКО В.В., ЦИРУЛЬНИКОВ Н.Н.

Патриотическое воспитание курсантов военного института войск национальной гвардии в процессе физической подготовки 26–32

ТИХОНОВА Т.В., КОРНИЛОВА Е.А.

Выездные культурно-досуговые мероприятия как информационно-просветительская форма работы с курсантами-кинологами..... 33–37

ФИЛАТЬЕВ Н.С., САДЫКОВА Ю.Р.

Некоторые аспекты военно-патриотического воспитания курсантов-кинологов 38–43

ХИСМАТУЛЛИН Р.Р., ФЕТКУЛОВ А.Д.

Направления развития предметной среды педагогики в военных институтах войск национальной гвардии Российской Федерации 44–47

ЯРМОЛЕНКО Н.В.

Нравственные уроки патриотизма в годы Великой Отечественной войны 48–51

ПСИХОЛОГИЧЕСКИЕ НАУКИ

БЕЛЯЕВА О.А.

Особенности взаимосвязи самоконтроля и жизнестойкости курсантов военного института войск национальной гвардии..... 52–55

ИВАНОВ Е.А.

Особенности взаимосвязи самооценки и коммуникативных качеств личности курсантов военного института войск национальной гвардии..... 56–61

КРЫЛОВА И.О.

Некоторые характеристики социально-психологического портрета коллектива курсантов первого года обучения военного института 62–66

ОСПЕННИКОВ С.В.

Психолого-философский анализ экзистенциальной проблемы личности 67–78

ПАШКИН С.Б.

Особенности самоотношения курсантов на начальном и завершающем этапах обучения в военной образовательной организации высшего образования 79–83

ПОЛУШИНА О.Б.

Соотношение профессионального самосознания курсантов с самоотношением личности 84–89

ТУРЧИН А.С.

Самооценка в структуре психологических качеств личности военнослужащих и курсантов военной образовательной организации высшего образования войск национальной гвардии 90–97

ШИНГАЕВ С.М.

О применении концепции психологического обеспечения профессионального здоровья сотрудников войск национальной гвардии Российской Федерации 98–103

ЮРИДИЧЕСКИЕ НАУКИ

ДУБОВ Е.И., ДУБОВА М.Е., БУТОРОВ А.Н.

Методы исследования документальных данных в практике выявления и доказывания преступлений, связанных с незаконным возмещением НДС из бюджета 104–108

КРИЖАНОВСКАЯ Г.Н.

Из опыта борьбы правоохранительных органов Российской империи с распространением революционных и террористических идей среди молодежи 109–117

НАЗАРОВА И.С.

Конституционно-правовые аспекты сущности государственного управления в рамках деятельности федеральной службы войск национальной гвардии 118–122

НОВОКШОНОВ Д.В., ШАПОШНИКОВ А.А.

Проблема уголовно-правовой оценки обналичивания денежных средств через криптовалютные рынки 123–126

Главный редактор А.Н. Сивак – д-р пед. наук, заместитель начальника военного института по научной работе – начальник научно-исследовательского и редакционно-издательского отдела

Редакционная коллегия:

Г.Ю. Авдиенко – канд. психол. наук, доцент, профессор кафедры общей и прикладной психологии СПВИ войск национальной гвардии (г. Санкт-Петербург); Р.Е. Артамонов – начальник редакционно-издательской группы СПВИ войск национальной гвардии (г. Санкт-Петербург); П.А. Астафичев – д-р юрид. наук, профессор, профессор кафедры конституционного и административного права СПВИ войск национальной гвардии (г. Санкт-Петербург); О.И. Белоус – канд. пед. наук, заместитель начальника факультета (подготовки кадров высшей квалификации и дополнительного профессионального образования) СПВИ войск национальной гвардии (г. Санкт-Петербург); Л.Н. Бережнова – д-р пед. наук, профессор, заведующий кафедрой теории и методики непрерывного профессионального образования СПВИ войск национальной гвардии (г. Санкт-Петербург); Т.А. Бороненко – д-р пед. наук, профессор, заведующий кафедрой информатики и вычислительной математики Ленинградского государственного университета имени А.С. Пушкина (г. Санкт-Петербург); Е.А. Глухов – канд. юрид. наук, заместитель начальника кафедры уголовного процесса и криминалистики СПВИ войск национальной гвардии (г. Санкт-Петербург); С.Б. Глушаченко – д-р юрид. наук, профессор, заведующий кафедрой государственного права юридического факультета Российского государственного педагогического университета им. А.И. Герцена (г. Санкт-Петербург); М.М. Гупалов – канд. пед. наук, заместитель начальника научно-исследовательского и редакционно-издательского отдела СПВИ войск национальной гвардии (г. Санкт-Петербург); С.У. Дикаев – д-р юрид. наук, профессор, начальник кафедры уголовного процесса Санкт-Петербургского университета МВД России (г. Санкт-Петербург); Г.Г. Дмитриев – д-р пед. наук, профессор, начальник научно-исследовательского центра Военного института физической культуры Министерства обороны Российской Федерации (г. Санкт-Петербург); А.А. Дьячков – канд. психол. наук, заместитель начальника кафедры общей и прикладной психологии СПВИ войск национальной гвардии (г. Санкт-Петербург); Ю.А. Евстратова – канд. юрид. наук, доцент, профессор кафедры уголовного процесса и криминалистики СПВИ войск национальной гвардии (г. Санкт-Петербург); А.В. Зобков – д-р психол. наук, доцент, профессор кафедры общей и педагогической психологии Владимирского государственного университета имени Александра Григорьевича и Николая Григорьевича Столетовых (г. Владимир); В.А. Зобков – д-р психол. наук, профессор, профессор кафедры психологии личности и специальной педагогики Владимирского государственного университета имени Александра Григорьевича и Николая Григорьевича Столетовых (г. Владимир); Е.А. Иванов – канд. психол. наук, доцент, начальник кафедры общей и прикладной психологии СПВИ войск национальной гвардии (г. Санкт-Петербург); М.М. Кашапов – д-р психол. наук, профессор, заведующий кафедрой педагогики и педагогической психологии факультета психологии Ярославского государственного университета им. П.Г. Демидова (г. Ярославль); А.Ю. Кеклис – канд. юрид. наук, заместитель начальника адъюнктуры СПВИ войск национальной гвардии (г. Санкт-Петербург); А.В. Козлов – д-р пед. наук, профессор, заведующий кафедрой педагогики Военно-медицинской академии имени С.М. Кирова Министерства обороны Российской Федерации (г. Санкт-Петербург); Л.В. Куликов – д-р психол. наук, профессор, профессор кафедры социальной психологии Санкт-Петербургского государственного университета (г. Санкт-Петербург); А.А. Лебедев – д-р биол. наук, профессор, профессор кафедры общей и прикладной психологии СПВИ войск национальной гвардии (г. Санкт-Петербург); С.Г. Лысенков – д-р юрид. наук, профессор, профессор кафедры теории и истории государства и права (г. Санкт-Петербург); Н.Н. Миняйленко – канд. юрид. наук, профессор, начальник адъюнктуры СПВИ войск национальной гвардии (г. Санкт-Петербург); Т.И. Миронова – д-р психол. наук, доцент, профессор кафедры педагогики и акмеологии личности Института педагогики и психологии Костромского государственного университета (г. Кострома); Е.Б. Моргунов – д-р психол. наук, доцент, декан факультета психологии Московской высшей школы социальных и экономических наук (г. Москва); В.И. Назаров – д-р психол. наук, профессор, заведующий кафедрой психологии Ивановского государственного университета (г. Иваново); И.С. Назарова – канд. юрид. наук, доцент, начальник кафедры конституционного и административного права СПВИ войск национальной гвардии (г. Санкт-Петербург); Н.С. Нижник – д-р юрид. наук, профессор, доцент кафедры теории и истории государства и права СПВИ войск национальной гвардии (г. Санкт-Петербург); О.Б. Полушина – канд. психол. наук, доцент, доцент кафедры общей и прикладной психологии СПВИ войск национальной гвардии (г. Санкт-Петербург); О.Л. Поминова – д-р пед. наук, доцент, профессор кафедры теории и методики непрерывного профессионального образования СПВИ войск национальной гвардии (г. Санкт-Петербург); В.А. Прокофьева – канд. психол. наук, доцент, профессор кафедры общей и прикладной психологии СПВИ войск национальной гвардии (г. Санкт-Петербург); Р.К. Серёжникова – д-р пед. наук, профессор, профессор кафедры теории и методики непрерывного профессионального образования СПВИ войск национальной гвардии (г. Санкт-Петербург); А.С. Турчин – д-р психол. наук, доцент, профессор кафедры общей и прикладной психологии СПВИ войск национальной гвардии (г. Санкт-Петербург); В.Б. Чесноков канд. психол. наук, доцент, доцент кафедры общей и прикладной психологии СПВИ войск национальной гвардии (г. Санкт-Петербург); Т.Г. Шарухина – д-р пед. наук, профессор, заведующий кафедрой иностранных языков СПВИ войск национальной гвардии (г. Санкт-Петербург); С.М. Шингаев – д-р психол. наук, доцент, академик Международной академии психологических наук, заведующий кафедрой психологии Санкт-Петербургской академии постдипломного педагогического образования (г. Санкт-Петербург); В.А. Юматов – канд. пед. наук, старший научный сотрудник научно-исследовательского отделения СПВИ войск национальной гвардии (г. Санкт-Петербург); В.А. Юренкова – канд. психол. наук, доцент, начальник учебно-научного комплекса Санкт-Петербургского университета МВД России (г. Санкт-Петербург); О.Г. Яткевич – канд. юрид. наук, начальник кафедры гражданского права СПВИ войск национальной гвардии (г. Санкт-Петербург).

Редактор: Р.Е. Артамонов

Дизайн: Е.А. Голик

Вёрстка: И.А. Калмыков

Корректор: Е.Ю. Юпатова

Учредитель: федеральное государственное казенное военное образовательное учреждение высшего образования «Санкт-Петербургский военный институт войск национальной гвардии Российской Федерации».

Свидетельство о регистрации СМИ Эл № ФС77-69495 от 25 апреля 2017 г. выдано Роскомнадзором.

Издатель: СПВИ войск национальной гвардии.

Адрес редакции и издателя: 198206, Санкт-Петербург, ул. Летчика Пиллютова, д. 1

(Санкт-Петербургский военный институт войск национальной гвардии);

тел. (812) 337-40-50 (доб. 41-49); (812) 744-70-14;

e-mail: vestnik@spvi.ru

УДК 37.05

ОСОБЕННОСТИ ОРГАНИЗАЦИИ САМОСТОЯТЕЛЬНОЙ РАБОТЫ С ИСПОЛЬЗОВАНИЕМ ИНФОРМАЦИОННО-КОММУНИКАЦИОННЫХ ТЕХНОЛОГИЙ

Бобонец Сергей Алексеевич

кандидат военных наук, доцент

начальник кафедры информатики и математики

Санкт-Петербургский военный институт войск национальной гвардии

г. Санкт-Петербург

sbobon@mail.ru

Костюк Анатолий Владимирович

кандидат технических наук, доцент

профессор кафедры информатики и математики

Санкт-Петербургский военный институт войск национальной гвардии

г. Санкт-Петербург

kostyuk.anatoliy.2015@mail.ru

Аннотация. Отмечается, что самостоятельная работа способствует обучению и творческому овладению профессиональными знаниями и умениями. Целью статьи является уточнение понятия «самостоятельная работа» и выработка рекомендаций по повышению ее эффективности с использованием информационно-образовательной среды и информационно-коммуникационных технологий. Предлагается для организации эффективной самостоятельной работы использовать дифференцированный подход с поэтапной его реализацией в современной информационно-образовательной среде. Обосновывается применение для самостоятельной работы информационно-коммуникационных технологий, как одного из ключевых способов ее интенсификации.

Ключевые слова: самостоятельная работа, сущность, виды и этапы самостоятельной работы, готовность к самостоятельной работе, дифференцированный подход, эффективная организация самостоятельной работы.

FEATURES OF INDEPENDENT WORK ORGANIZATION WITH THE USE OF INFORMATION AND COMMUNICATION TECHNOLOGIES

Bobonets Sergey Alekseevich

candidate of Military Sciences, associate professor

head of the Department of Informatics and Mathematics

Saint-Petersburg military Institute of National Guard Troops

Saint-Petersburg

sbobon@mail.ru

Kostyuk Anatoliy Vladimirovich

candidate of Technical Sciences, associate professor

professor of the Department of Informatics and Mathematics

Saint-Petersburg military Institute of National Guard Troops

Saint-Petersburg

kostyuk.anatoliy.2015@mail.ru

Abstract. It is noted that independent work promotes training and creative mastering of professional knowledge and skills. The objectives of this paper are to specify the concept of independent work and develop recommendations on how to increase its efficiency with the use of the information-educational environment and information and communication technologies. It is proposed to use a differentiated approach with its phased implementation in the modern information and educational environment for the organization of effective independent work. The authors substantiate the use of information and communication technologies as one of the keyways to intensify independent work.

Keywords: independent work, essence, types and stages of independent work, readiness for independent work, differentiated approach, effective organization of independent work.

На современном этапе стремительно-го развития вооружения и военной техники становится понятным, что система подготовки специалистов для силовых структур [2] должна предусматривать формирование у них не только профессиональных и специальных компетенций, но и воспитывать у слушателей и курсантов способность использовать современные информационные технологии для роста своего профессионального мастерства, углублять свои знания и умения [3]. Кроме того, в условиях информатизации общества креативность и нестандартность в самостоятельной деятельности специалиста превращаются в один из основных ресурсов успешного функционирования и развития общества [1].

В решении этих задач ключевым инструментом может стать совершенствование самостоятельной познавательной деятельности обучающихся, так как она активно способствует формированию творческого подхода обучающегося к будущей профессиональной деятельности и в максимальной степени раскрывает его индивидуальность и способности [4; 5].

Анализ современных источников [2; 4] подтверждает вывод о том, что действенная организация и повышение эффективности самостоятельной работы на современном этапе объективно превращается в один из ключевых факторов роста качества образовательного процесса. Следовательно, развитие у обучающихся самостоятельности и творческой активности в формировании новых знаний и умений является

одной из актуальных задач в условиях информатизации общества.

Одним из направлений совершенствования образования в условиях его информатизации является развитие у слушателей и курсантов самостоятельной познавательной деятельности, проблемного мышления и творческой активности в приобретении новых знаний и умений, что способствует реализации компетентного подхода. Принимая во внимание тот факт, что в решении одной из главных задач образовательной организации высшего образования – научить учиться – ключевая роль отводится эффективной организации самостоятельной работы обучающихся, то этому вопросу, на наш взгляд, со стороны преподавателей должно уделяться повышенное внимание [3]. Следовательно, эффективная самостоятельная деятельность слушателей и курсантов в условиях информатизации образования способствует росту качества подготовки будущих офицеров для силовых структур и повышению уровня их профессионализма.

Проблема сущности самостоятельной работы обучающихся привлекает внимание как отечественных, так и зарубежных ученых-педагогов, которые выделяют ее многоаспектность. Точки зрения на трактовку понятия «самостоятельная работа» обучающихся различные. Они охватывают широкий диапазон трактовок, который включает и определение форм ее организации, и определение самостоятельной работы как средства для воспитания характера

обучающегося.

В современных условиях самостоятельная работа:

- способствует формированию умений и навыков в анализе фактов, явлений;
- развивает творчество;
- способствует формированию высокой культуры умственного труда;
- формирует организованность, дисциплину, активность, упорство;
- является средством переработки полученных знаний и превращения их в убеждения [6].

Самостоятельная работа, на наш взгляд, представляет собой метод обучения слушателей и курсантов, который активизирует творческое овладение специальными знаниями и навыками. В ходе самостоятельной познавательной деятельности обучающийся должен активно «воспринимать, осмысливать и углублять полученную информацию, решать практические задачи, овладевать профессионально необходимыми умениями» [6, с. 333]. Следовательно, самостоятельная деятельность слушателей и курсантов является достаточно многообразной и содержательной.

В настоящее время обучающиеся должны заниматься различными видами самостоятельной деятельности, представленными в виде [7; 8]:

- работы по углублению знания учебных вопросов по конспектам и рекомендованным информационным источникам;
- самостоятельного изучения отдельных вопросов с использованием рекомендованных информационно-образовательных ресурсов;
- решения практических задач;
- подготовки к лабораторным и практическим работам;
- углубления знания технических и других устройств;
- выполнения индивидуальных заданий;
- написания рефератов;

- курсового проектирования;
- дипломного проектирования и др.

Поскольку виды самостоятельной деятельности слушателей и курсантов могут быть различными: воспроизводящими, реконструктивными и эвристическими, то преподаватель, организующий самостоятельную учебную деятельность, должен внимательно изучить уровень готовности обучающегося к той или иной самостоятельной работе.

Принимая во внимание выявленную особенность, заключающуюся в том, что самостоятельная деятельность слушателей и курсантов отличается многогранностью, рост ее качества и эффективности необходимо проектировать как реализацию некоторой совокупности отдельных этапов, главной целью которых является формирование у обучающегося способности к саморазвитию, самоконтролю и саморефлексии.

Работу по повышению качества самостоятельной деятельности обучающихся и вовлечения их к использованию инновационных методов овладения знаниями и умениями целесообразно начинать с этапа диагностики. Реализация данного этапа позволит преподавателю получить информацию об их уровне знаний и умений, а в дальнейшем оценить их способности к запоминанию информации, ее анализу и обработке. Завершением первого этапа, условно его можно назвать диагностическим, является сбор информации для того, чтобы получить предварительную оценку способности обучающихся повышать свой уровень самообучения, а, следовательно, и саморазвития.

Получив информацию о способностях курсантов к саморазвитию, необходимо уточнить, каких же целей должен достичь обучающийся под руководством преподавателя. Поэтому на втором этапе, который условно будем называть целевым, следует конкретизировать те умения и навыки, которых должен достичь обучающийся, а также выработать программу, обеспечивающую

достижение сформулированных целей.

В ходе следующего (третьего) этапа, на основании плановых мероприятий разработанной программы, необходимо провести работу, направленную на повышение мотивации и активизацию самостоятельной работы обучающихся.

Достигнув положительных результатов в мотивационной готовности обучающихся, необходимо упорядочить развивающие и образовательные задачи посредством их уточнения. В ходе этого этапа следует создать необходимые условия для реализации уточненных задач.

На завершающем этапе необходимо оценить результативность самостоятельной деятельности, определение путей оптимизации самостоятельной работы.

Таким образом, предлагаемый алгоритм работы, направленный на формирование эффективной организации самостоятельной деятельности слушателей и курсантов, предполагает изучение обучающихся и их способностей, конкретизацию целей и задач, проведение конкретных мероприятий по усилению мотивации обучающихся, создание необходимых условий для проведения самостоятельной работы и объективный контроль результатов работы.

Поскольку любой вид познавательной деятельности нуждается в качественном информационном обеспечении, а самостоятельная деятельность в особенности, то одним из основополагающих средств дальнейшей интенсификации самостоятельной деятельности обучающихся является информатизация образовательной среды образовательной организации [9; 10]. Поэтому в условиях перехода образовательных организаций высшего образования на новые образовательные стандарты особого внимания заслуживает привитие слушателям и курсантам навыков самостоятельной познавательной деятельности в информационно-образовательной среде (ИОС) [5; 11].

В данной среде самостоятельная деятельность является не дополнением к обра-

зовательной деятельности обучающегося, а представляет собой особенный вид деятельности, который выводит образовательную деятельность обучающегося за пределы образовательной организации, обеспечивает доступ к значительному числу новейших источников информации, предоставляет слушателю или курсанту новые средства в получении информации. Но следует учитывать то обстоятельство, что качественная организация и осуществление самостоятельной деятельности обучающихся в ИОС возможна при условии, что происходит:

- а) формирование коммуникационных компетентностей;
- б) формирование системно-деятельностных компетентностей;
- в) достижение знаниевой компетентности, которая отвечала бы индивидуальным потребностям, а также потребностям профессиональной деятельности.

Одним из направлений, способствующим совершенствованию самостоятельной работы слушателей и курсантов, является также широкое применение в процессе самостоятельной работы информационно-коммуникационных технологий (ИКТ) [3; 12].

Использование ИКТ позволяет:

- осуществлять индивидуализацию и дифференциацию процесса самостоятельной деятельности курсантов, в т.ч. с учетом персональных особенностей обучающихся;
- оперативно проверять итоги самостоятельной работы;
- вводить для обучающегося самоконтроль;
- повысить качество самостоятельной деятельности посредством имитации действующей техники, полигонов и пр.;
- значительно изменить мотивацию обучающегося посредством добавления сопричастности при использовании информационно-образовательной среды и интерактивных программ;
- формировать информационную культуру;

- формировать культуру самостоятельной деятельности.

Важным резервом для успешной реализации самостоятельной работы и повышение ее эффективности на современном этапе является использование информационно-коммуникационных технологий при соблюдении определенных условий. К таким требованиям необходимо отнести:

1) рациональное сочетание объемов аудиторной и самостоятельной работ, учитывая при этом бюджет времени обучающегося, возможность работы с ИОС и средствами ИКТ, оснащенность электронными образовательными материалами;

2) четкое определение роли, назначения и времени применения компьютерных средств обучения и электронных образовательных ресурсов для самостоятельной работы;

3) согласованность образовательного контента, предоставляемого с помощью

ИКТ с основными учебными изданиями по конкретной изучаемой дисциплине;

4) доступность для курсантов объема электронных образовательных ресурсов и уровня их изложения по времени и пониманию;

5) обеспечение высокой степени индивидуализации обучения и реализации обратной связи компьютерных средств и ИКТ;

6) соответствие индивидуальных заданий возможностям электронных образовательных и информационных ресурсов, доступ к ним.

Таким образом, для повышения эффективности самостоятельной деятельности слушателей и курсантов необходимо создание современной информационно-образовательной среды, применение информационно-коммуникационных технологий и эффективная организация самостоятельной работы, включающая ее мотивацию, конкретизацию ее целей, контроля и самоконтроля.

ЛИТЕРАТУРА

1. Бобонец С.А., Костюк А.В. Применение метода проектов в ходе изучения информационных технологий // Направления и перспективы развития образования в военных институтах войск национальной гвардии Российской Федерации: сборник научных статей VIII Межвузовской научно-практической конференции с международным участием (29 декабря 2016 г., г. Новосибирск). Новосибирск: НВИ войск национальной гвардии, 2017. Ч. 1. С. 127–130.

2. Костюк А.В. Использование информационно-коммуникационных технологий для подготовки офицеров национальной гвардии // Направления и перспективы развития образования в военных институтах войск национальной гвардии Российской Федерации: сборник научных статей VIII Межвузовской научно-практической конференции с международным участием (29 декабря 2016 г., г. Новосибирск). Новосибирск: НВИ войск национальной гвардии, 2017. Ч. 2. С. 462–466.

3. Костюк А.В. Применение информационных технологий для формирования профессиональных навыков курсантов // Направления и перспективы развития образования в военных институтах внутренних войск МВД России: сборник научных статей VII Международной научно-практической конференции (28 декабря 2015 г., г. Новосибирск) / под общ. ред. С.А. Куценко. Новосибирск: НВИ внутренних войск МВД России, 2016. Ч. 2. С. 227–230.

4. Костюк А.В., Бобонец С.А. Информационные технологии в науке и образовании: учебник. М.: «Купер Бук», 2018. 497 с.

5. Бобонец С.А., Костюк А.В. Информационно-образовательная среда как фактор повышения эффективности образовательного процесса // Эффекты реализации исследовательских проектов в военных институтах внутренних войск: сборник материалов научно-методического

семинара (14 апреля 2016 г., г. Санкт-Петербург). СПб.: СПВИ внутренних войск МВД России, 2016. С. 74–78.

6. Костюк А.В. Использование информационных систем в образовательном процессе // Тенденции развития материально-технического обеспечения военной организации государства в современных условиях: сборник материалов III Международной научно-практической конференции (16 февраля 2017 г., г. Пермь). Пермь: ПВИ войск национальной гвардии, 2017. Ч. 2. С. 332–336.

7. Галимова Р.А. Организация самостоятельной проблемы как педагогическая проблема // Сибирский педагогический журнал. Новосибирск: ФГБОУ ВО «Новосибирский государственный педагогический университет», 2008. № 13. С. 248–255.

8. Костюк А.В., Примакин А.И. Информационная поддержка образовательного процесса // Вестник Санкт-Петербургского университета МВД России. СПб.: Санкт-Петербургский университет МВД России, 2016. № 1. С. 170–174.

9. Костюк А.В., Бобонец С.А. Особенности информационного обеспечения образовательного процесса // Вестник Санкт-Петербургского университета МВД России. СПб.: Санкт-Петербургский университет МВД России, 2015. № 1. С. 152–156.

10. Костюк А.В., Примакин А.И. Информационная поддержка образовательного процесса // Вестник Санкт-Петербургского университета МВД России. СПб.: Санкт-Петербургский университет МВД России. 2016. № 1. С. 170–174.

11. Костюк А.В., Бобонец С.А. Модель единой информационно-образовательной среды // Научный альманах. Тамбов: ООО «Консалтинговая компания Юком», 2016. № 8–1. С. 133–136.

12. Костюк А.В. Применение интерактивных презентаций в образовательном процессе. // Научный альманах. Тамбов: ООО «Консалтинговая компания Юком», 2017. № 2–2. С. 144–147.

УДК 93/94

ПРОБЛЕМЫ ВОСПИТАНИЯ ИСТОРИЕЙ

Бочаров Павел Степанович

кандидат исторических наук, доцент

*доцент кафедры философских и социально-экономических дисциплин
Санкт-Петербургский военный институт войск национальной гвардии*

Санкт-Петербург

bocharov1940@yandex.ru

Аннотация. В статье излагается сущность и содержание патриотизма и его роль в воспитании подрастающего поколения с активным использованием истории государства и его военной организации.

Ключевые слова: Великая Отечественная война, патриотизм, нравственность, военная традиция, военная присяга.

ISSUES OF TEACHING FROM HISTORY

Bocharov Pavel Stepanovich

candidate of Historical Sciences, associate professor

*associate professor of the Department of Philosophical and Socio-Economic Disciplines
Saint-Petersburg military Institute of National Guard Troops*

Saint-Petersburg

bocharov1940@yandex.ru

Abstract. The article describes the essence and content of patriotism. The role of patriotism in education of a younger generation with the active use of the state history and its military organization is revealed.

Keywords: The Great Patriotic War, patriotism, morality, military traditions, military oath.

Великая Отечественная война (1941–1945 гг.) стала суровым испытанием для нашей страны. Почти 27 млн человек отдали свои жизни во имя Победы над агрессором. Любовь к своему Отечеству, готовность к самопожертвованию во имя свободы и независимости позволила нашему народу выстоять в борьбе с фашизмом, принести освобождение народам Европы.

Новый социально-экономический порядок в России на рубеже XX и XXI столетий оказал существенное влияние на духовную сферу жизни общества и государственных структур. Реалии сегодняшнего дня напоминают слова, сказанные выдающимся русским ученым В.О. Ключевским в 70-е годы XIX в., о том, что Россия представляет собой

большой корабль, который несется на всех парусах, но без карты и компаса. Стремление отдельных политиков «деидеологизировать» российское общество и его силовые структуры привело к утрате социально-нравственных ценностей, приобретенных историческим опытом, многих прогрессивных гражданских и воинских традиций. Еще свежо в памяти то время, когда в обществе были чуть ли не ругательствами слова «патриотизм», «любовь к Родине», «верность присяге», «воинский долг» и т.п. Такая духовная неопределенность в обществе отрицательно сказалась на морально-психологическом состоянии людей в погонах, внесла сумятицу в сплоченность воинских коллективов, в значительной степени снизила боеспособность частей и подразделений. Ярким подтвер-

ждением тому явились не совсем удачные действия федеральных войск и сил правопорядка против чеченских сепаратистов и бандитов на Северном Кавказе в 1994–1996 гг.

Объективно возникают вопросы: на каких нравственных принципах воспитывать подрастающее поколение – будущих защитников Родины и тех, кто будет поддерживать правопорядок внутри страны, как теперь относиться к тем традициям, которые на протяжении многих десятилетий служили ориентиром советского человека, защитников Отечества? Исторический опыт нашей страны подсказывает, что только преемственность и творчество в использовании героических традиций в строительстве государства и его военной организации, структурах по поддержанию общественного порядка, и в воспитании подрастающего поколения на лучших примерах патриотизма, верности воинскому долгу, готовности с оружием в руках защищать свое Отечество, даст возможность достаточно успешно решить данную проблему.

История России свидетельствует о многочисленных случаях внешнего давления (агрессии) со стороны иноземцев. Поэтому русскому народу, на протяжении столетий, приходилось вести вооруженную борьбу с иноземными захватчиками, чтобы отстоять свое право на национальное существование. Начиная с XIII века, опустошительные нашествия (по крайней мере, один раз в столетие и часто с разных направлений) накатывались на нашу страну. Именно в этой вооруженной борьбе формировались национальный идеал воина, отношение русского народа к войне и ратному делу, вырабатывались нормы и принципы воинской этики.

Профессия воина – защитника Отечества во все времена была необходимой и почетной на Руси. С развитием прогресса изменялось оружие, но отношение к воинскому долгу, готовность к самопожертвованию остались неизменными. Не гордиться и не умножать эту ратную доблесть народов России мы не можем.

Широко известно высказывание германского канцлера О. Бисмарка, который отдавая должное стойкости русского солдата, отмечал, что его мало убить, его надо еще повалить [5, с. 158]. В чем же корни этих качеств русского воина, его непобедимости? Попробуем далее ответить на этот вопрос.

Главной традицией русского человека является патриотизм.

Древние славяне всегда были миролюбивы. Они занимались земледелием, разводили скот. Давнее римское «разделяй и властвуй» составило и составляет кредо тех, кто боролся и борется против единства славян, этого «...самого непокорного на земле народа...» против единства которого боролся и автор этих слов, основатель ЦРУ Аллен Даллес [6, с. 5].

История российского государства говорит о том, что каждому времени соответствуют присущие только ей воинские традиции. Следование традициям или отказ от них предполагает, с одной стороны, умелое овладение опытом предыдущих поколений, а также творческое развитие в современном мире; с другой – непринятие всего случайного из прошлых времен.

Петр I, создав регулярную армию, устанавливает форму, рисунок и расцветку воинского знамени. Теперь знамя указывает на принадлежность его к вооруженным силам страны. В первом воинском Уставе, разработанным Петром I в 1714 г., было требование – относиться к знамени как к святыне, а потеря знамени, уклонение от защиты его каралось смертью. Так как при утере знамени часть всегда расформировывалась. Героический подвиг по спасению знамени в годы Великой Отечественной войны совершил капельмейстер 3-го Краснознаменного мотострелкового полка НКВД Г.Н. Иващенко. Пароход, на котором из Таллина эвакуировалось полковое хозяйство, подвергся вражескому нападению и начал тонуть. Н.Г. Иващенко, захватив Боевое Знамя полка, прыгнул в морскую пучину и на подвернувшейся доске продержался несколько часов на воде. Подобранного, обессиленного, его доставили

в Кронштадт, а затем в Ленинград. После излечения Иващенко поручили доставить Знамя в полк на передовую. На митинге, при прибытии святыни, воины клялись еще крепче бить врага и выполнили свое обещание. За совершенный подвиг Н.Г. Иващенко награжден орденом Красной Звезды, а 14 апреля 1943 г. полк за образцовое выполнение боевых заданий командования Указом Президиума Верховного Совета СССР награжден орденом Красного Знамени [4; 1, с. 101].

Когда в русско-турецкой кампании 1828–1829 гг. русский корабль «Рафаил» был пленен, то после освобождения корабль сожжен, а командирам было навеки запрещено вступать в брак «...дабы предатели не размножались». В Великую Отечественную войну знамя окруженного 214-го кавалерийского полка 63-й дивизии было потеряно. Приказом НКО СССР № 0380 от 23 ноября 1944 г. командир полка был разжалован в рядовые, часть была расформирована, а личный состав переведен в штрафные формирования [5, с. 160–161].

Однако следует отметить, что с формированием новых общественно-экономических отношений в современном российском обществе встречаются факты неоднозначного отношения к традициям. С одной стороны – это идеализация истории нашей страны до 1917 года. А с другой, это отрицательное отношение к советскому периоду развития России. Горький опыт отечественной истории показал неразумность такого подхода. В 1918 г. при создании вооруженных сил Советской Республики большой пласт духовной жизни старой русской армии был предан поруганию и забвению. Потребовалось время, чтобы руководство советского государства и вооруженных сил пришли к осознанию необходимости возрождения духовных начал российского воинства, отвергнутых ранее. И не случайно, что многие воинские традиции были восстановлены в Красной Армии в суровые годы Великой Отечественной войны: персональные воинские

звания, погоны, гвардия, салюты, многие воинские ритуалы.

Или другой пример. 90-е годы прошлого столетия стали огромной моральной травмой для большинства россиян, причем даже независимо от уровня их благосостояния. Тогда либеральная пропаганда хлынула со всех каналов, из всех газет и журналов, откровенно высмеивала русских, их национальный характер, их историю, оспаривала их достижения и победы, смаковала поражения. Русские и россияне представляли убогими недочеловеками, ничего не внесшими в мировую культуру, постоянно прозябавшие в историческом тупике. Им предлагалось каяться за все – за православие и коммунизм, за революцию и победу в Великой Отечественной войне, каяться и унижаться перед людьми Запада, которых изображали суперменами, образцами культуры и цивилизации. Журналисты соревновались в том, кто швырнет больше грязи в национальных героев, кто лучше вывернет наизнанку очередной сюжет русской и советской истории. Естественно, это формировало комплекс национальной неполноценности у тех, кто в это верил и ненависть и злобу у тех, кто пытался сопротивляться. Оправиться от этой травмы наше общество сможет только через несколько поколений. Однако осознание и этой несуразности и клеветы постепенно приходит. Из уст нынешнего руководителя страны В.В. Путина прозвучали долгожданные слова о том, что можно и нужно гордиться своей Родиной, великой русской, российской цивилизацией, ее достижениями, ее победами. Он своеобразно вернул мелодию советского гимна, традицию широко отмечать Великую Победу [7, с. 12]. Больше того, в печати появилось сообщение о том, что до конца 2019 г. будет возрождено одно из самых престижных учебных заведений Советской Армии – Военно-политическая академия (ВПА), носившая до 1990-х гг. имя В.И. Ленина. Она будет открыта на базе Военного университета. Обновленная ВПА будет готовить заместителей командиров по военно-политической работе, психоло-

гов и журналистов. Инициатором возрождения этого военно-учебного заведения выступило недавно созданное Главное военно-политическое управление Вооруженных Сил Российской Федерации [6, с. 2].

О героизме русских защитников сложены легенды. В 971 г. князь Святослав обратился к воинам со словами: «... Если мы сейчас поддадимся (ромеям)... погибнет слава, спутница русского оружия, без труда побеждавшая соседние народы и без пролития крови покорявшая целые государства. Потому с храбростью предков наших и с мыслью о том, что русская сила до этого времени была непобедима, сразимся мужественно за нашу жизнь. У нас нет обычая спастись бегством в свою землю... Жить победителями, совершив знаменитый подвиг или умереть со славой. Не посрамим землю Русскую! Ляжем тут костью, а мертвые сраму не имут». Утром 22 июля 971 г. русичи, как писал византийский историк Лев Диакон: «...сильно напали на ромеев, кололи их копьями, разили коней стрелами, а всадников – сбивали на землю...». Они не могли победить вдвое превышавших по численности ромеев, но дрались столь упорно, что Цимисхий, потрясенный мужеством славян, с охотой принял предложенный Святославом почетный мир [5, с. 54–57]. Обращение к воинам накануне сражения тоже стало традицией. С таким обращением выступил Петр I накануне Полтавской битвы, М.И. Кутузов в 1812 г., И.В. Сталин в 1941 г. и др.

Во время войны было позором бежать с поля боя. За проявленный массовый героизм отдельные части и соединения Вооруженных Сил СССР в борьбе с фашистской агрессией, получили высокое звание гвардейцев. Первыми гвардейскими соединениями в боях под Ельней в 1941 г. стали 100-я, 127-я, 153-я и 161-я дивизии [3, с. 48–49]. Кроме того, о патриотизме воинов, говорит защита Ленинграда, который выстоял 900 дней; Севастополь – 250; Сталинград – 200; Керчь – 167; Одесса – 73; Киев – 71 [5, с. 162–163].

Весь этот огромный арсенал фактических событий и явлений беззаветного служения Отчизне, отраженный в учебной и научной литературе, периодических изданиях, художественной литературе, профессорско-преподавательский состав, командиры и воспитатели активно используют на лекциях, семинарских занятиях, при организации и проведении различных воспитательных мероприятий. Желает лучшего использование в этом процессе богатейшего потенциала и возможностей г. Санкт-Петербурга как центра мировой и отечественной культуры. Государственный Эрмитаж, Военно-исторический музей артиллерии, инженерных войск и войск связи, Военно-исторический музей А.В. Суворова, Центральный военно-морской музей, Музей обороны Ленинграда – это далеко не полный перечень музеев Санкт-Петербурга, где представлены экспозиции, рассказывающие об истории города, страны и боевом пути ее силовых структур. Но из-за некоторого сокращения бюджета учебного времени, отведенного на дисциплины гуманитарного цикла (и в первую очередь на исторические дисциплины) недостаточна возможность приобщить курсантов к этим сокровищам.

Важно помнить и учитывать, что воспитание не ограничивается рамками только процесса обучения, хотя он играет решающую роль в формировании морально-психологических и военно-профессиональных качеств будущих офицеров. Воспитание курсантов происходит не только в ходе лекций, семинаров, докладов и бесед. Оно пронизывает весь уклад жизни, быта и службы воинских коллективов и включает в себя: систему воспитательной работы; заботу о материальных и духовных потребностях военнослужащих; организацию учебной, служебной, общественной, культурно-досуговой, спортивно-массовой деятельности; организацию образцового уставного внутреннего порядка в учебном заведении; правильных уставных взаимоотношений между преподавателями, командирами и военнослужащими (коллективами военнослужа-

щих). Важно чтобы в этом многогранном процессе активно использовался богатейший исторический опыт для формирования нравственных патриотов Отечества. Вспомним слова Петра I о нравственном воспитании: «Материальные условия

есть не более как ветвь для будущих плодов, корень же – есть нравственный элемент» [5, с. 167]. Без формирования нравственных качеств молодежи мы не подготовим будущих защитников нашей страны.

ЛИТЕРАТУРА

1. Алексеенков А.Е. Внутренние войска в Великой Отечественной войне 1941–1945 гг.: Историко-политический аспект: ди. ... д-ра ист. наук: 07.00.01. СПб.: СПбГУ, 1995. 412 с.
2. Военно-исторический журнал. 2003. № 8.
3. История второй мировой войны 1939–1945. Т. 12. М., 1982.
4. Исаева Н.Н., Шарухин А.П. Из опыта организации воспитательной работы в войсках НКВД в годы Великой Отечественной войны // Участие войск НКВД в Великой Отечественной войне (к 70-летию Победы в Великой Отечественной войне): сборник научных статей Всероссийской научно-практической конференции. СПб.: СПВИ внутренних войск МВД России, 2015. С. 131–134.
5. Итоги и уроки Великой Отечественной войны (1941–1945 гг.). // Материалы межвузовской военно-исторической конференции (26 апреля 2010 г., г. Санкт-Петербург). СПб.: СПВИ внутренних войск МВД России, 2011.
6. Отечественные записки. 2008. № 147.
7. Советская Россия. 2019. № 27.

УДК 37.017.92

ПАТРИОТИЗМ И НАЦИОНАЛИЗМ В РОССИИ. СОЦИОКУЛЬТУРНЫЙ АСПЕКТ

Власова Ирина Владимировна

кандидат педагогических наук, доцент

*доцент кафедры философских и социально-экономических дисциплин
Санкт-Петербургский военный институт войск национальной гвардии
г. Санкт-Петербург
vlasova_irhen@mail.ru*

Аннотация. В статье рассматривается проблема осмысления известными русскими философами, историками XX века понятий «патриотизм» и «национализм». Раскрываются особенности проявления патриотизма и национализма в минуты угрозы Отечеству, во время войн и вооруженных конфликтов.

Ключевые слова: патриотизм, национализм, Отечество, культурное наследие, история, идентичность.

PATRIOTISM AND NATIONALISM IN RUSSIA: SOCIO-CULTURAL ASPECT

Vlasova Irina Vladimirovna

candidate of Pedagogical Sciences, associate professor

*associate professor of the Department of Philosophical and Socio-Economic Disciplines
Saint-Petersburg military Institute of National Guard Troops
Saint-Petersburg
vlasova_irhen@mail.ru*

Abstract. The article analyzes an issue of comprehension the concepts of patriotism and nationalism by the 20th century famous Russian philosophers and historians. The peculiarities of the patriotic feelings and nationalism manifestation in times of threat to the Fatherland, during wars and armed conflicts are revealed.

Keywords: patriotism, nationalism, Fatherland, cultural heritage, history, identity.

В современном мире проблема патриотизма рассматривается и изучается в рамках философии, истории, культурологии, и других областях научного знания.

В философской энциклопедии патриотизм определяется как стремление людей к экономическому, социальному и культурному развитию родной страны, к защите ее от чужеземных захватчиков [1]. Патриотизм проявляется в любви к Родине на определенной территории – «земле отцов».

В русском языке слово «патриот» появилось во времена царствования Петра Великого. До XVIII века на Руси нашими предками использовалось слово «отчизнолюбие» [2]. В этом понятии

сконцентрирована вся суть патриотизма, его основные составляющие – любовь русского человека к родному краю, его природе, истории и культуре.

Исследованию проблемы патриотизма посвятили свои работы великие русские философы, историки, литераторы: Н.А. Бердяев, С.А. Булгаков, И.А. Ильин, Л.П. Карсавин, Д.С. Лихачев, С.М. Соловьев, Е.Н. Трубецкой, С.Л. Франк и др.

Согласно воззрениям ученых, исследования проблемы патриотизма неразрывно связаны с рассмотрением феномена национализма. Особое место при этом отводится решению актуальной для России проблемы – определению русской идеи и национальной

идентичности, в рамках которой важным фактором является степень проявления патриотизма и национализма в определенные исторические эпохи.

Патриотизм в России исторически рассматривается как фундаментальное условие процветания государства. Особое географическое положение, воинственные соседи, сложные природные условия способствовали формированию российской ментальности и определяли исторический путь развития России.

В 30-х годах XIX века проблема выбора исторического пути России проявляется наиболее остро. Известно, что именно в это время возникают направления общественной и философской мысли – славянофилы и западники. Радикальные расхождения данных направлений в философии были вызваны разной точкой зрения на пути достижения процветания и величия России.

К концу XIX века среди представителей интеллектуальной и политической элиты была популярна, активно поддерживалась и развивалась идея национализма.

Известный религиозный философ XX века И.А. Ильин (1882–1954 гг.), определяет национализм составной частью патриотизма. Ученый пишет, что русский народ, как и другие народы, национализм получил от Духа Святого. По мнению И.А. Ильина, национализм в России проявляется в инстинкте национального самосохранения, в любви и жертвенности, храбрости и мудрости. Национальное чувство ведет народ к духовному расцвету [3, с. 31–34].

В словарях, понятие «патриотизм» определяется как любовь к Отечеству, преданность ему, стремление своими действиями служить его интересам [4].

В России патриотизм особенно явно проявляется в минуты угрозы Отечеству и связан, прежде всего, с защитой от внешних врагов [5, с. 207].

О священной традиции России – выступать в час опасности и беды добровольцем, отдающим свое достояние и жизнь за дело Божие, всенародное

и отечественное. Исторический путь России – есть история муки и борьбы [6, с. 245–257].

История России – история войн и страданий. «Русская армия никогда не забудет суворовской традиции, утверждавшей, что солдат есть личность, живой очаг веры и патриотизма, духовной свободы и бессмертия» [3, с. 40].

Войны, столкновения, нашествия, природные и техногенные катастрофы, выпавшие на долю страны, несут бедствия и невозполнимые утраты для мирного населения. Патриотизм проявляется не только в ратных подвигах, но и в умении народа переносить все тяготы вместе с Отечеством.

В XX веке в философской и исторической литературе развивается идея о противопоставлении национализма и патриотизма. Выдающийся русский филолог, культуролог Д.С. Лихачев (1906–1999 гг.) в книге «Письма о добром» пишет о существенных различиях между национализмом и патриотизмом. Ученый называет патриотизмом любовь к своей стране, а национализмом – ненависть ко всем другим. Наставляя молодое поколение, Д.С. Лихачев подчеркивает, что «надо быть патриотом, а не националистом» [7, с.10].

Необходимость развития патриотического сознания в современной России осознана на государственном уровне. Патриотизм рассматривается как прочный фундамент будущего России, и как объединительный фактор многонациональной и единой российской нации» [8].

В своем выступлении на заседании Совета по культуре Президент Российской Федерации В.В. Путин отметил: «...главное, что будет определять успех развития России, – это качество людей, качество общества, интеллектуальное, духовное, моральное» [9].

Таким образом, вопрос о взаимопроникновении патриотизма и национализма в разные исторические эпохи проявлялся по-разному.

В современной научной литературе представлены следующие мнения по данному вопросу:

1. Противопоставление патриотизма и национализма;

2. Патриотизм содержит в себе элементы национализма и является составной частью русской национальной идеи и национальной идентичности.

Формирование благоприятной культурной среды способствует повышению культурного уровня граждан, что является основным условием для развития патриотического сознания. Важным также представляется организация и направление усилий государства по приобщению населения к сохранению культурного наследия страны, передаче традиции любви к Отечеству в кругу семьи. Д.С. Лихачев в своих научных исследованиях придавал особую значимость развитию культурной среды. Ученый писал: «Культурная среда необходима для духовной, нравственной жизни» [7].

Расширение патриотического сознания возможно в рамках изучения истории Отечества, философии, культурологии, приобщения людей к изучению культурного наследия страны, чтению русской классической литературы. Определяющими условиями расширения патриотического сознания граждан являются знакомство и дальнейшее изучение наследия выдающихся философов, историков, литераторов, отразивших в своих произведениях бесконечную любовь к России в целом, и малой родине (регион, город, деревня) в частности.

В современной России идея развития патриотического сознания

осознана и поддерживается на государственном уровне. Этому свидетельствуют подписанные Президентом Российской Федерации В.В. Путиным соответствующие указы:

- 2012 г. – Год российской истории (Указ Президента Российской Федерации от 14 февраля 2012 г. № 183 «О проведении в Российской Федерации Года российской истории»);

- 2013 г. – Год охраны окружающей среды (Указ Президента Российской Федерации от 11 августа 2012 г. № 1157 «О проведении в Российской Федерации Года охраны окружающей среды»);

- 2014 г. – Год культуры (Указ Президента Российской Федерации от 22 апреля 2013 г. № 375 «О проведении в Российской Федерации Года культуры»);

- 2015 г. – Год литературы (Указ Президента Российской Федерации от 12 июня 2014 г. № 426 «О проведении в Российской Федерации Года литературы»);

- 2019 г. – Год Театра (Указ Президента Российской Федерации от 28 апреля 2018 г. № 181 «О проведении в Российской Федерации Года театра»)

Таким образом, патриотизм – любовь к Отечеству, феномен, включающий в себя определенную часть национализма. В поликультурном мире важно знать культуру своей страны, любить и принимать историю Отечества, с ее героическими и трагическими моментами. Знания культурных традиций, особенностей менталитета и истории страны в сложной современной геополитической ситуации помогут не допустить фальсификации и искажения истории, сохранить национальную идентичность в условиях глобализации.

ЛИТЕРАТУРА

1. Философская Энциклопедия. В 5-ти т. / под ред. Ф.В. Константинова. М.: Советская энциклопедия. 1960–1970. URL: https://platona.net/load/knigi_po_filosofii/slovari_ehnciklopedii/filosofskaja_ehnciklopedija_pod_red_f_v_konstantinova_tom_5/23-1-0-1293 (дата обращения: 16.04.2019).

2. Словарь русских синонимов. URL: <http://www.classes.ru/all-russian/russian-dictionary-synonyms-term-54669.htm> (дата обращения: 15.04.2019).

3. Ильин И.А. О русском национализме: сборник статей. М.: Российский Фонд Культуры, 2007. 152 с.
4. Ильичёв Л.Ф., Федосеев П.Н. и др. Философский энциклопедический словарь. М.: Советская энциклопедия, 1983. 840 с.
5. Власова И.В. Национальная идентичность и спасение: история и современность // Организационно-правовое регулирование безопасности жизнедеятельности в современном мире: сборник материалов Международной научно-практической конференции (18–20 мая 2016 г., г. Санкт-Петербург) / под ред. Э.Н. Чижикова. СПб.: СПбУ ГПС МЧС России, 2016. С. 205–209.
6. Из истории русской гуманистической мысли: Хрестоматия для учащихся старших классов // сост. А.Ф. Малышевский [и др.]. М.: Просвещение, 1993. 288 с.
7. Лихачев Д.С. Письма о добром. СПб.: Азбука, 2015. 160 с.
8. Резолюция секции «История России – история Отчизнолюбия. Проблемы патриотизма в современной России» // XVI ВРНС. URL: http://www.vrns.ru/sobornost/604/#.VU_ММа0ZBk (дата обращения: 18.03.2019).
9. Министерство культуры Российской Федерации [Официальный сайт]. URL: <http://mkrf.ru/open-ministry/public-discussions/proekt-osnov-gosudarstvennoj-kulturnoj-politiki> (дата обращения: 17.03.2019).

УДК 371.485

ГОСУДАРСТВЕННО-ПАТРИОТИЧЕСКОЕ ВОСПИТАНИЕ МОЛОДЕЖИ И СТАРШИХ ШКОЛЬНИКОВ

Исаева Елизавета Алексеевна
магистрант

Российский государственный педагогический университет им. А.И. Герцена
г. Санкт-Петербург
eliisaeva17@gmail.com

Аннотация. В статье рассматривается проблема патриотического воспитания молодежи и старших школьников в современных условиях активного использования информационных технологий. В ней раскрыты значение, цель, направления деятельности и мероприятия Всероссийского детско-юношеского военно-патриотического общественного движения «ЮНАРМИЯ».

Ключевые слова: молодежь, школьники, государственно-патриотическое воспитание.

PATRIOTIC EDUCATION OF YOUTH

Isaeva Elizaveta Alekseevna
graduate student

The Herzen State Pedagogical University of Russia
Saint-Petersburg
eliisaeva17@gmail.com

Abstract. In the article the author examines the issue of Patriotic education of youth and senior students in modern conditions of information technologies active use. It explains the meaning, purpose, direction and activities of the Russian youth military Patriotic social movement (UNARMY).

Keywords: youth, students, patriotic education.

В настоящее время большое внимание уделяется патриотическому воспитанию молодежи. В толковом словаре Ожегова термин «патриотизм» определяется как «преданность и любовь к своему Отечеству, к своему народу». Воспитание патриотизма – это «целенаправленный процесс воспитания гражданской активности, любви к Родине, родному языку и культуре, формирование целостного знания истории своей страны, готовность защищать свое Отечество» [4].

Тема государственно-патриотического воспитания нашла отражение в исследованиях известных отечественных педагогов: В.Г. Белинского, В.И. Водовозова, П.Ф. Каптерева, М.В. Ломоносова, К.Д. Ушинского. Проблему воспитания

патриотизма в школе рассматривал В.С. Сухомлинский. Н.К. Крупская считала, что чувство патриотизма формируется в процессе познания красоты и неповторимости природы родного края [2]. Советский педагог А.С. Макаренко писал: «...патриотизм проявляется не только в героических поступках; от настоящего патриота требуется не только героическая вспышка, но и длительная, мучительная, нажимная работа, часто даже очень тяжелая, неинтересная, грязная» [3]. Современные исследователи продолжают тему патриотического воспитания молодежи (Б.М. Шаваринский, И.В. Зотов, В.П. Панасюк).

По мнению ученого Ю.К. Бахтина: «Сегодня для многонациональной России нет более важной идеи, чем воспитание Российского патриотизма, поскольку без патриотизма не может состояться никакого гражданственного, духовного становления личности. Без воспитания Российского патриотизма не может состояться формирование сознательного, ответственного, преданного гражданина России» [1]. Он ставит вопрос о создании новых не только теоретических подходов к воспитанию патриотизма, но и на практике.

Вопросы государственно-патриотического воспитания находят свое отражение не только в работах педагогов, но и в действующих на территории нашей страны нормативных правовых актах. Например, в Федеральном законе «Об образовании в Российской Федерации» определяется «гуманистический характер образования, приоритет жизни и здоровья человека, прав и свобод личности, свободного развития личности, воспитание взаимоуважения, трудолюбия, гражданственности, патриотизма, ответственности, правовой культуры, бережного отношения к природе и окружающей среде, рационального природопользования» [9].

В настоящее время молодые люди имеют неограниченный доступ к любой информации, в том числе в сети «Интернет». Не всегда электронные ресурсы служат во благо воспитания патриотических чувств. На просторах Интернета много недовольств, антипатриотических высказываний и изображений, негативных новостей, информационных «вбросов». Кроме того, враги Конституционного строя пытаются распространить идеи, которые морально и нравственно разлагают нашу молодежь и старших школьников.

Социальные сети имеют большое влияние на молодежь и таят большие опасности. Молодые люди с недостаточным опытом легко верят всей информации, которую находят и принимают чужие идеи за свои.

В статье «Патриотическое воспитание современной молодежи» исследователь М.Э. Шульженко приходит к выводу, что «основная цель патриотического воспитания – это привитие подрастающему поколению любви к Отчизне, гордости за свою Родину, формирование желания и готовности защищать страну в случае необходимости, стремления способствовать процветанию Отечества» [7].

Первоочередной задачей при воспитании патриотических чувств является привитие морально-нравственных ценностей, среди которых любовь к Родине занимает первое место.

По мнению исследователей Б.М. Шаваринского и И.В. Зотова, «наиболее перспективным в плане результативности выполнения задач военно-патриотического воспитания является применение комплексных комбинированных интегрированных форм, оптимально сочетающих как общее, так и специфическое в его содержании, таких как поисковая деятельность; кадетское направление; оборонно-спортивный оздоровительный лагерь; учебно-полевые сборы; военно-патриотические клубы (объединения) различной направленности; военно-спортивные праздники; смотры-конкурсы; фестивали» [6; 8].

Комплексные формы работы действительно приносят результаты. Рассмотрим опыт военно-патриотического воспитания молодежи и старших школьников, примененный за последние годы.

В 2016 году было создано Всероссийское детско-юношеское военно-патриотическое общественное движение «ЮНАРМИЯ».

Главные задачи, которые решает «ЮНАРМИЯ» – это:

- формирование у молодых людей и подростков патриотизма, умения противостоять идеологии экстремизма;
- изучение отечественной истории;

- формирование ответственности, и других высоких моральных и нравственных качеств;

- подготовка юношей к военной службе по призыву в войсках [10].

Данное движение за годы своего существования в г. Санкт-Петербурге провело много патриотических мероприятий, таких как «Вахта памяти», почетные караулы у памятников и могилы неизвестного солдата, «Зарница», «Зарничка», лыжный переход «Дорогой предков», военно-исторический форум «Александровский стяг», сдача Всероссийского физкультурно-спортивного комплекса «Готов к труду

и обороне» и т.д. [5]. Все эти мероприятия подготовлены на высоком уровне, надолго останутся в памяти участников и, несомненно, окажут влияние на формирование личности старших школьников.

Сейчас, в непростое с политической точки зрения время, в нашей стране уделяется большое внимание вопросам государственного патриотического воспитания молодежи и старших школьников. Обязательно эта работа должна продолжаться и преумножаться для воспитания достойных защитников Отечества!

ЛИТЕРАТУРА

1. Бахтин Ю.К. Патриотическое воспитание как основа формирования нравственно здоровой личности // Молодой ученый. 2014. № 10. С. 349–352.
2. Иванова Д.В. Управление гражданско-патриотическим воспитанием школьников в образовательной организации // Молодой исследователь. 2017. С. 442–445.
3. Макаренко А.С. Доклад в педагогическом училище // Сочинения. М.: АПН РСФСР, 1951. Т. 5. С. 407–419. URL: http://vestnik.osu.ru/2011_11/34.pdf (дата обращения: 05.04.2019).
4. Ожегов С.И. Словарь. URL: <http://slovariki.org/tolkovyyj-clovar-ozegova/26997> (дата обращения: 05.04.2019).
5. Резаков М.Р. Региональная политика повышения эффективности функционирования системы гражданско-патриотического воспитания молодежи // Каспийский регион: политика, экономика, культура. 2010. № 1. С. 44–48.
6. Шаваринский Б.М., Зотов И.В. Роль и место военно-патриотического воспитания как важнейшего направления патриотического воспитания молодежи в современных условиях // Воспитание в современной образовательной среде: материалы межрегиональной научно-практической конференции. СПб.: Ленинградский областной институт развития образования, 2015. С. 83–92.
7. Шульженко М. Э. Патриотическое воспитание современной молодежи // Молодой ученый. 2017. № 47. С. 240–243.
8. Распоряжение Правительства Российской Федерации от 3 февраля 2010 г. № 134-р «Концепция федеральной системы подготовки граждан Российской Федерации к военной службе на период до 2020 года» // Российская газета. – 2010. – 12 февраля.
9. Федеральный закон от 29 декабря 2012 г. № 273-ФЗ «Об образовании в Российской Федерации» (ред. от 06.03.2019) // Собрание законодательства Российской Федерации. 2012. № 53 (ч. 1). Ст. 7598.
10. ЮНАРМИЯ [Электронный ресурс] // URL: <https://yunarmy.ru/about> (дата обращения: 17.04.2019).

УДК 376.1; 378.1

**МЕТОДИКА ОБЕСПЕЧЕНИЯ ЦЕННОСТНОГО ЕДИНСТВА
В УЧЕБНОЙ ГРУППЕ КУРСАНТОВ ВОЕННЫХ ИНСТИТУТОВ
ВОЙСК НАЦИОНАЛЬНОЙ ГВАРДИИ РОССИЙСКОЙ ФЕДЕРАЦИИ
В ПРОЦЕССЕ ГОСУДАРСТВЕННО-ПАТРИОТИЧЕСКОГО ВОСПИТАНИЯ**

Исаева Наталья Николаевна

кандидат педагогических наук, доцент

*доцент кафедры философских и социально-экономических дисциплин
Санкт-Петербургский военный институт войск национальной гвардии*

г. Санкт-Петербург

Belyi07@inbox.ru

Аннотация. Статья посвящена вопросам обеспечения ценностного единства в учебной группе обучающихся курсантов в процессе осуществления мероприятий государственно-патриотического воспитания. В статье представлена структура государственно-патриотического воспитания и компоненты сплоченности учебной группы курсантов военного института войск национальной гвардии Российской Федерации.

Ключевые слова: курсанты, ценностное единство, государственно-патриотическое воспитание, учебная группа, сплоченность, формирование воинского коллектива.

**METHODS OF DEVELOPING UNITY WITHIN
CADETS GROUP AT MILITARY INSTITUTIONS OF NATIONAL GUARD TROOPS
OF THE RUSSIAN FEDERATION IN THE PROCESS
OF STATE-PATRIOTIC EDUCATION**

Isaeva Natalia Nikolaevna

candidate of Pedagogical Sciences, associate professor

*associate professor of the Department of Philosophical and Socio-Economic Disciplines
Saint-Petersburg military Institute of National Guard Troops*

Saint-Petersburg

Belyi07@inbox.ru

Abstract. The article is devoted to promoting the values of unity among cadets-groupmates in the process of the state-patriotic education. The article presents the patriotic education structure and the components of cohesion within the training group of cadets in National Guard Troops of the Russian Federation.

Keywords: cadets, value of unity, state-patriotic education, study group, cohesion, forming a military collective.

Для успешного обучения курсантов в военном институте войск национальной гвардии Российской Федерации учебная группа, членами которой они являются, должна быть сплоченной, находиться на высокой стадии развития и в идеале достичь стадии коллектива. Для этого

все обучающиеся в ней курсанты должны достичь [2; 5]:

- ценностного (ценностно-ориентационного) единства;
- слаженности в учебно-боевой деятельности;
- организационного единства;

- интеллектуального единства;
- единства волевых действий;
- единства переживаемых эмоций.

Осознание обучающимися важности совместных действий в процессе учебы и службы, единые взгляды на цели учебного коллектива являются значимыми для эффективного развития подразделения.

Показателями ценностного единства являются: высокий уровень взаимной привязанности членов коллектива, их согласие в отношении важных объектов и событий, ценностей и норм, сотрудничество, взаимная ответственность. Особенно важно, в какой степени курсант удовлетворен своими сослуживцами, а также в какой степени коллектив полезен каждому обучающемуся в достижении его личных целей, развитии его способностей [5]. Для успешного формирования курсантского коллектива командиру необходимы знания, навыки и умения формирования ценностного единства в учебной группе.

На начальном этапе формирования группы (на первом курсе обучения) командир выступает носителем центральной идеи, вокруг которой собираются обучающиеся – это патриотизм, долг, честь, значимость качественного обучения в военном институте в интересах защиты своих родных, сограждан, конституционных свобод и своей родины от внутренних и внешних врагов. Об этом в своих работах пишут педагоги: Э.В. Дарбинян, О.Л. Поминова, А.П. Шарухин [4; 5; 6].

Государственно-патриотическое воспитание курсантов является одним из основных направлений воспитания военнослужащих войск национальной гвардии Российской Федерации и основным средством обеспечения ценностного единства в учебной группе курсантов. В структуру данного направления воспитания входят: цель, задачи, субъект и объект воспитания,

принципы, методы, средства, мероприятия, условия и предполагаемый результат.

Итак, как было сказано выше, целью государственно-патриотического воспитания курсантов является воспитание военнослужащего-патриота, благоговейно преданного своей Родине, способного выполнить поставленную перед ним задачу по сохранению конституционного строя страны и защите своего Отечества. Для выработки патриотических качеств личности у курсантов есть только одно средство – это знакомство с отечественной историей.

Задачами государственно-патриотического воспитания курсантов являются [1]:

- развитие лучших патриотических качеств обучающихся;
- вооружение курсантов историческим наследием нашей страны;
- развитие интернациональных качеств курсантов, формирование уважительного отношения к представителям различных национальностей и конфессий;
- побуждение к самосовершенствованию и формирование ценностно-организационного единства в учебной группе.

Субъект государственно-патриотического воспитания курсантов представляет собой ведущую сторону воспитательного процесса (командир отделения, взвода, роты и т.д.), а объект – ведомую. Это курсант, на которого направлено воздействие.

Взаимодействие субъектов и объектов в воспитательной системе является очень сложным отдельным психолого-педагогическим явлением. По своей сущности оно состоит, с одной стороны, в обеспечении наиболее эффективного решения воспитательных задач путем педагогизации социальной среды, с другой стороны – в восприятии воспитательных влияний отдельными курсантами [3].

Принципами государственно-патриотического воспитания являются все принципы, лежащие в основе всех направлений воспитания военнослужащих войск национальной гвардии Российской Федерации, а основным методом – метод убеждения и личный пример командира.

Мероприятиями, необходимыми для успешного формирования высоко-нравственных патриотических качеств курсантов, являются занятия по военной педагогике, профессиональной этике и служебному этикету, педагогике, истории отечества, религиоведению, культурологии, морально-психологической подготовке, беседы, информирование, индивидуально- и информационно-воспитательная работа, просмотр художественных и документальных фильмов по истории нашей страны, о героических подвигах защитников нашего Отечества во все времена, приглашение на встречу с курсантами ветеранов Великой Отечественной войны и отличников боевой службы. Главное, чтобы все занятия и воспитательные мероприятия проводились не формально, «для галочки», а были бы наглядны, качественно подготовлены и вызвали бы сильные эмоции и чувства (гордость, радость, уважение и т.д.). Развивая в курсантах патриотические качества, необходимо

оказывать влияние на их эмоции опосредованно, незаметно для них самих, чтобы им казалось, что их новое мировоззрение было у них всегда, что оно не навязано со стороны. При таком условии патриотизм будет формироваться в сознании обучающихся. Лучшее же для этого средство – это исторические примеры во всех видах выражения.

Предполагаемым результатом целенаправленной и систематической воспитательной работы по государственно-патриотическому воспитанию будет курсант, любящий свою страну, преданный ей, готовый защитить ее без раздумий, испытывающий чувство долга, чести и гордости.

Без патриотизма военный человек – не воин. Присутствие этого чувства в каждом курсанте есть единственное условие осознания им своего долга и понимания своего предназначения, является основой направленности личности. Это то, из чего складывается ценностное единство в учебной группе курсантов. Из этого следует, что развитие патриотизма в каждом курсанте и есть серьезнейшая и первостепенная задача, на решение которой должно быть направлено внимание командиров всех степеней и преподавателей военных институтов войск национальной гвардии.

ЛИТЕРАТУРА

1. Дьяков Э.Н., Шарухин А.П. Социокультурная деятельность военных образовательных организаций высшего образования войск национальной гвардии Российской Федерации как фактор формирования государственного патриотизма у курсантов // Ученые записки университета им. П.Ф. Лесгафта. 2017. № 7. С. 52–57.
2. Исаева Н.Н. Педагогическая система сплочения подразделения курсантов военного института войск национальной гвардии // Научное мнение. 2017. № 10. С. 10–17.
3. Исаева Н.Н., Поминова О.Л. Воспитание у курсантов военных институтов войск национальной гвардии сплоченности на принципах гуманизации // Проблемы современного педагогического образования. 2019. № 127–129.
4. Исаева Н.Н., Поминова О.Л. Качества личности будущего офицера Росгвардии как фактор успешной профессиональной деятельности по сплочению воинского подразделения // Научное мнение. 2018. № 3. С. 43–46.

5. Шарухин А.П. Педагогическая система сплочения воинского подразделения. // Перспективы развития научной и образовательной деятельности в военных образовательных организациях высшего образования войск национальной гвардии Российской Федерации: сборник научных статей научно-педагогического состава Санкт-Петербургского военного института войск национальной гвардии. СПб., 2017. С. 272–274.

6. Шарухин А.П., Дарбинян Э.В. Система профессиональных ценностей офицеров национальной гвардии России // Вестник Санкт-Петербургского университета МВД России. 2016. № 2. С. 179–184.

УДК 378

ФОРМИРОВАНИЕ ВОЕННО-ПРОФЕССИОНАЛЬНОЙ НАПРАВЛЕННОСТИ ЛИЧНОСТИ КУРСАНТОВ НА ОСНОВЕ РАЗВИТИЯ ТВОРЧЕСКОЙ ДЕЯТЕЛЬНОСТИ

Петкин Алексей Владимирович
старший научный сотрудник научно-исследовательского
и редакционно-издательского отдела
Пермский военный институт войск национальной гвардии
г. Пермь
alew124@mail.ru

Аннотация. В статье рассматривается изобретательская и рационализаторская работа курсантов в процессе их военно-профессиональной деятельности. Автор обосновывает эффективность изобретательства (рационализаторства) в формировании устойчивой военно-профессиональной направленности личности курсантов военной образовательной организации высшего образования войск национальной гвардии Российской Федерации.

Ключевые слова: военно-профессиональная направленность личности, курсант, военная образовательная организация высшего образования, изобретательство, рационализаторство, военно-научное общество курсантов.

FORMATION OF CADETS' MILITARY-VOCATIONAL ORIENTATION THROUGH CREATIVE ACTIVITIES

Petkin Alexey Vladimirovich
senior researcher of the Research and Publishing Department
Perm military Institute of National Guard Troops
Perm
alew124@mail.ru

Abstract. The author researches how inventiveness and rationalization occur in the process of cadets' military-professional activities. The effectiveness of invention (rationalization) in the formation of a stable military-professional orientation of the cadets at military higher education schools of the Russian National Guard is grounded.

Keywords: military-professional orientation of personality, cadet, military educational organization of higher education, invention, innovation, military-scientific society of cadets.

Через два десятилетия после развала Советского Союза новое российское общество осознало, что отказ от элементов творчества обучающихся был преждевременным. В сложившейся ситуации очевидно, что творческая деятельность курсантов становится приоритетом как военных образовательных организаций высшего образования (ВООВО), так и всей военной науки [1].

Различные аспекты формирования военно-профессиональной направленности личности рассматривали В.А. Носов, С.Ф. Пивовар, В.В. Тимофеев и др.

Научные работы этих исследователей имеют огромное теоретическое и практическое значение, но в работе преподавателей ВООВО войск национальной гвардии Российской Федерации и командиров курсантских подразделений согласованные действия по повышению творческой направленности личности курсантов не находят практического смысла [4].

Формирование у курсантов ВООВО войск национальной гвардии военно-профессиональной направленности личности – это целостный педагогический про-

цесс, под которым следует понимать взаимодействие преподавателей, командиров и курсантов, направленное на решение комплекса образовательных задач [3].

В ВООВО войск национальной гвардии важным направлением развития творчества курсантов является рационализаторская работа, организуемая и проводимая в военно-научных обществах курсантов. В Пермском военном институте войск национальной гвардии данная работа проводится под руководством наиболее опытных преподавателей, имеющих богатый опыт практической деятельности в войсках. Вместе с тем, как показывает исследование, потенциал данной организации раскрывается не в полном объеме. Перспективным, на наш взгляд, является развитие у курсантов профессиональных творческих качеств на основе эвристических методов в изобретательской и рационализаторской работе [2]. Необходимым условием развития творческих способностей курсантов является вовлечение их в изобретательскую и рационализаторскую работу военного института.

Результат изобретательской и рационализаторской работы курсантов войск национальной гвардии – это технические решения в виде изобретения, полезной модели или промышленного образца.

Для признания предложения рационализаторским, автор подает заявление в структурное подразделение, ответственное за изобретательскую и рацио-



нализаторскую работу. Поступившее в структурное подразделение рационализаторское предложение учитывается установленным порядком и направляется на рассмотрение секретарю комиссии по изобретательству. Секретарь комиссии учитывает предложение в журнале установленного образца, однако до вынесения решения по заявлению на рационализаторское предложение автор может дополнять и изменять его.

Рассмотрение рационализаторской заявки проводится в два этапа: по формальным признакам (формальная экспертиза) и по существу решаемой задачи (экспертиза по существу).

В комиссию по изобретательству назначаются наиболее подготовленные военнослужащие в различных направлениях военной науки. Заседание комиссии по изобретательству и рационализаторству проводится в конце месяца, согласно, планирующих документов военного института. Как правило, если в составе авторских коллективов есть курсанты, то слово для доклада представляется курсантам, которые представляют материалы, мультимедийное сопровождение и подробно объясняют суть изобретения, а комиссия задает уточняющие вопросы. Основной упор делается на курсантов – участников авторских коллективов с целью популяризации в курсантской среде творчества и привития навыков публичного выступления (рисунок 1).



Рисунок 1. Заседание комиссии по изобретательству и рационализаторству

По результатам заседания комиссии по изобретательству и рационализаторству, рассмотрев технические, организационные и управленческие предложения, могут быть приняты следующие вердикты:

- признать предложение рационализаторским и принять к использованию;
- провести опытную проверку предложения;
- отложить рассмотрение предложения;
- предложение отклонить.

По предложению, признанному рационализаторским и принятому к использованию, в решении комиссии по изобретательству должно быть указание о выдаче автору (авторам) удостоверения на рационализаторское предложение (рисунок 2).

Таким образом, в целях формирования военно-профессиональной направленности личности курсантов по их направлению деятельности эффективно использовать творческие инструменты, такие как изобретательская и рационализаторская деятельность. Однако следует отметить, что необходимо сосредоточить усилия на внедрении изобретений в практическую деятельность войск, это будет перспективно для Росгвар-

дии и позволит активизировать работу курсантов в области научной деятельности [5].



Рисунок 2. Удостоверение на рационализаторское предложение

ЛИТЕРАТУРА

1. Киевский А.В. Формирование военно-профессиональной направленности у курсантов военно-учебных заведений: учебное пособие. Пермь: ПВИ внутренних войск МВД России, 2005. 58 с.
2. Богданов С.А., Вяткина Л.Б. К проблеме изучения полоролевых особенностей педагога // Известия Балтийской государственной академии рыбопромыслового флота: психолого-педагогические науки. Калининград: ФГОУ ВПО БГАРФ, 2017. № 2. С. 126–132.
3. Вяткина Л.Б., Богданов С.А. Исследование проблемы общения и взаимодействия «педагога-тренера» в психологии спорта // Известия Балтийской государственной академии рыбопромыслового флота: психолого-педагогические науки. Калининград: ФГОУ ВПО БГАРФ, 2017. № 2. С. 188–194.
4. Петкин А.В. Формирование военно-профессиональной направленности личности школьников // Россия и мировое сообщество: проблемы демографии, экологии и здоровья населения: сборник статей Международной научно-практической конференции (29 августа 2018 г., г. Пенза). Пенза: Пензенский государственный аграрный университет, 2018. С. 76–81.
5. Петкин А.В. Методологические основы процесса формирования военно-профессиональной направленности личности курсантов вузов войск национальной гвардии Российской Федерации // Известия Балтийской государственной академии рыбопромыслового флота: психолого-педагогические науки. Калининград: ФГОУ ВПО БГАРФ, 2018. № 3. С. 222–226.

УДК 378

ПАТРИОТИЧЕСКОЕ ВОСПИТАНИЕ КУРСАНТОВ ВОЕННОГО ИНСТИТУТА ВОЙСК НАЦИОНАЛЬНОЙ ГВАРДИИ В ПРОЦЕССЕ ФИЗИЧЕСКОЙ ПОДГОТОВКИ

Прокопенко Владимир Викторович

кандидат педагогических наук, доцент
профессор кафедры физической подготовки и спорта
Санкт-Петербургский военный институт войск национальной гвардии
г. Санкт-Петербург
vvbars@yandex.ru

Цирульников Николай Николаевич

кандидат педагогических наук
доцент кафедры физической подготовки и спорта
Санкт-Петербургский военный институт войск национальной гвардии
г. Санкт-Петербург
tsirulnikovnn@mail.ru

Аннотация. Статья посвящена вопросам воспитания патриотизма у курсантов военных образовательных организаций высшего образования войск национальной гвардии в процессе физической подготовки, а также определения путей воспитания патриотизма в процессе обучения. Авторами впервые вводятся в научный оборот понятия: морально-психологическое обеспечение в процессе физической подготовки, формирование патриотизма на основе компетенций курсантов, идейно-нравственная направленность физической подготовки, боевые и спортивные традиции войск национальной гвардии.

Ключевые слова: морально-психологическое обеспечение, морально-психологическая подготовка, квалификационные требования, компетенции, физическая подготовка, спортивно-массовая работа.

PATRIOTIC EDUCATION OF CADETS OF MILITARY INSTITUTE OF NATIONAL GUARD TROOPS IN THE PROCESS OF PHYSICAL TRAINING

Prokopenko Vladimir Viktorovich

candidate of pedagogic sciences, associate professor
professor of the Physical Training and Sport Department
Saint-Petersburg military Institute of National Guard Troops
Saint-Petersburg
vvbars@yandex.ru

Tsirul'nikov Nickoliy Nickolaevich

candidate of pedagogic sciences
associate professor of the Physical Training and Sport Department
Saint-Petersburg military Institute of National Guard Troops
Saint-Petersburg
tsirulnikovnn@mail.ru

Abstract. The article deals with patriotic upbringing issues among cadets of the military higher education institutions of the National Guard Troops in the process of physical training and with defining the methods of patriotic education. The authors introduce such scientific concepts as moral-psychological support in the process of physical training, formation of patriotism on the base

of the cadets' competencies, an ideological and a moral orientation of physical training, combat and sports traditions of the of the National Guard Troops.

Keywords: moral-psychological support, moral-psychological training, qualification requirements, competencies, physical training, mass sports activity.

Патриотическое воспитание курсантов военных институтов войск национальной гвардии является одним из важных направлений морально-психологического обеспечения образовательной деятельности военной образовательной организации высшего образования (ВООВО).

Морально-психологическое обеспечение в военных институтах войск национальной гвардии осуществляется на основе Конституции Российской Федерации, федеральных законов Российской Федерации, приказов и распоряжений директора Федеральной службы войск национальной гвардии Российской Федерации (Росгвардия), а также других нормативно-правовых документов.

Военно-патриотическое воспитание курсантов в процессе физической подготовки организуется и проводится в органическом единстве обучения и воспитания, на основе требований руководящих документов, культурных и воинских традиций нашего Отечества с использованием всех форм, методов и средств физической подготовки и армейского спорта.

Военно-патриотическое воспитание направлено на формирование у курсантов качеств: гражданина, патриота, военного профессионала, надежного защитника прав и свобод личности, общества, государства.

Основные усилия при организации военно-патриотического воспитания в военном институте войск национальной гвардии должны быть сосредоточены на воспитании у курсантов патриотизма, верности Отечеству и конституционному долгу, гордости за принадлежность к войскам национальной гвардии и их офицерскому корпусу, формировании морально-психологических, боевых и военно-профессиональных качеств, необходимых офицерам.

Государственные образовательные стандарты высшего образования в своих

положениях закрепляют квалификационные требования, предъявляемые к выпускникам военных институтов войск национальной гвардии, где немаловажная роль отводится воспитанию морально-психологических качеств и патриотизма у курсантов.

Целью подготовки военных специалистов в военных институтах Росгвардии является развитие у курсантов социально-значимых личностных качеств, присущих современному офицеру национальной гвардии, формирование общекультурных и военно-профессиональных компетенций в соответствии с квалификационными требованиями, предъявляемыми к выпускникам ВООВО войск национальной гвардии по воинским специальностям.

Одним из видов будущей профессиональной деятельности выпускников ВООВО является воспитательная деятельность, которая заключается в морально-психологическом обеспечении (МПО) служебно-боевой и оперативно-служебной деятельности в подчиненном подразделении, в организации информационно-воспитательной, социально-психологической, культурно-досуговой и спортивно-массовой работы по формированию у личного состава идейно-нравственного и патриотического сознания.

Основные направления военно-патриотического воспитания курсантов изложены в квалификационных требованиях, предъявляемых к выпускникам военных институтов Росгвардии:

- способность действовать в соответствии с Конституцией Российской Федерации, руководствуясь принципами законности и патриотизма;

- способность понимать и анализировать мировоззренческие, социально и личностно значимые философские проблемы, вопросы ценностно-мотивационной ориентации; значение гуманистических ценностей, свободы и демократии;

- способность уважительно и бережно относиться к историческому наследию и культурным традициям российской армии и государства, толерантно воспринимать социально-культурные различия;

- готовность в служебной деятельности руководствоваться и строго соблюдать Конституцию Российской Федерации, федеральные законы, общевоинские уставы и иные нормативно-правовые акты Российской Федерации, приказы главнокомандующего войсками национальной гвардии;

- способность быть верным Военной присяге, быть патриотом своей страны и беззаветно служить своему народу;

- способность быть образованным членом общества, иметь мировоззрение, соответствующее современному уровню гуманитарных, социальных, экономических, информационно-правовых и военно-профессиональных знаний, уметь диалектически мыслить и оценивать, исходя из интересов Отечества, исторические и современные процессы в мире и стране, понимать место и роль в них войск национальной гвардии;

- способность дорожить воинской честью и боевой славой Вооруженных Сил Российской Федерации, внутренних войск МВД России и войск национальной гвардии Российской Федерации, своей воинской части (территориального органа, ВООВО), честью своего воинского звания и войсковым товариществом, с достоинством нести высокое звание защитника Отечества;

- способность проявлять патриотизм, способствовать укреплению мира и дружбы, предотвращению межнациональных и религиозных конфликтов;

- способность формировать у подчиненного личного состава чувства патриотизма и высоких боевых и морально-психологических качеств, верности Родине и воинскому долгу;

- готовность планировать и организовывать морально-психологическое обеспечение в подчиненном подразделении [1].

Морально-психологическая подготовка (МПП) курсантов в процессе их пятилетнего обучения в военном институте

является одной из важнейших сторон воинского обучения и воспитания.

МПП заключается в формировании у курсантов высоких морально-психологических качеств и патриотизма, необходимых для преодоления тягот и лишений военной службы, успешного выполнения служебно-боевых, служебных и иных задач по предназначению.

Воспитание морально-психологических качеств и патриотизма у курсантов ВООВО осуществляется, в том числе, и при проведении всех форм физической подготовки в соответствии с общими принципами и методами воинского обучения и воспитания.

Вместе с тем, специфика дисциплины «Физическая подготовка», как одной из базовых образовательных дисциплин в ВООВО, обуславливает и некоторые особенности воспитания морально-психологических качеств в процессе физического развития и совершенствования курсантов.

Занятия физическими упражнениями, военно-прикладными и служебно-прикладными видами спорта способствуют развитию высокой идейно-нравственной сознательности курсантов, воспитанию их в духе «Российского» патриотизма, интернационализма, непримиримости к западной экстремистской идеологии, беспрекословному выполнению своего воинского долга, готовности отдать все свои силы, а если понадобится, то и жизнь для защиты личности, общества, Отечества [3].

Воспитание высоких морально-психологических качеств и патриотизма у курсантов в процессе физической подготовки, возможно только при целенаправленной постановке определенных воспитательных задач.

Для этого должны использоваться следующие пути:

- идейно-нравственная направленность процесса физической подготовки;

- использование исторических, боевых и спортивных традиций Российского государства, Вооруженных Сил Российской Федерации, внутренних войск МВД России и Росгвардии;

- положительное воздействие на курсантов со стороны командиров, профессорско-преподавательского состава ВООВО и курсантского коллектива;

- образцовая организация и методика проведения всех форм физической подготовки: учебных занятий, утренней физической зарядки, спортивно-массовой работы, физической тренировки в процессе служебно-боевой и служебной деятельности; самостоятельной физической подготовки;

- применение классических и современных методик обучения, развития и воспитания личного состава;

- внедрение современных образовательных технологий в учебный процесс по физической подготовке.

Идейно-нравственная направленность процесса физической подготовки курсантов должна находить свое отражение на всех этапах обучения в ВООВО и при проведении всех имеющихся форм физической подготовки [2].

В ходе проведения занятий по физической подготовке, учебно-тренировочных и контрольно-проверочных занятий по упражнениям специального спортивного комплекса «Спортсмен Росгвардии» и военно-спортивной классификации, спортивно-массовых мероприятий и соревнований по военно-прикладным, служебно-прикладным и иным видам спорта необходимо доходчиво и всесторонне разъяснять курсантам:

- значение и необходимость высокого уровня физической и МПП каждого военнослужащего и сотрудника войск национальной гвардии, как важного показателя боеспособности войск в целом, так и отдельного подразделения в частности;

- цель, общие и специальные задачи физической подготовки, военно-прикладных и служебно-прикладных видов спорта, их значение в системе патриотического воспитания курсантов;

- установленные требования к физической и морально-психологической подготовленности военнослужащих и сотрудников Росгвардии;

- требования к физической подготовке отдельного подразделения

(воинской части, территориального органа, ВООВО и иной организации) войск национальной гвардии.

На ярких и убедительных примерах из служебно-боевой и повседневной деятельности внутренних войск, войск национальной гвардии, Вооруженных Сил Российской Федерации необходимо показывать, разъяснять и при необходимости доказывать курсантам:

- руководящую роль лидеров нашего государства, Вооруженных Сил Российской Федерации, Федеральной службы войск национальной гвардии Российской Федерации, МВД России и других силовых структур, в развитии отечественного физкультурного движения и армейского спорта;

- принципиальные преимущества российской системы физического воспитания населения перед системами воспитания зарубежных государств;

- особенности и преимущества российской системы физической подготовки военнослужащих и сотрудников войск национальной гвардии;

- необходимость интенсивного развития физической культуры и спорта в нашей стране, в войсках национальной гвардии и в других силовых структурах Российской Федерации в современных условиях;

- необходимость разоблачения негативной идеологии во взглядах на физическую культуру и спорт.

При обучении курсантов физическим упражнениям, приемам и действиям в ходе проведения занятий по всем разделам учебных программ по дисциплине «Физическая подготовка», а также при проведении всех имеющихся форм физической подготовки, необходимо убедительно и в доступной форме разъяснять и наглядно показывать курсантам тесную взаимосвязь целей и учебно-воспитательных задач, решаемых в процессе физической подготовки, с задачами боевой подготовки войск.

Это необходимо для того, чтобы свое физическое совершенствование и воинское воспитание каждый курсант, как будущий офицер, рассматривал в интересах решения основной профессиональной задачи –

повышение и поддержание на требуемом уровне боевой готовности подчиненного подразделения для эффективного решения задач по защите личности, общества, государства.

Использование исторических, боевых, спортивных и физкультурных традиций государства, его силовых структур и отдельных структурных подразделений войск национальной гвардии, играют важную роль в патриотическом воспитании курсантов.

Наиболее эффективными здесь будут спортивные и физкультурные традиции, которые необходимо показывать при организации и проведении спортивно-массовых и культурно-массовых мероприятий в курсантских подразделениях [4].

Основные спортивные традиции, которые должны использоваться в патриотическом воспитании курсантов:

- встречи с известными российскими военнослужащими-спортсменами, победителями и призерами Олимпийских игр, чемпионатов мира и Европы;

- стремление прославить свое отделение, взвод, роту, факультет, ВООВО, войска высокими спортивными результатами и достижениями;

- использование физической культуры и спорта в подшефной работе с гражданской молодежью, как одного из продуктивных средств их подготовки к высокопроизводительной деятельности и защите родного Отечества;

- примеры проявленного советскими воинами-спортсменами мужества и отваги в годы Великой Отечественной войны, российскими военнослужащими и сотрудниками-спортсменами, при выполнении интернационального долга, служебно-боевых и оперативно-служебных задач в локальных военных конфликтах и в повседневной профессиональной деятельности;

- влияние успешности обучения по военно-профессиональным дисциплинам в системе командирской подготовки, МПО служебной деятельности на результативность профессиональной деятельности военнослужащих-спортсменов;

- проявление военнослужащими-спортсменами в ходе спортивных состязаний стремления к победе, высоких морально-волевых качеств;

- стремление к укреплению дружбы, взаимопонимания и доверия между различными силовыми структурами, как нашего Отечества, так и с братскими народами.

Вместе с современным становлением Российского государства зародились и свои спортивные традиции в различных структурных подразделениях внутренних войск МВД России, а в последующем, в войсках национальной гвардии Российской Федерации.

Например, в Санкт-Петербургском военном институте войск национальной гвардии ежегодно проводятся соревнования по гимнастике среди курсантов на Кубок Героя Советского Союза полковника в отставке М.И. Исакова.

Курсанты и офицеры военного института ежегодно принимают активное участие в легкоатлетическом пробеге по Юго-Западным рубежам обороны Ленинграда.

Также стало хорошей традицией в Санкт-Петербургском военном институте по морально-психологическому и патриотическому воспитанию курсантов – ежегодные встречи обучающихся с выдающимися российскими военнослужащими-спортсменами после их успешных выступлений на Олимпийских играх и чемпионатах мира.

В Новосибирском военном институте войск национальной гвардии ежегодно проводятся Всероссийские соревнования по рукопашному бою «Открытый Кубок памяти Героя России И. Шелохвостова».

И в других военных институтах войск национальной гвардии также зародились свои физкультурно-спортивные традиции.

Подобные культурно-массовые мероприятия организуются и проводятся в торжественной обстановке, при участии всего личного состава военного института, с привлечением представителей местной администрации, почетных гостей, ветеранов армейского спорта, членов семей

военнослужащих и сотрудников, гражданской молодежи.

Весь воспитательный процесс в ВООВО должен строиться на основе глубокого изучения индивидуальных психологических особенностей курсантов, быть целенаправленным, гуманистическим, последовательным, охватывающим все стороны жизни и деятельности курсантов, не противоречащим сложившимся условиям и логике их личностного развития [5].

Пути, способствующими воспитанию патриотизма у курсантов ВООВО в процессе физической подготовки, являются:

а) привлечение курсантов к выполнению служебно-боевых задач по обеспечению международных и всероссийских спортивно-массовых и культурно-массовых мероприятий, проводимых в районе дислокации ВООВО;

б) посещение курсантами международных спортивно-массовых мероприятий с участием российских военнослужащих-спортсменов.

Формы и методы патриотического воспитания и МПО образовательной деятельности курсантов, внедрения исторических, боевых и спортивных традиций войск национальной гвардии разнообразны, среди них можно выделить:

- спортивно-массовые мероприятия, посвященные государственным праздникам, Дням воинской славы, Дню города, годовщине образования военного института и другим знаменательным датам;

- тематические вечера, круглые столы, доклады, лекции, семинары;

- встречи с ветеранами Великой Отечественной войны и локальных войн, известными военнослужащими-спортсменами и ветеранами армейского спорта;

- беседы в подразделениях и в армейских спортивных командах о примерах мужества и героизма, проявленного военнослужащими-спортсменами в различных сферах повседневной жизнедеятельности;

- пропаганда спортивных достижений и практического опыта в области физической подготовки и спорта передовых структурных воинских подразделений,

а также отдельных военнослужащих-спортсменов.

Все это должно широко использоваться для воспитания патриотизма и морально-психологических качеств у курсантов.

Положительное воздействие командиров (начальников) курсантских подразделений, профессорско-преподавательского состава, тренеров и инструкторов спортивных команд ВООВО и всего воинского коллектива, является одним из важнейших условий решения задачи патриотического воспитания курсантов в процессе обучения в военном институте.

Весьма важным элементом в патриотическом воспитании курсантов в ходе физической подготовки является личный пример каждого специалиста кафедры физической подготовки и спорта военного института.

Высокоидейные и принципиальные командиры (начальники), обладающие глубокими знаниями и большим практическим опытом в области физической культуры и армейского спорта, в совершенстве владеющие методическим мастерством в организации и проведении разных форм физической подготовки, всегда будут убедительным примером для подражания у курсантов, вызывающим у них чувство глубокого уважения и желание подражать своим педагогам, быть похожими на них [3].

Образцовая организация и проведение всех видов занятий по физической подготовке и спортивно-массовых мероприятий в курсантском подразделении, с учетом индивидуальных особенностей курсантов, их национальных традиций и менталитета, будут оказывать существенное влияние на воспитание патриотизма и необходимых морально-психологических качеств у курсантов.

Руководители занятий, командиры подразделений, всегда должны прилагать необходимые усилия, чтобы добиваться активности курсантов:

- в процессе проведения всех форм физической подготовки;

- в стремлении к достижению высоких результатов по физической подготовке и спорту;

- в стремлении добиваться попадания в состав сборной команды взвода, роты, факультета, военного института, войск, Российской Федерации;

- в достижении успехов на уровне ВООВО, во всероссийских и международных спортивных состязаниях.

Подводя итог сказанному, можно сделать вывод, что основными путями воспитания патриотизма и морально-психологических качеств у курсантов военного института войск национальной гвардии в процессе физической подготовки являются: использование наиболее эффективных средств и применение специальных методических приемов, направленных на воспитание патриотизма и

необходимых морально-психологических качеств у курсантов.

Только ежедневная, целенаправленная и творческая воспитательная работа командиров и начальников, преподавателей ВООВО с курсантами в процессе физической подготовки и спортивно-массовых мероприятий на базе основополагающих педагогических принципов и методов воинского обучения и воспитания, квалификационных требований по получаемой военно-учетной специальности, исторических, воинских и спортивных традиций, внедрения современных технологий обучения и воспитания в образовательный процесс ВООВО, будут способствовать патриотическому воспитанию курсантов и формированию у них необходимых морально-волевых качеств для последующего эффективного решения профессиональных задач в войсках.

ЛИТЕРАТУРА

1. Приказ Министерства образования и науки Российской Федерации от 19 декабря 2016 г. № 1613 «Об утверждении федерального государственного образовательного стандарта высшего образования по специальности 37.05.02 Психология служебной деятельности (уровень специалитета)» // Официальный интернет-портал правовой информации. URL: www.pravo.gov.ru (дата обращения: 19.02.2019).

2. Наставление по физической подготовке в войсках национальной гвардии Российской Федерации. М., 2018. 76 с.

3. Прокопенко В.В. Индивидуализация физической подготовки курсантов вузов внутренних войск МВД России: автореф. дис. ... канд. пед. наук: 13.00.01 / Прокопенко Владимир Викторович. СПб., 2007. 183 с.

4. Руководство по физической подготовке в войсках национальной гвардии Российской Федерации. М., 2018. 323 с.

5. Хальзов В.И. Педагогические основы воспитания военнослужащих внутренних войск. Л., 1988. 66 с.

УДК 379.83/.84

**ВЫЕЗДНЫЕ КУЛЬТУРНО-ДОСУГОВЫЕ МЕРОПРИЯТИЯ
КАК ИНФОРМАЦИОННО-ПРОСВЕТИТЕЛЬСКАЯ ФОРМА РАБОТЫ
С КУРСАНТАМИ-КИНОЛОГАМИ**

Тихонова Татьяна Владимировна

доцент кафедры биологии

Пермский военный институт войск национальной гвардии

г. Пермь

tikhanovaty@yandex.ru

Корнилова Елена Александровна

кандидат биологических наук, доцент

доцент кафедры биологии

Пермский военный институт войск национальной гвардии

г. Пермь

len@psu.ru

Аннотация. В статье представлен обзор и анализ опыта проведения выездных культурно-досуговых мероприятий с курсантами факультета (кинологического) Пермского военного института войск национальной гвардии, рассмотрены образовательная, психологическая, воспитательная, развивающая и организационная функции экскурсий.

Ключевые слова: морально-психологическое обеспечение, курсанты, культурно-досуговые мероприятия, образовательный процесс.

**CULTURAL AND LEISURE OFFSITE ACTIVITIES
AS EDUCATIONAL WORK WITH STUDENTS- CYNOLOGISTS**

Tikhonova Tatyana Vladimirovna

associate professor of the Department of Biology

Perm military Institute of National Guard Troops

Perm

tikhanovaty@yandex.ru

Kornilova Elena Alexandrovna

candidate of Biological Sciences, associate professor

associate professor of the Department of Biology

Perm military Institute of National Guard Troops

Perm

len@psu.ru

Abstract. The article presents an overview and analysis of conducting offsite activities with cadets of the cynological faculty at Perm Military Institute of National Guard Troops. The instructional, psychological, educational, developmental and organizational functions of excursions are considered. Psychological, educational, developmental and organizational functions of excursions were considered.

Keywords: moral and psychological support, cadets, cultural and leisure activities, educational process.

В системе военного образования большое значение имеет практика морально-психологического обеспечения

(МПО) образовательного процесса, направленного на формирование и развитие у курсантов гармоничных

личностных качеств и общего мировоззрения. Наряду с другими видами МПО образовательного процесса, культурно-досуговая (культурно-просветительская) работа – действенная форма обучения и воспитания личного состава.

В ходе проведения культурно-досуговых мероприятий с курсантами удовлетворяются их познавательные, эстетические и культурные потребности, происходит мобилизация и восстановление духовных сил, снимаются стрессовые состояния [1], отдых становится деятельным и продуктивным. Эта цель культурно-досуговой работы достигается в комплексном применении различных форм деятельности: просмотр фильмов, участие в художественной самодеятельности, чтение книг, групповые посещения театров, концертов, музеев, участие в экскурсиях по историческим и природным памятникам региона, в котором расположена военная образовательная организация высшего образования (ВООВО) и др.

Обзор и анализ опыта проведения выездных культурно-досуговых мероприятий, организованных профессорско-преподавательским составом факультета (кинологического) Пермского военного института войск национальной гвардии, стали целью проведенного нами исследования.

Было проведено анкетирование курсантов факультета (32 человека), второго и четвертого (выпускного) курса. Анкета включала вопросы, требующие ответов в свободной форме:

1) Какие образовательные или культурно-досуговые мероприятия вне стен военного института Вы посетили за период обучения в ВООВО?

2) Что Вам запомнилось наиболее ярко?

Такая простая форма опроса снимает элемент напряженности в ответах, позволяет курсанту раскрыть свою индивидуальность, но в то же время дает возможность широкого охвата проведенных мероприятий.

Выявлено, что перечисленные курсантами в анкетах мероприятия (более

тридцати) можно распределить по четырем группам разной направленности: учебная (21,2 %), внеучебная (24,2 %), профильная (24,2 %) и самостоятельное посещение (30,4%) – данная группа наиболее разнообразна по объектам посещения, но они единичны.

При ответе на первый вопрос, ожидаемо, что четверокурсники отметили большее количество мероприятий (до четырнадцати) и в среднем совершили девять поездок, второкурсники (до шести) – в среднем две поездки.

Экскурсии учебной направленности ориентированы на решение информационных задач по направлению подготовки «Биология», обеспечивающих становление профессиональных качеств, овладение профессиональными знаниями, умениями и навыками.

В рамках учебной и научной работы курсанты посетили: зоопарк г. Перми, ботанический сад и зоологический музей Пермского научно-исследовательского университета, планетарий, музей сельскохозяйственной академии г. Перми, художественную галерею, а также участвовали в конференциях и олимпиадах, проведенных Пермским институтом ФСИН и Пермским научно-исследовательским университетом.

Наиболее яркие впечатления у курсантов оставило как разнообразие видов флоры и фауны в коллекциях ботанического сада и зоопарка, так и отдельные объекты – тигры, белые медведи, слон, столетняя финиковая пальма, японское болото. Живой интерес вызвали экспонаты зоологических музеев и сами прогулки по территориям парков, наблюдение за поведением животных, биографии ученых, беседы с сотрудниками научных учреждений об истории экспонатов. Новая информация способствует формированию у молодых людей естественно-научного и экологического мировоззрения, закладывает практические основы применения полученных знаний в профессиональной деятельности.

Внеучебные мероприятия носят выраженный информационно-

просветительский, культурный и рекреационный характер, они включают поездки в театры, экскурсии по городам, природным и историческим памятникам Пермского края. Доброй традицией факультета является участие в этих мероприятиях офицеров, членов их семей, преподавателей и служащих, неформальное общение в группе способствует пониманию семейных ценностей.

Знакомство с культурой, историей и природой региона службы направлено на становление патриотического сознания, кроме того, в ходе экскурсий курсанты сами делятся рассказами о своей малой родине, ее истории, культуре и традициях.

В рамках внеучебных выездов курсанты посетили экскурсии по г. Кунгуру («Кунгурская Ледяная пещера», «История пугачевского восстания», «Камнерезы и гончары Кунгура», музей купечества с интерактивной программой), по г. Оса («История покорения Сибири (В. Беринг и Ермак)», природную диораму «Четыре времени года»), краеведческий музей г. Перми и музей древностей Пермского края, палеонтологический музей Пермского научно-исследовательского университета, диораму «Революция 1905 года» г. Пермь, «Каменный город».

Выездные мероприятия очень востребованы и популярны среди курсантов, офицеров и членов их семей. Непосредственное знакомство с историей края, биографиями известных людей (история А.Т. Хлебникова и Р. Мурчисона), засвидетельствованные фотографиями, предметами быта, иконами, древними скульптурами, протекающее в природных и культурных ландшафтах вызывают гордость за страну и чувство сопричастности к ее истории.

Знакомство с природными объектами края оказалось для будущих специалистов-кинологов очень интересным аспектом экскурсионных программ. Разнообразие ландшафтов и экосистем, уникальные памятники природы: скалы-останцы Каменного города (рисунки 1 и 2), сталактиты и

сталагмиты Кунгурской ледяной пещеры, пейзажи северного Предуралья и участки ковыльной степи в пределах южной тайги остаются ярким впечатлением, вызывающим желание, поделится им со своими родными, многие курсанты в период каникул посещают данные места с близкими родственниками и стремятся вернуться туда со своими детьми.



Рисунок 1. Скалы-останцы Каменного города



Рисунок 2. Курсанты, преподаватели, офицеры и члены их семей на экскурсии

Выезды, направленные на развитие профессиональных компетенций в области кинологии, разнообразны по форме и содержанию. В них курсанты выступают и зрителями, и активными участниками. Посещение региональных и интернациональных выставок собак позволяет лично познакомиться с многообразием пород собак, узнать особенности их экстерьера, содержания и применения (рисунок 3).



Рисунок 3 – Знакомство с экзотической породой собак – ксолоицкуинтли

Участие в спортивных мероприятиях («Большой Русский Ринг», «Реал», ведомственные чемпионаты по многоборью со служебными собаками и др.), показательных выступлениях перед учащимися общеобразовательных школ, кадетами и суворовцами (рисунок 4) позволяют курсантам демонстрировать свои навыки и повышать уровень профессионального мастерства, обмениваться опытом с профессиональными спортсменами и кинологами других ведомств.



Рисунок 4 – Показные выступления перед школьниками

Участие в профильных мероприятиях выводит курсантов на качественно новый уровень – они становятся субъектами просветительской, профориентационной и патриотической работы с населением и молодежью, презентуют свою профессию и ВООВО. Этот аспект

важен в будущей профессиональной деятельности офицера как воспитателя.

Стремление к познанию и саморазвитию, заложенное преподавателями и командирами, реализуется курсантами и самостоятельно. В период стажировок, каникул, увольнений они посещают различные культурно-просветительские и досуговые мероприятия и учреждения. В анкетах были указаны: исторические достопримечательности (Брестская крепость, Поклонная гора, Красная площадь, музей ядерной станции «Маяк» в г. Озерске), природные памятники (озеро Байкал, Московский зоопарк, термальные источники г. Тюмени), развлекательные мероприятия (концерты и театральные представления в разных городах).

Таким образом, культурно-досуговые мероприятия, кроме образовательной, воспитательной, развивающей и организационной функций реализуют важную психологическую функцию. Замкнутость и ограниченность круга общения курсантов, привыкание к константным условиям проживания и обучения, режиму и внутреннему распорядку, воинской дисциплине вызывает психологическую депривацию, а участие в выездных культурно-досуговых мероприятиях стимулирует стремление к самообразованию, личностному росту, активизирует познавательную деятельность.

Выездные культурно-досуговые (культурно-просветительские) мероприятия обеспечивают поддержание морально-психологического состояния курсантов на должном уровне. В целях полноты оценки эффективности морально-психологического обеспечения деятельности войск целесообразно отразить данный аспект (формы работы) во Временной инструкции о порядке организации и проведения инспектирования (проверки) состояния войск национальной гвардии Российской Федерации при общей оценке состояния морально-психологического обеспечения служебно-боевой (служебной) деятельности войск национальной гвардии [2].

ЛИТЕРАТУРА

1. Военная педагогика и психология для подготовки адъюнктов и повышения квалификации работников высших военных образовательных учреждений: учебное пособие / Л.И. Лурье [и др.]. Пермь: ПВИ внутренних войск МВД России, 2016. 644 с.
2. Приказ Росгвардии от 26 декабря 2017 г. № 555дсп «Об утверждении Временной инструкции о порядке организации и проведения инспектирования (проверки) состояния войск национальной гвардии Российской Федерации».

УДК 37.035+316.66

НЕКОТОРЫЕ АСПЕКТЫ ВОЕННО-ПАТРИОТИЧЕСКОГО ВОСПИТАНИЯ КУРСАНТОВ-КИНОЛОГОВ

Филатьев Николай Сергеевич

начальник факультета (кинологического)

Пермский военный институт войск национальной гвардии

г. Пермь

mister.filatiew@yandex.ru

Садыкова Юлия Рамисовна

кандидат биологических наук, доцент

профессор кафедры биологии

Пермский военный институт войск национальной гвардии

г. Пермь

deva-zod@mail.ru

Аннотация. Приведены результаты анкетирования курсантов-кинологов по отношению к патриотизму, как собственному качеству и качеству у народа своей страны. Курсанты патриотичны, понимают роль военного института в усилении патриотизма. Патриотизм у курсантов понимается как любовь к Родине.

Ключевые слова: патриотическое воспитание, курсанты-кинологи, патриотизм военнослужащего.

PATRIOTIC EDUCATION LEVEL AMONG CADETS - CYNOLGISTS

Filatjev Nikolay Sergeevich

chief of the Department of Cynology

Perm military Institute of National Guard Troops

Perm

mister.filatiew@yandex.ru

Sadykova Julia Ramisovna

candidate of Biological Sciences, associate professor

professor of the Department of Biology

Perm military Institute of National Guard Troops

Perm

deva-zod@mail.ru

Abstract. The survey results of the students -cynologists are given in relation to patriotism, both as their own quality and the national one. The students are patriotic, they understand the role of military institute in strengthening of patriotism. The students regard Patriotism as love for Motherland.

Keywords: patriotic education, cadets-cynologists, servicemen patriotism.

Полноценное формирование личности человека, с присущими ей особенно-

стями биологической, психической и социальной составляющей, в развитом цивили-

лизованном обществе невозможно без гражданского воспитания. На всех ступенях формирования мировоззрения функция каждой ячейки общества, в которой происходит становление человека, должна включать воспитание полноценного и полноправного гражданина своего общества, с правильным, активным, нравственным отношением к своему государству. Наша страна с давних времен отличалась особым, стойким, сильным патриотизмом, в последние десятилетия работа по усилению патриотической составляющей образовательного процесса стала одним из наиболее важных направлений государственной политики. Сложная геополитическая обстановка в мире предъявляет высокие требования к самосознанию граждан, особо остро ощущается необходимость сплоченности, единомыслия, высокого гражданского самосознания. Этому способствуют государственные программы, работающие в разных образовательных системах на всех уровнях подготовки [1]. Если раньше приоритетным направлением было патриотическое воспитание молодежи, то сейчас эти программы нацелены на все общество, независимо от возраста [5]. Любой россиянин должен осознавать и жить в согласии с принципом: «Гражданин России – это гордо!» В полной мере это относится и к гражданам нашей страны, состоящим на военной службе. Армия всегда будет гарантом государства. Одной из наиважнейших задач подготовки военных специалистов является военно-патриотическое воспитание. Каждое воинское подразделение в рамках морально-психологического обеспечения (МПО) деятельности обязательно включает комплекс мероприятий, обеспечивающих усиление военно-патриотического сознания военнослужащего. На это нацелены основные задачи информационно-воспитательной работы в системе МПО [2]. Поиск направлений в области содержания патриотического воспитания, применение эффективных методических приемов, свя-

занных с формированием высоких морально-психологических качеств военнослужащих, – это инструмент в воспитании верных защитников Отечества, способных обеспечивать его надежную безопасность [3]. Патриотизм военнослужащего России – это его отличительная многогранная черта. Как отмечено в государственной программе по патриотическому воспитанию граждан России на 2016–2020 годы, военно-патриотическое воспитание в нашей стране характеризуется специфической направленностью, пониманием роли и места в служении Отечеству, высокой личной ответственностью за выполнение требований военной службы, уверенностью в формировании необходимых качеств и навыков для выполнения воинского долга [1]. В связи с вышесказанным, регулярный мониторинг состояния патриотического самосознания военнослужащих, особенно будущих офицеров, актуален. Работ, посвященных особенностям патриотического воспитания курсантов военных образовательных учреждений, достаточно много. В них отражаются задачи военно-патриотического воспитания, приводятся мероприятия по МПО – учебной составляющей с патриотической направленностью. В войсках национальной гвардии Российской Федерации это направление особенно актуализировано. Так, 2019 год – это год воспитательной работы, в котором значимое место имеют патриотические мероприятия.

Целью нашей работы было изучение некоторых аспектов патриотического воспитания курсантов факультета (кинологического) Пермского военного института. Эта категория военнослужащих особенна тем, что наряду с основными обязанностями военнослужащего, они несут ответственность и за своих служебных животных, являющихся специальным средством обеспечения кинологической деятельности в силовых структурах. Уход за собакой, ее дрессировка, изучение механизмов ее жизнедеятельности, поддержание ее ра-

ботоспособности способствуют тому, что собака станет для кинолога таким же полноправным «членом общества», как и он сам, как и все граждане, которых ему надлежит защищать.

Наряду с тем, биологическое образование, понимание сущности жизни с естественнонаучных позиций усиливает осознание кинологом ценности человеческой жизни, ценности жизни сообщества людей, ценности единства граждан государства. Так, в ряде работ отмечается, что кинологам свойственна эмпатия, экстравертированность, искренность, устойчивость психических характеристик [6], что немаловажно как для военнослужащего, так и для человека с искренним патриотизмом.

Объектами нашего исследования были курсанты факультета (кинологического) второго и четвертого курсов обучения. Выборка составила по 23 человека с каждого курса. Все юноши в возрасте от 19 до 25 лет, заключившие контракт о прохождении военной службы, проживающие в сходных социально-бытовых условиях. Респонденты опрашивались методом анонимного анкетирования на добровольной основе. Авторская анкета включила следующие вопросы: Осознанно ли Вы выбрали военную службу? Патриот ли Вы своей страны? Как оцените по 5-балльной системе сформированность собственного патриотизма? Как оцените по 5-балльной системе уровень формирования патриотического сознания в стенах военного института? Какие дисциплины играют значительную роль в патриотическом воспитании курсанта? Как оцените по 5-балльной системе уровень патриотизма: а) в России в целом; б) населения молодого возраста; в) населения зрелого возраста; г) населения пожилого возраста? Кратко и емко опишите, как Вы понимаете, что такое патриотизм?

Проводилась статистическая обработка результатов и сравнительный анализ результатов анкетирования. Наряду с опросом, был изучен план МПО инсти-

тута и ежемесячные планы МПО факультета кинологии, а также перечень и план спортивных мероприятий Пермского военного института (принимались во внимание мероприятия именно с патриотической направленностью).

Проведенное исследование показало следующие результаты. Курсанты обеих выборок со 100 % уверенностью убеждены, что их выбор военной стези совершен сознательно. В то же время, сомнение в собственном патриотизме выразили 8 % второкурсников, при сравнительной картине у курсантов выпускного курса, которые не сомневаются в этом качестве, и все утверждали, что являются патриотами своей Родины. С этим коррелировали и ответы по третьему вопросу анкеты, что видно по рисунку 1: если старшекурсники, в среднем, считают, что их патриотизм высок – 4,9 балла, причем у 90 % испытуемых этой группы он максимален, то более младшие курсанты еще не так полно осознают изучаемое качество личности, хотя 73 % ответили, что уровень их патриотизма составляет 4–5 баллов. Отличия отмечены также во мнении юношей о патриотизме граждан нашей страны. Так, если в целом патриотизм пожилого населения, по взглядам курсантов, приближен к 5 баллам (4,7 и 4,9 в группах сравнения), то разница в степени патриотизма молодежи и людей зрелого возраста очевидна как по возрастному критерию, так и в представлении испытуемых о группах сравнения.

Наименьшим патриотизмом, по мнению курсантов, обладают молодые люди, причем второкурсники более критичны в отношении к молодежи, хотя и сами являются по возрасту еще только оканчивающими юношеский период развития. Среди курсантов этой группы более половины оценивают патриотизм молодого населения на 3 балла, и только один респондент выбрал 5 баллов. Не исключено, что одной из причин таких ответов может быть юношеский максимализм. Курсанты

4 курса, в свою очередь, более терпимы, вероятно, и более объективны, так как считают, что молодежь, как и зрелые люди, обладает патриотизмом не менее чем на 4 балла, хотя и среди них были молодые люди, выбравшие 2 и 3 балла (8 % и 21 % соответственно).

Немаловажной составляющей работы было изучение отношения курсантов к содержанию учебных дисциплин, формирующих и усиливающих патриотизм. Лидирующие позиции в группе старшекурсников заняла дисциплина «Военная история», далее – тактика и служебно-боевое применение войск национальной

гвардии. Почти 50 % юношей выбрали, наряду с этими дисциплинами, служебную кинологию. Далее – топография, и единичные ответы – другие, преимущественно военные дисциплины. Такая картина не случайна, – во-первых, это курсанты выпускного курса, фактически имеющие все сформированные компетенции, в том числе и профессиональной направленности, и, во-вторых, у них трижды отработана учебная (войсковая) практика, в ходе которой они осознают значимость дисциплин военного профиля, в том числе, военно-патриотическую роль этих предметов.

Критерий оценки



Рисунок 1 – Результаты анкетирования курсантов-кинологов 2 и 4 курсов обучения по вопросам личного патриотизма и мнения о патриотизме россиян

Второкурсники, еще не выезжавшие на практику, указали в 61 % случаев тактику и служебно-боевое применение войск, меньше – военную историю и историю. Однако большее количество курсантов, чем на старшем курсе, отметили огневую подготовку, подготовку по связи, радиационную, химическую и биологическую защиту. Это взаимодействует и с ролью института, в целом, в формировании патриотизма обучающихся. Курсанты счи-

тают, что работа в институте организована на 4,5–4,8 балла.

В коротком определении содержания качества «патриотизм» 65 % курсантов второго и 70 % – четвертого курса написали, что патриотизм – это любовь к своей Родине. Это действительно так, ведь любовь – это, по мнению П. Мамонтова, – благодетель, это действие. Любить – это делать, а делать – это отдать, а отдать от себя: время, деньги, жизнь [4]. Именно так

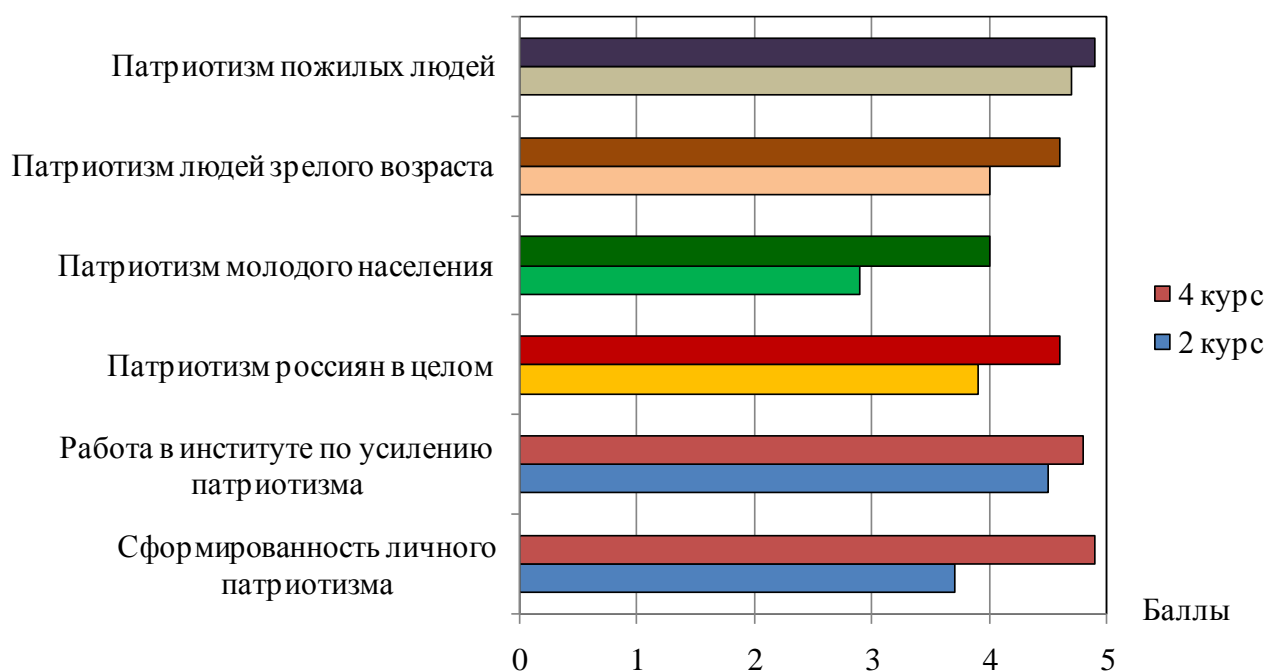
и следует понимать патриотизм в высшем проявлении любви. Наряду с этим эпитетом, курсанты в равной мере на обоих курсах отметили, что патриотизм ассоциируется с историей, традицией, памятью, подвигами людей, гордостью, защитой государства, верой в государство, преданностью и верностью ему, что это долг человека, что патриотизм – это готовность пожертвовать собой ради своего народа.

Очень достойными были некоторые ответы: «Патриотизм – это правильные ценности» (4 курс), «Патриотизм – это условие существования государства», «Патриотизм – это то, чем человек живет и дышит!» (2 курс).

Среди мероприятий МПО и спортивного характера следует отметить ежемесячную насыщенность часов информирования, воспитательных индивидуальных и групповых бесед, различных спортивных соревнований с военно-патриотической спецификой. Работа, в целом, в институте и на факультете организована в соответствии с Планом мероприятий года воспитательной работы, с акцентом на важнейшие исторические события и традиции России и войск национальной гвардии.

Кинологи являются бессменными участниками возложения венков к памятникам Великой Отечественной войны; ежедневно кинологи поднимают флаг Российской Федерации; в дни празднования победы над фашизмом, другие памятные даты, они выступают с показательными номерами со служебными собаками в различных организациях города и края, что способствует пропаганде войск национальной гвардии и служебной кинологии; занимают призовые места в олимпиадах и конкурсах по истории, хорошо знают историю войск национальной гвардии.

Факультет чтит память и организует шефскую помощь семье капитана В.Т. Халуторных, навечно зачисленного в ряды военнослужащих Пермского военного института. Курсанты факультета являются отличными спортсменами, на высоком уровне выполняют требования Всероссий-

ского физкультурного комплекса «Готов к труду и обороне», лидируют в эстафетах, посвященных памяти капитана В.Т. Халуторных и военнослужащих, погибших при выполнении воинского долга, активно участвуют в спортивных праздниках, соревнованиях по приглашению администрации города, федераций по различным видам спорта.

В институте эффективно осуществляется работа по организации и проведению торжественных мероприятий, посвященных памятным датам и дням воинской славы. Так, стала традицией в Пермском военном институте подготовка к общегородскому военизированному параду 9 Мая. На репетициях парада участвует более одной тысячи служащих разных ведомств.

Курсантам регулярно доводится общая и оперативная информация о ситуации в мире, стране, регионе, институте, подразделении, ежемесячно проводятся беседы, тематические вечера по истории нашей страны, о великих полководцах, о героях нашего Отечества. Кроме того, изучая на разных дисциплинах историю наук, они получают знания о соотечественниках, внесших значимый вклад в мировую науку. Так, ярким примером служат М.В. Ломоносов, Н.И. Пирогов, И.М. Сеченов, Д.И. Менделеев, И.П. Павлов, роль которых подчеркивается на естественно-научных дисциплинах, и это далеко не полный список.

Таким образом, курсанты факультета (кинологического) Пермского военного института обладают должным патриотизмом, объективно оценивают его у населения России, четко понимают роль военной профилизации в усилении военно-патриотической позиции, высоконравственно понимают содержание этого качества, и в целом, активно участвуют в мероприятиях института и подразделения, связанных с укреплением патриотических взглядов и усилением этой важнейшей черты и качества военнослужащего Российской Федерации.

ЛИТЕРАТУРА

1. Постановление Правительства Российской Федерации от 30 декабря 2015 г. № 1493 «О государственной программе «Патриотическое воспитание граждан Российской Федерации на 2016–2020 годы» (ред. от 20.11.2018) // Собрание законодательства Российской Федерации. 2016. № 2 (ч. 1). Ст. 368.
2. Военная педагогика и психология для подготовки адъюнктов и повышения квалификации работников высших военных образовательных учреждений: учебное пособие / Л.И. Лурье и др. Пермь: ПВИ внутренних войск МВД России, 2016. С. 291–293.
3. Левченко Ю.А. Теория и методика воспитания. Патриотическое воспитание военнослужащих: учебно-методическое пособие. Воронеж: ВАИУ, 2010. 48 с.
4. Мамонтов П. У любви есть один глагол – отдавать. URL: <https://econet.ru/articles/176805-petr-mamontov> (дата обращения: 09.04.2019).
5. Патриотическое воспитание молодежи в Российской Федерации: состояние, актуальные проблемы и направления развития // Опыт субъектов Российской Федерации по военно-патриотическому воспитанию молодежи: сборник материалов «круглого стола». М., 2015. 51 с.
6. Садыкова Ю.Р., Филатьев Н.С. Сравнительная характеристика некоторых нейропсихических параметров курсантов-кинологов и военнослужащих-кинологов по контракту // Приоритетные направления развития системы военного образования: сборник научных трудов. Пермь: ПВИ войск национальной гвардии, 2018. С. 180–185.

УДК 378

**НАПРАВЛЕНИЯ РАЗВИТИЯ ПРЕДМЕТНОЙ СРЕДЫ ПЕДАГОГИКИ
В ВОЕННЫХ ИНСТИТУТАХ ВОЙСК НАЦИОНАЛЬНОЙ ГВАРДИИ
РОССИЙСКОЙ ФЕДЕРАЦИИ**

Хисматуллин Руслан Равильевич

адъюнкт факультета (подготовки кадров высшей квалификации и дополнительного профессионального образования)

*Санкт-Петербургский военный институт войск национальной гвардии
г. Санкт-Петербург
rrkhismatullin@mail.ru*

Феткулов Артём Дамирович

адъюнкт факультета (подготовки кадров высшей квалификации и дополнительного профессионального образования)

*Санкт-Петербургский военный институт войск национальной гвардии
г. Санкт-Петербург
fetkullov88@bk.ru*

Аннотация. В статье уточняется понятие «предметная среда педагогики», раскрываются основные направления ее развития в военных институтах войск национальной гвардии Российской Федерации, приводится опыт реализации одного из направлений в Санкт-Петербургском военном институте войск национальной гвардии.

Ключевые слова: среда, предметная среда, педагогика, компетенции, конкурсы.

**THE DIRECTION OF DEVELOPMENT OF THE SUBJECT ENVIRONMENT
OF PEDAGOGY IN MILITARY INSTITUTIONS OF THE NATIONAL GUARD TROOPS
OF THE RUSSIAN FEDERATION**

Khismatullin Ruslan Ravilevich

associate faculty (training of highly qualified personnel and additional professional education)

*Saint-Petersburg military Institute of National Guard Troops
Saint-Petersburg
rrkhismatullin@mail.ru*

Fetkullov Artoym Damirovich

associate faculty (training of highly qualified personnel and additional professional education)

*Saint-Petersburg military Institute of National Guard Troops
Saint-Petersburg
fetkullov88@bk.ru*

Abstract. The article clarifies the concept of «pedagogy subject sphere», disclosed major directions of it's development at military institutes of National Guard troops of the Russian Federation, provides experience in implementing one of them at Saint-Petersburg military Institute of National Guard Troops.

Keywords: sphere, subject sphere, pedagogy, competences, competitions.

Образовательный процесс (в том числе его результаты, выражающиеся в качестве подготовки обучающихся) в со-

временных условиях во многом зависит от педагогической среды, в которой он осуществляется. «Педагогическая среда –

специально, сообразно с педагогическими целями, создаваемая система условий организации жизнедеятельности детей, направленная на формирование их отношений к миру, людям и друг к другу» [3, с. 142]. Это понятие обычно связывают с организацией образовательного процесса в системе дошкольного образования. Оно не может быть напрямую перенесено в систему общего, а тем более высшего военного образования. Тем более что там чаще всего используются понятия «образовательная среда» и «предметная среда». Последнее из них относится к образовательному процессу, осуществляемому при изучении одной или совокупностью идейно связанных дисциплин. Нас интересует предметная среда учебной дисциплины «педагогика», изучаемой в военных образовательных организациях высшего образования (ВООВО) войск национальной гвардии Российской Федерации.

Начнём с уточнения данного понятия. Самое общее понятие «среда», согласно словарю Ф.А. Брокгауза и И.А. Ефрона, трактуется следующим образом: «среда – это совокупность внешних условий, в которых совершается какой-либо процесс» [1, с. 548]. В нашем случае речь идёт о предметной среде образовательного процесса. Согласно современной педагогической терминологии, совокупность выделенных педагогом условий для осуществления многообразных видов деятельности обучающихся (информационной, образовательной, творческой, коммуникативной и т.д.), как правило, принято называть средой.

При анализе литературы нам пока не удалось встретить чёткого толкования термина предметной среды. Однако можно сделать вывод о том, что сегодня в педагогической литературе обширно используется понятие «информационно-предметная среда».

«Информационно-предметная среда – это часть информационно-образовательного пространства образовательного учреждения, интегрирующая аудиторную и внеаудиторную деятельность обучающихся по определённому учебному предмету через реализованную в ней систему совокупности средств обучения, справоч-

ных материалов, словарей, дополнительной литературы, всех сопутствующих учебному процессу материалов, необходимых и достаточных для получения качественного и конкурентоспособного образования» [2, с. 142].

Исходя из вышесказанного, под «предметной средой педагогики» мы будем понимать систему, включающую содержание, средства, методы и формы, используемые для достижения образовательных результатов, зафиксированных в Федеральном государственном образовательном стандарте (ФГОС) при изучении учебной дисциплины «Педагогика».

В соответствии с ФГОС высшего профессионального образования по специальности «Психология служебной деятельности», на основе которого ведется подготовка специалистов в Санкт-Петербургском военном институте войск национальной гвардии, изучение педагогики направлено на формирование общекультурных и военно-профессиональных компетенций.

Из общекультурных компетенций выделяются:

- готовность к пониманию общественной значимости своей профессии, цели и смысла государственной службы, к выполнению гражданского и служебного долга, профессиональных задач в соответствии с нормами морали, профессиональной этики и служебного этикета (ОК-4);

- готовность к толерантному поведению, к социальному и профессиональному взаимодействию с учетом этнокультурных и конфессиональных различий, к работе в коллективе, кооперации с коллегами, к предупреждению и конструктивному разрешению конфликтных ситуаций в процессе профессиональной деятельности (ОК-5);

- готовность к проявлению инициативы, в том числе в ситуациях, связанных с риском принятия ответственности за свои решения в рамках профессиональной компетенции, креативного мышления, творческого решения профессиональных задач (ОК-7);

- готовность к овладению культурой научного мышления, к анализу логики рассуждений и высказываний (ОК-8);

- готовность к организации своей жизни в соответствии с социально значимыми представлениями о здоровом образе жизни, достижению и поддержке должного уровня физической подготовленности, необходимой для обеспечения социальной активности и полноценной профессиональной деятельности (ОК-12) [5].

Кроме того, в ходе изучения дисциплины «Педагогика» формируется военно-профессиональная компетенция, представляющая «способность организовывать в подразделении командирскую и боевую подготовку, лично проводить занятия с офицерами, прапорщиками и сержантами (старшинами), а также с личным составом подразделения» [5, с. 8].

Как известно, компетенция – это умение действовать в стандартных и нестандартных ситуациях, и овладение ею происходит в деятельности. В связи с этим общая задача развития предметной среды педагогики должна состоять в ее обогащении, т.е. пополнении всех перечисленных выше компонентов элементами, позволяющими эффективно и качественно организовать деятельность по овладению определенными компетенциями.

Так, содержание должно не только раскрывать теоретические положения, на которых базируется современная педагогическая система, но и описывать наиболее стандартные ситуации, которые могут возникнуть в будущей профессиональной деятельности офицеров, и предлагать научно обоснованные варианты поведения в них.

Средства обучения должны, во-первых, быть направлены на обеспечение самостоятельной работы обучающихся. Это значит, необходимы новые учебники и учебные пособия, которые ставят перед обучающимися проблемные вопросы; специально разработанные пособия для организации самостоятельной работы курсантов, где формулируются не только задания, но даются подробные рекомендации по их выполнению, представлению и возможной самопроверки. Во-вторых, они должны использовать современные информационно-коммуникационные технологии, а значит включать тренажеры и программы, имити-

рующие различные педагогические ситуации и т.д.

Совершенствование методов обучения, очевидно, должно идти в направлении увеличения количества использования активных методов обучения, т.е. таких методов, которые побуждают обучающихся к активной мыслительной и практической деятельности в процессе овладения учебным материалом.

Наконец, если говорить о совершенствовании форм обучения, то весьма перспективным может быть использование таких форм, которые предполагают возможность раскрытия творческого потенциала будущих офицеров. К ним можно отнести конкурсы, олимпиады, викторины и диспуты.

Как пример опыта проведения конкурсов среди курсантов 2 курса Санкт-Петербургского военного института войск национальной гвардии можно привести – «Конкурс на лучший плакат», по тематике: «Обеспечение требований безопасности, предупреждение травматизма и небоевых потерь – важная составляющая морально-психологического обеспечения». Курсанты, участники данного конкурса, выполняли творческие задания по составлению наглядной агитации в целях оказания помощи командирам в наглядно-художественном оформлении требований безопасности в повседневной жизнедеятельности, а также в ходе занятий по боевой подготовке. Более подробно с практикой подготовки и проведения конкурсов среди курсантов можно ознакомиться в сборнике научно-исследовательских проектов [4].

Таким образом, нами выделены возможные направления развития предметной среды педагогики в ВООВО Росгвардии и более подробно рассмотрено одно из направлений совершенствования процесса подготовки военного специалиста к самостоятельной, творческой и профессиональной деятельности на основе преемственности и интеграции учебной и внеучебной деятельности – проведение конкурсов [4, с. 56–58].

ЛИТЕРАТУРА

1. Брокгауз Ф.А., Ефрон И.А. Энциклопедический словарь. Современная версия. М.: «Эксмо», 2003. 672 с.
2. Давлеткиреева Л.З. Информационно-предметная среда в процессе профессиональной подготовки будущих специалистов в университете: монография. Магнитогорск: МаГУ, 2008. 142 с.
3. Коджаспирова Г.М., Коджаспиров А.Ю. Педагогический словарь: для студ. и сред. пед. учеб. заведений. М.: Издательский центр «Академия», 2001. 176 с.
4. Научно-методическое обеспечение реализации междисциплинарных связей в высшем учебном заведении: сборник научно-исследовательских проектов курсантов (Санкт-Петербург, 22 апреля 2011 года). СПб.: СПВИ внутренних войск МВД России, 2011.
5. Приказ Министерства образования и науки Российской Федерации от 17 января 2011 г. № 67 «ОБ утверждении и введении в действие Федерального государственного образовательного стандарта высшего профессионального образования по направлению (специальности) (квалификация (степень) «специалист» // Официальный интернет-портал правовой информации. URL: <http://www.pravo.gov.ru> (дата обращения: 12.04.2019).
6. Хуторской А.В. Что представляет собой наша научная школа // Научная школа. URL: <http://khutorskoj.ru/science>. (дата обращения 12.04.2019).

УДК 93, 94

ПРАВСТВЕННЫЕ УРОКИ ПАТРИОТИЗМА В ГОДЫ ВЕЛИКОЙ ОТЕЧЕСТВЕННОЙ ВОЙНЫ

Ярмоленко Наталия Владимировна

кандидат технических наук

доцент кафедры информатики и математики

Санкт-Петербургский военный институт войск национальной гвардии

г. Санкт-Петербург

nv_yarmolenko@mail.ru

Аннотация. В статье анализируется роль и значение патриотического воспитания в период Великой Отечественной войны.

Ключевые слова: война, внутренние войска, патриотизм, средства массовой информации.

PATRIOTISM IN THE GREAT PATRIOTIC WAR TIME

Yarmolenko Natalia Vladimirovna

candidate of Technical Sciences

associate professor of Department of Informatics and Mathematics

Saint-Petersburg military Institute of National Guard Troops

Saint-Petersburg

nv_yarmolenko@mail.ru

Abstract. In this article the author analyzes the role and importance of Patriotic education during the Great Patriotic War (1941–1945).

Keywords: war, internal troops, patriotic feelings, mass media.

Великая Отечественная война 1941–1945 гг. – это особенный период в истории, когда решался вопрос о судьбе мировой цивилизации. Армия вермахта не встречала на своем пути противника, способного сопротивляться ее захватническим устремлениям. Тем не менее, в первый, наиболее трудный период войны доктрина о молниеносной войне потерпела крах. Благодаря исключительно мощному проявлению патриотических чувств, самопожертвованию советского народа и личному составу Вооруженных Сил, в том числе частям НКВД, осуществился коренной перелом в вооруженной борьбе с фашизмом. О славном боевом пути одной из дивизий НКВД достойно хранит память подрастающего поколения: созданы музеи в городах Курск, Белгород. В честь командира дивизии названа улица в г. Барнауле

и одна из школ носит его имя. Не забыт боевой подвиг ветеранов.

В годы Великой Отечественной войны к войскам НКВД относились: не только пограничные войска, войска по охране тыла действующей Красной Армии, войска по охране железных дорог и особо важных предприятий промышленности, линий правительственной связи, конвойные войска, но и оперативные войска (с января 1942 г. – внутренние).

От частей НКВД ведут свою родословную ряд прославленных соединений. Например, 140-я Сибирская Новгород-Северская ордена Ленина дважды Краснознаменная орденов Суворова 2-й степени и Кутузова 2-й степени стрелковая дивизия создавалась как Сибирская стрелковая дивизия НКВД. 75-я гвардейская Бахмачская дважды Краснознаменная ордена Суворова 2-й степени стрелковая дивизия на заре

своей истории именовалась 13-й мотострелковой дивизией НКВД. Любовь к Отечеству и преданность народу, верность воинскому долгу, ненависть воинов к врагу – все это породило массовый героизм и отвагу. 74 ее бойца были удостоены звания Героя Советского Союза. А 52-я гвардейская Рижско-Берлинская орденов Ленина, Суворова 2-й степени и Кутузова 2-й степени дивизия была сформирована как Воронежская мотострелковая дивизия НКВД в декабре 1941 г.

Командовал этой дивизией полковник Ф.М. Мажирин. С января 1942 г. дивизия преобразована в 8-ю мотострелковую дивизию НКВД, с июля 1942 г. – в 63-ю стрелковую дивизию. Входила в состав 21-й армии (с апреля 1943 г. – 6-я гвардейская). На волне массового героизма фронтовиков родилась гвардия, ставшая олицетворением развивающегося военного искусства и героического служения Родине.

Под командованием генерал-майора Н.Д. Козина 63-я дивизия участвовала в боях на обоянском направлении. В полосе Воронежского фронта, где гитлеровское командование сосредоточило семикратное превосходство в танках, противник нанес утром 5 июля 1943 г. главный удар силами 4-й танковой армии на п. Обоянь. В жестоких боях с врагом бойцы 6-й гвардейской армии показали высокое боевое мастерство, проявляя массовый героизм и отвагу. Не получив дальнейшего продвижения на обоянском направлении, немецко-фашистские войска предприняли наступление в направлении на Прохоровку. Прохоровское танковое сражение, как самое крупное встречное танковое сражение Второй мировой войны, завершилось победой советских войск, проявивших величайшую стойкость, мужество и героизм. В ходе Курской оборонительной операции были сорваны попытки гитлеровского командования окружить и уничтожить советские войска. Потери врага составили около 500 тыс. убитыми и ранеными, свыше 1500 танков, 3700 самолетов.

С февраля 1944 г. по май 1945 г. 63-я дивизия была в составе 3-й Ударной

армии. Почетное наименование «Рижская» дивизия получила как особо отличившаяся в наступательной Рижской операции (октябрь 1944 г.). К середине 1944 г. положение фашистской Германии еще более ухудшилось. Результаты зимней кампании со всей очевидностью показали, что Советский Союз способен один разгромить фашистскую армию и освободить народы Европы от гитлеровского ига. И это обстоятельство ускорило осуществление Нормандской десантной операции. Высадка 6 июня 1944 года союзных войск в Западной Европе явилась крупным успехом того дела, ради которого сложилась антигитлеровская коалиция. Однако по-прежнему основные силы Германия держала на восточном фронте. На 1 июня 1944 г. из 386 дивизий фашистской Германии 239 дивизий действовали против советских войск.

Рижская операция, как наступательная операция, была проведена с 14 сентября по 22 октября 1944 г. с целью разгрома рижской группировки противника, освобождения г. Риги и недопущения отхода немецко-фашистских войск в Восточную Пруссию. На рижском направлении севернее Западной Двины противник создал мощную позиционную оборону, включавшую четыре оборонительных рубежа. В результате Рижской операции искусно осуществлен перенос усилий за счет скрытых перегруппировок войск, проведена высадка крупного десанта. Группа немецких армий «Север» понесла большие потери, а ее 30 дивизий прижаты к морю на Курлянском полуострове. Особо отличившиеся в боях 82 соединения были удостоены почетного наименования «Рижское», одним из них была 63-я стрелковая дивизия НКВД. Успешные операции складывались, прежде всего, из действий отдельных воинов, подразделений, частей, соединений и объединений, которые отличались высоким тактическим уровнем боевого мастерства.

Берлинская операция – одна из крупнейших стратегических операций Второй мировой войны. Боевые действия

в Берлине велись по направлениям, определяемым планировкой города. Основой боевых порядков стрелковых и танковых частей являлись штурмовые группы и отряды, состоящие из стрелковых подразделений, усиленных артиллерией, танками и саперами. Бои в городе предъявляли особые требования к четкому согласованию огня и атаки подразделений. Управление боем в городе характеризовалось максимальным приближением пунктов управления к войскам. Напряженная и целеустремленная работа командиров обеспечила исключительно высокий моральный подъем и наступательный порыв у воинов, проявлявших высокое боевое мастерство, мужество и героизм.

В ночь на 22 апреля 1945 г. Рижско-Берлинская гвардейская стрелковая дивизия первой в составе 3-й Ударной армии прорвала большое Берлинское кольцо и вступила в Берлин. За десять дней, громя врага, прошла по Берлину 20 км, заняла 120 улиц и кварталов. 2 мая 1945 г. вышла на правый берег реки Шпрее, где вступила в бой с немецкой группировкой, стремившейся прорваться на Запад. В этом страшном бою за несколько часов до капитуляции Берлинского гарнизона многие воины четвертой, пятой и шестой батареей погибли. Это был последний бой, выпавший на долю Рижско-Берлинской гвардейской орденов Ленина, Суворова, Кутузова стрелковой дивизии. Бессмертные подвиги во имя нашей Отчизны вошли навеки в историю. Память о них навсегда останется в сердцах потомков. Многие солдаты и офицеры были награждены орденами и медалями. Командир дивизиона Дубицкий награжден орденом Ленина, а командир полка Н.И. Бигоненко стал Героем Советского Союза. Командир роты разведки дивизии Н.А. Король и командир огневого взвода 6-й батареи М.Е. Васильев и другие были участниками Парада Победы в Москве 24 июня 1945 г. За Берлинскую операцию генерал-майор Н.Д. Козин получил Звезду Героя Советского Союза и право командовать сводным полком 2-го Бе-

лорусского фронта на Параде Победы на Красной площади.

187 частям и соединениям, наиболее отличившимся при штурме вражеской столицы, в завершающей стратегической наступательной Берлинской операции (июнь 1945 г.) было присвоено почетное наименование «Берлинская».

За боевые заслуги Рижско-Берлинская стрелковая дивизия награждена орденами Ленина, Суворова 2-й степени, Кутузова 2-й степени, тысячи ее воинов награждены орденами и медалями, семи из них присвоено звание Героя Советского Союза. Не забыт боевой подвиг ветеранов. Именем Н.Д. Козина названа одна из улиц города Барнаула. В 2005 г. к 60-летию Победы школе № 48 г. Барнаула присвоено имя Н.Д. Козина.

В лицее № 10 г. Белгорода создан музей боевой славы имени Г. Пантюхова. Ребята участвовали в трех походах по местам боёв 52-й гвардейской Рижско-Берлинской дивизии. Маршруты походов: Белгород – Волгоград; Белгород – Краснокутск; Белгород – Берлин. Благодаря настойчивой поисковой работе школьников, найдены свыше 500 адресов ветеранов этой дивизии, велась переписка с ними, организовывались встречи.

В средней школе № 43 г. Курска существует народный музей 52-й гвардейской стрелковой дивизии. В 2017 г. музей отметил пятидесятилетие со дня основания. Торжественные мероприятия народного музея посвящены знаменательному событию. В течение последних 10 лет народный музей 52-й гвардейской стрелковой дивизии постоянно оказывается в числе победителей смотров и конкурсов в округе, городе, области, России. Он занесен в Книгу Памяти городского совета ветеранов войны и труда и Государственного музея Великой Отечественной войны на Поклонной горе в Москве. Школьный музей боевой славы 52-й гвардейской Рижско-Берлинской орденов Кутузова, Суворова, Ленина стрелковой дивизии ежегодно посещает более 4 тыс. человек. Это

учащиеся школ города и области, воины Курского гарнизона.

Приобретенный в суровые годы войны бесценный опыт народа и армии, героические подвиги фронтовиков являются не только бесценным духовным до-

стоянием нашего общества, но и важным средством формирования у военнослужащих войск национальной гвардии патриотических качеств, готовности следовать славным боевым традициям и равняться на героев.

ЛИТЕРАТУРА

1. Козин Н.Д. Гвардейцы в боях. Барнаул: Алтайское книжное издательство, 1975. 54 с.
2. Советская военная энциклопедия. М: Воениздат, 1976–1980. Т. 7. С. 124–125.
3. Великая Отечественная война 1941–1945: энциклопедия. М.: Советская энциклопедия, 1985. 832 с.

УДК 159.9.07

ОСОБЕННОСТИ ВЗАИМОСВЯЗИ САМОКОНТРОЛЯ И ЖИЗНЕСТОЙКОСТИ КУРСАНТОВ ВОЕННОГО ИНСТИТУТА ВОЙСК НАЦИОНАЛЬНОЙ ГВАРДИИ

Беляева Ольга Александровна
кандидат психологических наук, доцент
доцент кафедры общей и прикладной психологии
Санкт-Петербургский военный институт войск национальной гвардии
г. Санкт-Петербург
olbel70@mail.ru

Аннотация. В статье раскрывается сущность понятий «самоконтроль», «жизнестойкость», раскрыты особенности самоконтроля и жизнестойкости у курсантов военного института, а также рассмотрена их взаимосвязь.

Ключевые слова: самоконтроль, виды самоконтроля, жизнестойкость, взаимосвязь самоконтроля и жизнестойкости, курсанты военного института.

PECULIARITIES OF THE INTERRELATION OF SELF-CONTROL AND HARDINESS OF CADETS OF THE UNIVERSITY OF NATIONAL GUARD TROOPS

Belyaeva Olga Alexandrovna
candidate of Psychological Sciences, associate professor
associate professor of the Department of General and Applied Psychology
Saint-Petersburg military Institute of National Guard Troops
Saint-Petersburg
olbel70@mail.ru

Abstract. The article provides an overview of the concepts «self-control», «hardiness». The article considers the features of self-control and hardiness of the military students, their interrelation is also considered.

Keywords: self-control, kinds of self-control, hardiness, the interrelation of self-control and hardiness, cadets of the military institute.

Современные тенденции развития подготовки к профессиональной деятельности будущих офицеров войск национальной гвардии во многом актуализируют проблему развития способности к самоконтролю. В учебной деятельности военного института формирование способности к самоконтролю является одной из наиболее проблематичных областей.

В деятельностном подходе самоконтроль рассматривается как системный компонент образовательного процесса военного института. Он, находясь во взаимосвязи с рядом других его компонентов, обеспечивает появление системного свойства – опережающей, самоуправляемой и мотивированной профессиональной под-

готовки будущего офицера [2]. Осмысленное будущим офицером собственного профессионального развития обеспечивается во многом способностью к самоконтролю через целенаправленное изучение своих профессиональных и личностных качеств, анализ поведения в профессиональной среде [3]. Данная способность обеспечивает формирование адекватной профессиональной самооценки, позитивной профессиональной Я-концепции и развитие профессионального самосознания будущего офицера.

Выделяют два вида самоконтроля: аффективный и когнитивный. Первый позволяет управлять эмоциональными процессами и побуждениями индивида. Пред-

метом второго вида самоконтроля выступают собственные представления и мысли индивида. Аффективный самоконтроль тесно связан с волевыми качествами личности. Когнитивный самоконтроль характеризуется единством его волевой и рефлексивной составляющих.

Одним из условий развития способности курсантов к самоконтролю выступает повышение уровня самостоятельности, понимания представлений о цели самоконтроля. Самоконтроль включен во все виды учебной деятельности курсантов и осуществляется на всех этапах ее выполнения.

Способность к самоконтролю обеспечивает осмысление будущим офицером собственного профессионального развития, целенаправленное изучение своих профессиональных и личностных качеств, анализ поведения в профессиональной среде.

Самоконтроль невозможен без укрепления психологической устойчивости военнослужащих, повышения их готовности к выполнению задач в любых условиях, он заставляет решать задачи определения роли и позиции человека в мире, нахождения эффективных, созидательных средств взаимодействия с собой и с миром.

В отечественной психологии проблема жизненных ситуаций, и особо – трудных и экстремальных жизненных ситуаций разрабатывается многими авторами, опирающимися на такие понятия, как копинг-стратегии, стратегии совладания с трудными жизненными ситуациями, посттравматическое стрессовое расстройство [1].

В последнее время в контексте проблемы личностных ресурсов совладания с трудными ситуациями значительный интерес у психологов вызывает такая личностная характеристика, как жизнестойкость. С. Мадди, автор концепции жизнестойкости (*hardiness*), определяет этот термин как интегральную личностную черту, ответственную за успешность

преодоления личностью жизненных трудностей [4].

По Д.А.Леонтьеву, жизнестойкость есть черта, характеризующаяся мерой преодоления личностью заданных обстоятельств, мерой преодоления личностью самой себя [5].

Жизнестойкость у военнослужащих зависит от уровня их профессиональной защищенности, пропорционально связана со степенью риска военно-профессиональной деятельности, способностью военнослужащих при выполнении воинского долга снизить влияние факторов риска до минимального значения.

Таким образом, в нашем исследовании мы остановились на изучении взаимосвязи самоконтроля и жизнестойкости курсантов военной образовательной организации высшего образования войск национальной гвардии. Исследование проводилось в три этапа.

На первом этапе изучались самоконтроль курсантов военного института. Для этого была использована «Методика диагностики оценки самоконтроля в общении» М. Снайдера и «Методика для выявления выраженности самоконтроля в эмоциональной сфере, деятельности и поведении (социальный самоконтроль)» Г.С. Никифорова, В.К. Васильева и С.В. Фирсовой.

На втором этапе изучалась жизнестойкость курсантов. Для этого использовалась методика «Тест жизнестойкости» Д.А. Леонтьева.

На третьем этапе исследовалась взаимосвязь между самоконтролем и жизнестойкостью курсантов. Для этого применялся критерий ранговой корреляции Спирмена.

Исследование проводилось на базе факультета (морально-психологического обеспечения) Санкт-Петербургского военного института войск национальной гвардии. В исследовании принимали участие 30 курсантов в возрасте от 19 до 22 лет.

Результаты исследования по самоконтролю отражены в таблице 1.

Таблица 1 – Средние значения по показателям самоконтроля курсантов

Показатели	Среднее арифметическое	Стандартное отклонение	Границы среднего уровня по методике
В общении	5,7	1,68	4-6
В эмоциональной сфере	12,9	3,89	11-15
В деятельности	18,8	4,00	12-17
Социальный	18,5	3,41	12-16

По результатам видно, что у курсантов по показателю «коммуникативный самоконтроль» (самоконтроль в общении) среднее значение лежит в диапазоне среднего уровня; по показателю «в эмоциональной сфере» – в диапазоне среднего

уровня; по показателям «в деятельности» и «социальный самоконтроль» – в диапазоне высокого уровня.

Результаты методики «Тест жизнестойкости» Д.А. Леонтьева отражены в таблице 2.

Таблица 2 – Средние значения по показателям жизнестойкости курсантов

Показатели	Среднее арифметическое	Стандартное отклонение	Границы среднего уровня по методике
Вовлеченность	40,9	7,82	29-46
Контроль	53,7	9,56	21-37
Принятие риска	7,3	3,11	9-18
Жизнестойкость	112,4	19,13	62-99

По результатам видно, что у курсантов по показателю «вовлеченность» среднее значение лежит в диапазоне среднего уровня; по показателям «контроль» и «принятие риска», а также обобщенному показателю «жизнестойкость» – в диапазоне высокого уровня.

Для изучения зависимости жизнестойкости курсантов с их самоконтролем был использован метод ранговой корреляции Спирмена. Результаты представлены в таблице 3.

Таблица 3 – Значение и значимость взаимосвязи самоконтроля курсантов военного института с их жизнестойкостью

Показатели	Коммуникативный самоконтроль	Самоконтроль в эмоциональной сфере	Самоконтроль в деятельности	Социальный самоконтроль
Вовлеченность	0,35	0,58*	0,41**	0,35
Контроль	0,34	0,60*	0,40**	0,38
Принятие риска	-0,05	0,17	0,11	0,06
Жизнестойкость	0,32	0,59*	0,41**	0,39**

Примечание

* Значимость на однопроцентном уровне ($p=0,01=0,46$).

** Значимость на пятипроцентном уровне ($p=0,05=0,36$).

Из данной таблицы можем увидеть, что жизнестойкость курсантов имеет значимую на уровне 1 % корреляцию с самоконтролем в эмоциональной сфере (0,59). Имеется так же прямая значимая на уровне 5 % корреляция с самоконтролем в деятельности (0,41) и социальным самоконтролем (0,39).

Важно отметить, что и компоненты жизнестойкости связаны с самоконтролем. Так, самоконтроль в эмоциональной сфере связан с вовлеченностью и контролем на уровне 1 % значимости, а также самоконтроль в деятельности связан на уровне 5 % с вовлеченностью и контролем.

Необходимо отметить, что все корреляции прямые, что говорит о том, что чем выше уровень самоконтроля в эмоциональной сфере и деятельности, тем выше уровень жизнестойкости военнослужащих.

Таким образом, у курсантов военного института преобладает высокий уровень по самоконтролю в деятельности и социальному самоконтролю и средний уровень – по коммуникативному самоконтролю и самоконтролю в эмоциональной сфере.

У курсантов военного института войск национальной гвардии выражена в основном тенденция к высокому уровню по показателю жизнестойкости и его компонентам «контроль» и «принятие риска», а также тенденция к среднему показателю по компоненту «вовлеченность».

Чем выше уровень самоконтроля в эмоциональной сфере и деятельности, тем выше уровень жизнестойкости военнослужащих.

ЛИТЕРАТУРА

1. Александрова Л.А. К концепции жизнестойкости в психологии // Сибирская психология сегодня: сборник научных трудов. Вып. 2. Кемерово: Кузбассинститутиздат, 2004. 410 с.
2. Баннов В.В. Формирование способности курсантов военных вузов к самоконтролю // Вестник Оренбургского государственного педагогического университета, 2016. № 4. С. 226–233.
3. Евдокимов А. А. Педагогические условия развития самоконтроля курсантов вузов внутренних войск МВД России в образовательном процессе : дис. ... канд. пед. наук: 13.00.01 / Евдокимов Андрей Анатольевич. СПб., 2014. 217 с.
4. Мадди С. Теории личности: сравнительный анализ. СПб.: Речь, 2002. 300 с.
5. Леонтьев Д.А. Психология смысла: природа, строение и динамика смысловой реальности. М.: Смысл, 2003. 487 с.

УДК 159.9.07

**ОСОБЕННОСТИ ВЗАИМОСВЯЗИ САМООЦЕНКИ И КОММУНИКАТИВНЫХ
КАЧЕСТВ ЛИЧНОСТИ КУРСАНТОВ ВОЕННОГО ИНСТИТУТА
ВОЙСК НАЦИОНАЛЬНОЙ ГВАРДИИ**

Иванов Евгений Анатольевич
кандидат психологических наук, доцент
начальник кафедры общей и прикладной психологии
Санкт-Петербургский военный институт войск национальной гвардии
г. Санкт-Петербург
kafedra_opp@bk.ru

Аннотация. В статье рассматривается проблема взаимосвязи самооценки и коммуникативных умений курсантов первого года обучения военного института Росгвардии. Отмечается большое сходство в структуре трудностей адаптационного периода к обучению первокурсников на всех специальностях, что позволяет планировать и успешно проводить их психологическое сопровождение.

Ключевые слова: самооценка, профессионально-важные качества, коммуникативные и организаторские способности.

**INTERRELATION BETWEEN MILITARY ACADEMY OF NATIONAL GUARD TROOPS
CADETS' SELF-ESTEEM AND THEIR COMMUNICATION SKILLS**

Ivanov Yevgeny Anatolyevich
candidate of Psychological Sciences, associate professor
head of the Department of General and Applied Psychology
Saint-Petersburg military Institute of National Guard Troops
Saint-Petersburg
kafedra_opp@bk.ru

Abstract. The article deals with the issue of self-esteem and communication skills relation among the first-year cadets of military academy of the National Guard Troops. There is a great similarity in the set of difficulties faced by the cadets of all specialties during the adaptation period, which allows planning and conducting their psychological support.

Keywords: self-esteem, professionally important qualities, communication and organizational skills.

В современной психологической литературе, связанной с проблемой обучения и воспитания курсантов военных образовательных организаций высшего образования (ВООВО) [2; 5; 6; 7], отмечается необходимость реализации комплексного подхода к развитию профессионально-важных качеств (ПВК) личности курсанта, обеспечивающих профессиональную пригодность будущего офицера. В их структуре коммуникативные качества и адекватная само-

оценка присутствуют в качестве необходимых факторов профессионализации.

В диссертационном исследовании Д.В. Смирнова [12] отмечается, что в последние годы происходит снижение показателей профессионально-психологической пригодности абитуриентов ВООВО войск национальной гвардии Российской Федерации. Так, в 2014–2018 гг. процент лиц, поступающих в ВООВО Росгвардии с III категорией профпригодности, т.е. с минимальным соответствием предъявляемым требо-

ваниям профессии и условно рекомендуемых к обучению в ВООВО Росгвардии, достиг 35 %. Это делает проблему диагностики и последующей коррекции коммуникативных качеств, самооценки и других индивидуально-психологических качеств первокурсников ВООВО войск национальной гвардии достаточно актуальной.

Цель исследования: изучить взаимосвязь самооценки с коммуникативными навыками курсантов.

Гипотеза исследования: развитые коммуникативные навыки курсантов положительно влияют на формирование адекватной самооценки.

Были использованы методика на изучение самооценки С.В. Ковалева, опросник «Смыслжизненных ориентаций (СЖО)» Д.А. Леонтьева, методика В.Синявского и Б.А. Федоришина «Коммуникативных и организаторских способностей (КОС) - 1», а также тест оценки выраженности самоконтроля в эмоциональной сфере, деятельности и поведении (социальный самоконтроль), разработанный Г.С. Никифоровым, В.К. Васильевым и С.В. Фирсовой. Для математико-статистической обработки полученных эмпирических данных применялась программа SPSS-13.

Выборка эмпирического исследования была представлена тридцатью первокурсниками факультета (морально психологического обеспечения) и тридцатью курсантами 1 курса факультета (командного) Санкт-Петербургского военного института войск национальной гвардии (СПВИ войск национальной гвардии) в возрасте от 18 до 23 лет.

Предметом коммуникативной деятельности выступает другой человек. Это сложная многоканальная система взаимодействия людей и социальных общностей и существует в различных видах [13, с. 638]. Межкультурная коммуникативная деятельность выступает как системный, последовательно развертывающийся в конкретном хронологическом измерении процесс трансляции информации от одного субъекта к другому или между социальными группами. Ее формирование и развитие осуществ-

ляется на основе присутствующих в социуме личностных потребностей и мотивов.

В концепции А.Н. Леонтьева [1; 8] определены базовые структурные компоненты личностно-ориентированной коммуникативной деятельности: предмет общения, потребность в общении, коммуникативные мотивы, действия общения, задачи общения, средства общения, продукт общения.

Кроме того, выделяют уровни коммуникативной деятельности: межличностный, групповой, массовый. В прикладном плане эти три уровня и конституируют коммуникативную деятельность личности. Основанием данного процесса выступает системно-мыследеятельностный подход (СМД-подход) [3], предполагающий полисубъектное взаимодействие, реализуемое посредством деятельности. С учетом его методологии, коммуникативную деятельность определяют как движение смыслов в социальном пространстве-времени. В данном контексте минимальной реализационной единицей исследования считают коммуникационный акт деятельности.

Можно отметить, что исходным и конечным пунктом любой межличностной коммуникативной деятельности является самосознание, которое предопределяет содержание, функции, манеру и стиль акта коммуникации [4; 9; 11].

Демонстрация субъектности личности в общении требует наличия у нее соответствующего уровня коммуникативной компетентности, что представляет собой квинтэссенцию способностей к социально-психологическому прогнозированию и программированию коммуникативной ситуации.

Так, коммуникативный прогноз формируется в ходе рассмотрения коммуникативной ситуации с учетом коммуникативных установок личности (индивидуально-типологических свойств, предметно-практических предпочтений; эмоциональных оценок форм общения и т.д.). Характеризуя коммуникативную компетенцию с такой позиции, можно общение рассматривать как процесс, системно-интегрирующий и обеспечивающий реализацию коммуника-

тивно-диагностической, коммуникативно-прогностической, коммуникативно-программирующей и, коммуникативно-организационной функций [13, с. 640].

Коммуникативная культура курсанта военного института войск национальной гвардии выявляется в его повседневной жизнедеятельности, в его взаимодействии с начальниками и подчиненными в формально организованном (уставном) и неформальном общении со своими однокурсниками и сослуживцами, а также представителями гражданского населения. Для достижения наиболее эффективного взаимодействия с субъектами общения в типовых ситуациях и при подготовке к выполнению служебно-боевых задач в образовательном пространстве ВООВО Росгвардии формируются ПВК, опирающиеся на совокупность знаний норм, правил, приемов и методов общения, раскрывающих их коммуникативный потенциал [14].

С учетом психологической специфики служебно-боевой деятельности офицеров Росгвардии, можно выделить следующие группы коммуникативных умений курсанта ВООВО войск национальной гвардии:

- умения планирования, включающие: умение составлять обоснованный прогноз, проектирование своих взаимодействий, направленных на выполнение служебно-боевых задач, а также специальных обязанностей с учетом соответствующего содержания профильных нормативных документов;

- адаптационные умения, предполагающие выстраивание коммуникативных взаимодействий с подчиненными и сослуживцами, корректировку своего поведения и изменение характера взаимоотношений с учетом непредвиденных изменений обстановки;

- организаторские умения, обеспечивающие работу по сплочению воинского коллектива, без нарушения интересов его членов, и создание благоприятного морально-психологического климата, а также стимулирование поведенческой активности и адекватного реагирования их на выполнения поставленных служебно-боевых задач.

- управленческие умения, выражающиеся в способности к содержательному анализу, мотивированию, в самоконтроле морально-психологического состояния и соблюдении нормативного использования профессиональной лексики, в преодолении коммуникативных барьеров, в контроле процесса развития межличностных и межгрупповых отношений в воинском коллективе;

- толерантные умения, выражающиеся в обеспечении конструктивного взаимодействия с подчиненными и сослуживцами независимо от этнокультурных и иных различий;

- гностические умения, проявляющиеся в применении в практике коммуникативных знаний по психологии общения и др.

Совокупность коммуникативных знаний и формируемых на их основе коммуникативных умений и развитых коммуникативных способностей курсанта, как будущего офицера Росгвардии, определяющихся характером выполняемой служебно-боевой деятельности, должны способствовать обеспечению высокого качества выполнения им поставленных служебно-боевых задач [10].

В начале нашего исследования мы остановились на рассмотрении уровня самооценки у курсантов, поступивших на разные специальности СПВИ войск национальной гвардии, но на первом курсе обучения испытывающие сходные проблемы, обусловленные необходимостью адаптации к обучению в ВООВО и иным, заметно отличающимся условиям жизнедеятельности от привычных для большинства лиц, не проходивших военную службу по призыву. Влияние специфики обучения на факультетах (морально-психологического обеспечения и командном) могло быть в этот период не столь значимым, как в последующих годах обучения. Мы предположили, что в случаях, когда статистически значимых различий между эмпирическими данными респондентов обеих групп не обнаруживается, то можно приводить их по суммарной выборке. В частности, мы полагали, что таких различий может не быть по показателям методики КОС,

т.е. в плане коммуникативных и организаторских способностей лиц, только что включившихся в жизнедеятельность курсантского подразделения. Результаты по всей (суммарной) выборке по методике С. Ковалева представлены в таблице 1.

В итоге мы можем говорить, что в суммарной выборке курсантов обоих факультетов в основном присутствуют лица

со средним или низким уровнем самооценки. То, что среди них практически нет тех, у кого показатели данного явления высокие, может быть связано, на наш взгляд, с тем, что ведущая деятельность у них учебная (учебно-академическая). А в настоящий момент ВООВО не в полной мере способствуют формированию позитивной самооценки.

Таблица 1 – Изучение уровня самооценки

Уровень самооценки	Количество респондентов, в %
Высокий уровень	6
Средний уровень	43
Низкий уровень	51

Так, в подразделениях с военнослужащими, проходящими военную службу по призыву, при обучении не применяется индивидуальный подход, а система требований достаточно жесткая. Что же касается военных институтов, то здесь резко меняется сам процесс обучения, другая форма, другие требования, новые формы работы. Как следствие, процесс адаптации у некоторых курсантов может быть осложнен, что будет негативно отражаться на его учебной деятельности. В итоге любая ситуация будет создавать чувство неудовлетворенности собой, что, вероятно, и не позволяет иметь высокую самооценку.

Что касается сравнения групп,

то в данном случае при среднем балле в 62,5 у курсантов факультета (морально-психологического обеспечения) и 56,7 у курсантов факультета (командного) СПВИ войск национальной гвардии статистически значимых различий не выявлено: вероятность ошибки составила 0,14 (применялся метод Т-критерия Стьюдента). В этой связи еще одну таблицу заполнять не было смысла.

Следующим этапом стало рассмотрение коммуникативных способностей личности и их взаимосвязи с самооценкой. Сначала рассмотрим уровень развития данных навыков у респондентов (таблица 2).

Таблица 2 – Уровень сформированности организаторских и коммуникативных способностей

Уровень	Организаторские способности, количество респондентов в %	Коммуникативные способности, количество респондентов в %
Низкий	19	26
Ниже среднего	18	10
Средний	15	21
Выше среднего	34	14
Высокий	14	29

В рамках изучения данного свойства получены результаты, свидетельствующие о сильной дифференциации курсантов 1 курса в зависимости от избранной специальности. Можно предположить, что коммуникативные качества

не будут являться возрастной особенностью для юношеской категории. Однако наблюдается то, что значительное число участников исследования продемонстрировали низкий или ниже среднего уровень способностей, т.е. работа психологов

и офицеров с курсантами должна проходить и в этом направлении. Тем более, как показал Т-критерий Стьюдента, значимых различий между курсантами разных фа-

культетов нет (данные представлены в таблице 3). Ни взросление, ни система ВООВО не способствуют улучшению коммуникативных качеств.

Таблица 3 – Сравнение коммуникативных способностей у курсантов 1 года обучения

Способности	Средний балл по группе курсантов факультета (морально-психологического обеспечения)	Средний балл по группе курсантов факультета (командного)	Вероятность ошибки по Т-критерию Стьюдента
Коммуникативные навыки	0,60	0,62	0,62

Корреляционный анализ показал, что развитие этих способностей будет свойственно тем людям, у которых показатели самооценки выше. Так, коэффициент связи с коммуникативными способностями

составил 0,47 (при вероятности ошибки $\leq 0,01$) и с организаторскими – 0,32 (при вероятности ошибки также $\leq 0,01$). Полученные значимые взаимосвязи отображены в таблице 4.

Таблица 4 – Изучение взаимосвязи самооценки и коммуникативных навыков у курсантов

Вид самоконтроля	Коэффициент корреляции по Спирмену с показателями самооценки	Вероятность ошибки
Коммуникативные навыки	- 0,47	0,000

Полученные закономерности объясняются тем, что коммуникативные способности улучшают отношения личности. В итоге у окружающих создаётся благоприятный образ человека, для которого это является основой формирования самооценки. Таким образом, мы подтверждаем, что отношение к себе всегда опосредовано ее окружением, и у курсантов эта тенденция также сильна.

Подводя итог, мы напоминаем, что попытались изучить лишь одно узкое направление – вопрос об особенностях самооценки у курсантов военного института, а также ее взаимосвязи с коммуникативными навыками и некоторыми важными индивидуально-психологическими особенностями личности. С учетом того, что большинство молодых людей, по результатам исследования, характеризуется низкой

и средней самооценкой, то и выраженность всех выше обозначенных качеств будет у них на уровне ниже среднего, что и подтверждает рассмотрение каждого из них с точки зрения представленности испытуемых с разным уровнем их выраженности.

Необходимо психологическое сопровождение при переходе из школы в ВООВО. При этом работа должна, прежде всего, касаться самооценки и развития коммуникативных и организаторских способностей. Несмотря на то, что эти показатели сходны в обеих группах респондентов, само развитие этих качеств приобретает большую значимость в период обучения в ВООВО войск национальной гвардии, а самопроизвольного «качественного скачка развития» по этим направлениям мы не наблюдаем.

ЛИТЕРАТУРА

1. Асмолов А.Г. Личность как предмет психологического исследования. М.: МГУ, 1984. 276 с.
2. Баранов Е.Г. Влияние ролевых взаимоотношений между военнослужащими на конфликты в подразделении. М.: Военный университет, 1995. 239 с.
3. Бодалев А.А. Вершины в развитии взрослого человека. СПб.: Питер, 2007. 400 с.
4. Бороздина Л.В. Что такое самооценка? // Психологический журнал. М., 1992. № 14. Т. 13. С. 22–26.
5. Иванов Е.А., Турчин А.С., Шабанов Л.В. Особенности формирования конфликтологической компетентности в условиях вуза войск национальной гвардии // Конфликтология. СПб., 2018. № 3. Т. 13. С. 233–240.
6. Кузнецов А.В., Утюганов А.А. Образ профессионального будущего курсантов вуза войск национальной гвардии Российской Федерации в зависимости от степени вовлеченности в спортивную деятельность // Вестник Кемеровского государственного университета. Кемерово, 2018. № 4. С. 144–156.
7. Кузьменко И.С. Ценностные ориентации курсантов вузов МВД России в условиях глобализации информационного пространства: дис. ... канд. социол. наук: 22.00.04 / Кузьменко Ирина Сергеевна. Краснодар, 2013. 164 с.
8. Леонтьев А.Н. Деятельность. Сознание. Личность. 2-е изд. М.: Политиздат, 1977. 304 с.
9. Овсянников Р.Ю., Турчин А.С. Методы диагностики коммуникативных затруднений преподавателей и курсантов / под ред. Н.В. Кузьминой, Е.Н. Жариновой // Акмеология 2017. Методологические и методические проблемы. Вып. 25. СПб.: Изд-во НУ «Центр стратегических исследований», 2017. С. 85–87.
10. Перевалов В.Ф. Воинский коллектив. Динамика отношений. М.: Воениздат, 1990. 111 с.
11. Психологический словарь / под ред. В.П. Зинченко. М.: Педагогика-Пресс, 1999. 440 с.
12. Смирнов Д.В. Развитие профессиональной психологической пригодности будущих офицеров в образовательной среде военного вуза: автореф. дис. ... канд. психол. наук: 19.00.07 / Смирнов Денис Викторович. СПб., 2019. 29 с.
13. Гончаренко Л.В. Коммуникативная деятельность и ее социальная значимость // Современные проблемы науки и образования. М.: Издательский Дом «Академия Естествознания», 2014. № 2. С. 638–647.
14. Боровицкий А.М., Беловолов В.А. Коммуникативная культура курсанта военного института внутренних войск МВД России как психолого-педагогический феномен // Мир науки, культуры, образования. Горно-Алтайск, 2014. № 2. С. 80–83.

УДК 159.9; 316.62; 378

**НЕКОТОРЫЕ ХАРАКТЕРИСТИКИ СОЦИАЛЬНО-ПСИХОЛОГИЧЕСКОГО
ПОРТРЕТА КОЛЛЕКТИВА КУРСАНТОВ ПЕРВОГО ГОДА ОБУЧЕНИЯ
ВОЕННОГО ИНСТИТУТА**

Крылова Ирина Олеговна
кандидат биологических наук, доцент
профессор кафедры биологии
Пермский военный институт войск национальной гвардии
г. Пермь
irinabelevich@mail.ru

Аннотация. В статье приведены результаты социально-психологического анализа малых групп курсантов одного взвода Пермского военного института войск национальной гвардии Российской Федерации в конце первого года обучения. С применением методики социально-психологической самооценки группы выявлен социально-психологический рельеф системы отношений.

Ключевые слова: курсанты первого курса, адаптация, коллектив, социально-психологический портрет, самооценка группы.

**COLLECTIVE SOCIO-PSYCHOLOGICAL PROFILE CHARACTERISTICS
OF FIRST YEAR CADETS AT MILITARY ACADEMY**

Krylova Irina Olegovna
candidate of Biological Sciences, associate professor
professor of the Department of Biology
Perm military Institute of National Guard Troops
Perm
irinabelevich@mail.ru

Abstract. The article presents the results of socio-psychological analysis of cadets' small groups at Perm military Institute of National Guard Troops at the end of the first studying year. Using the method of a group socio-psychological self-certification, socio-psychological structure of relations system was revealed.

Keywords: first year cadets, adaptation, team, socio-psychological portrait, group self-certification.

Социально-психологическая работа организуется и проводится в военной образовательной организации высшего образования с целью формирования и поддержания у личного состава психологической устойчивости и готовности к выполнению служебно-боевых задач в любых условиях обстановки. В связи с этим, одной из основных задач социально-психологической работы является: изучение, анализ и прогнозирование развития социально-психологических процессов в воинских коллективах, поддержание в них здоровой морально-психологической

атмосферы с учетом индивидуально-психологических особенностей личности. Одним из критериев эффективности воспитания военнослужащих является степень сплочения воинских коллективов: отношение военнослужащего к коллективу и воинского коллектива к военнослужащему; коллективная оценка поступков и проступков военнослужащих; степень взаимопомощи в коллективе; степень сформированности общественного мнения, традиций, обычаев; место военнослужащего в коллективе [2].

Методы и организация исследования. В обследовании приняли участие курсанты трех отделений одного взвода первого курса Пермского военного института войск национальной гвардии Российской Федерации в количестве 23 человек. Задача исследования – изучить систему отношений в малой группе (1, 2 и 3 отделение) и выделить среди них наиболее и наименее развитые коллективы к завершению первого года обучения. Для реализации поставленных задач была использована методика социально-психологической самооценки группы как коллектива (СПСК) Р.С. Немова [4; 1] и тест «Конструктивный рисунок человека из геометрических фигур» [5]. Результаты обработаны статистически с применением программ Microsoft Excel и STADIA 6.2.

Результаты и их обсуждение. Особенности воинского коллектива являются относительная стабильность, длительность и непрерывность общения, взаимодействие всех его членов. Для того чтобы понять психологию воинского коллектива, командиру необходимо знать взаимоотношения, складывающиеся в нем. При этом, его могут интересовать: направленность и содержание взаимоотношений, формы их проявления, соотношение служебных и личных

контактов. Особенно тесные отношения наблюдаются в малых группах (отделениях) [3]. Для достижения задач исследования курсантам была предоставлена инструкция по выполнению теста, согласно которому предлагалось оценить, какое количество товарищей по отделению проявляет отношения и формы поведения, зафиксированные в содержании неких суждений. Выбранные оценки записывали в опросном листе напротив порядкового номера соответствующих суждений. С целью снижения количества ложных ответов, опрос проводился анонимно. При подведении итогов, подсчитывалась сумма баллов для каждого члена коллектива по следующим группам критериев: ответственность, коллективизм, сплоченность (единство отношений), контактность (личные взаимоотношения), открытость, организованность, информированность. Интенсивность развития каждого из критериев рассчитывалась путем экстраполяции средних значений на весь взвод.

На основании полученных экспериментальных данных была построена диаграмма, позволяющая оценить систему отношений, существующих в отделениях и дать оценку психологического развития группы как коллектива (рисунок 1).



Рисунок 1. Социально-психологический рельеф системы отношений в трех отделениях одного взвода

Анализ данных выявил, что результаты по трем отделениям одного взвода курсантов существенно отличаются. Тестируемая группа обучающихся первого отделения психологически слаборазвита как коллектив – общая средняя оценка ($M \pm m$) равна $3,67 \pm 0,15$ балла. Наиболее развитым критерием, характеризующим отношения между курсантами в отделении является «информированность» ($4,52 \pm 0,19$ балла) – это позволяет предположить, что продуктивное взаимодействие членов группы между собой на среднем уровне происходит в различных видах деятельности: учебной, досуговой и т.д. Незрелыми критериями в отношениях между курсантами отделения в течение первого года обучения оказались «ответственность» и «сплоченность» (соответственно $3,317 \pm 0,35$ и $3,33 \pm 0,32$ балла). Это свидетельствует о том, что обучающиеся группы не всегда относятся ответственно и имеют должную заинтересованность к выполняемому делу или поручению, не проявляют необходимую активность в процессе деятельности, что сказывается на недостаточности групповой сплоченности и, как следствие, на сплоченности взвода. Развитыми слабо можно назвать такие отношения в группе, как «коллективность», «контактность», «открытость», «организованность». Возможно, низкий уровень развития данных критериев связан с тем, что курсанты первого отделения не всегда тактичны по отношению к сокурсникам, курсантам других отделений, не умеют объективно оценивать и принимать успехи и неудачи, не позиционируют себя как общность, микроколлектив.

Второе отделение курсантов характеризуется средней развитостью коллективных отношений, общая средняя оценка ($M \pm m$) равна $4,25 \pm 0,15$ балла. Среди критериев, характеризующих

отношения в коллективе, существующих в отделении, следует отметить как наиболее развитые – «контактность» ($4,97 \pm 0,41$ балла). Слабое развитие имеют такие критерии отношений, как «ответственность», «сплоченность», «открытость». Незрелые социально-психологические качества отделения курсантов за первый год обучения отсутствуют.

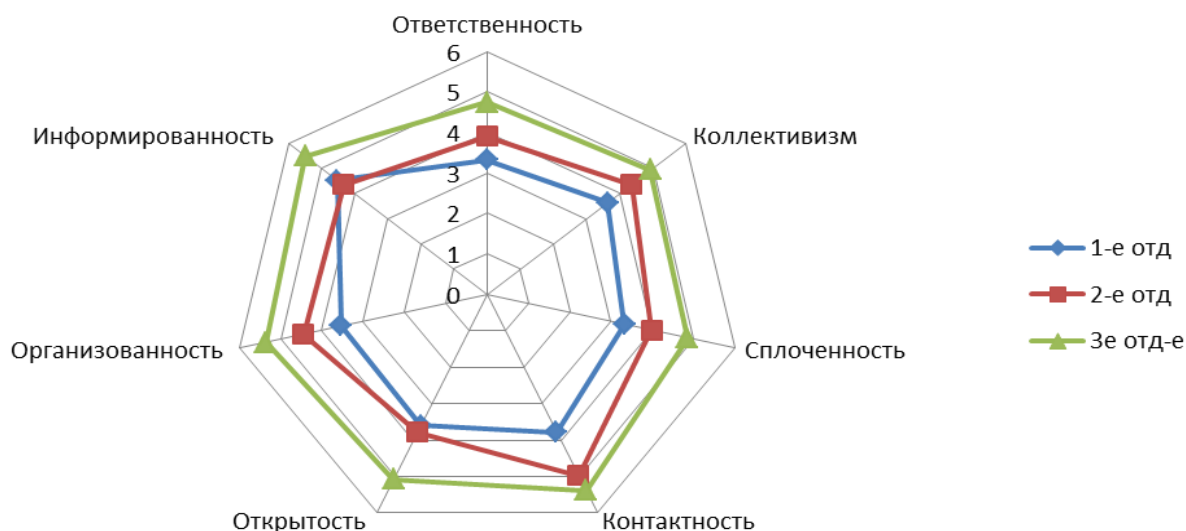
Третье отделение курсантов характеризуется очень высокой развитостью коллективных отношений, общая средняя оценка ($M \pm m$) равна $5,11 \pm 0,11$ балла. Среди отношений, существующих в группе, следует отметить как очень высокоразвитые – «контактность» ($5,38 \pm 0,26$ балла), «открытость» ($5,08 \pm 0,28$ балла), «организованность» ($5,35 \pm 0,18$ балла) и «информированность» ($5,48 \pm 0,23$ балла). Остальные виды отношений оказались также на высоком уровне.

Таким образом, коллектив взвода характеризуется среднеразвитыми отношениями («коллективность» $4,22 \pm 0,24$ балла), которые позволили, в целом, достичь коллективу хороших результатов за первый год обучения. Но неоднородность развития отношений, базирующаяся на слабой сплоченности взвода ($3,95 \pm 0,25$ балла), дает основание для дальнейшей работы командирам по формированию коллектива.

Экспериментальные данные методики социально-психологической самооценки группы как коллектива достоверно соотнеслись, в целом, со структурой анализируемого подразделения курсантов, выявленного с помощью теста «Конструктивный рисунок человека из геометрических фигур» [5]. Полученная структура индивидуально-типологических различий в коллективе представлена на диаграмме (рисунок 2).

Анализ структуры типов личности в коллективе показал, что доминирующим

во взводе курсантов является «тревожно-мнительный» тип (26,83 %). Данный тип людей характеризуется разнообразием способностей и одаренности, физически не переносят беспорядка, но отличаются повышенной ранимостью, часто сомневаются в себе, нуждаются в подбадривании. Положительным аспектом в структуре личности взвода как военного коллектива является наличие высокой доли курсантов, имеющих склонность к руководящей и организаторской деятельности (тип «руководитель» – 17,07 %). Данный тип личности ориентирован на социально значимые нормы поведения, высокий уровень речевого развития, отличается хорошей адаптированностью в социальной сфере, доминирование над другими склонны удерживать в определенных рамках. Промежуточное положение занимает тип

«изобретатель, конструктор, художник» (17,07 %). Военнослужащие такого типа отличаются, как правило, математическим складом ума, богатым воображением, пространственным видением, но чаще интровертированы, не приемлют никаких воздействий со стороны, кроме самоконтроля. Менее всего выраженным во взводе оказался тип «ответственный исполнитель» (2,44 %) и тип «противоположность эмотивного» (0 %). Тип «интуитивный», «эмотивный» и «ученый» составили соответственно 14,63, 12,2 и 9,76 %. Здесь особое внимание стоит уделить интуитивному типу, т.к. личности этого типа обладают сильной чувствительностью нервной системы, ее высокой истощаемостью, вырабатывают свои нормы морали, предпочитают самоконтроль, отрицательно реагируя на посягательства, касающиеся их свободы.



Рисунок 2 – Структура взвода по индивидуально-типологическим различиям

Таким образом, в процессе исследования получена текущая объективная социально-психологическая картина коллектива курсантов первого года обучения. Большое внимание необходимо уделить совместной деятельности, непосредственному обще-

нию курсантов друг с другом, взаимной и разумной требовательности, соревнованиям, обменом опытом, информацией, мнениями, настроениями, понимая, что межличностные отношения подчинения и соподчинения устанавливаются в воинском коллективе на основе принципа

единоначалия и строгой субординации [3]. Сформулированные рекомендации командирам по совершенствованию взаимоотношений в воинском коллективе, направленные на повышение организованности, прочности и сплоченности

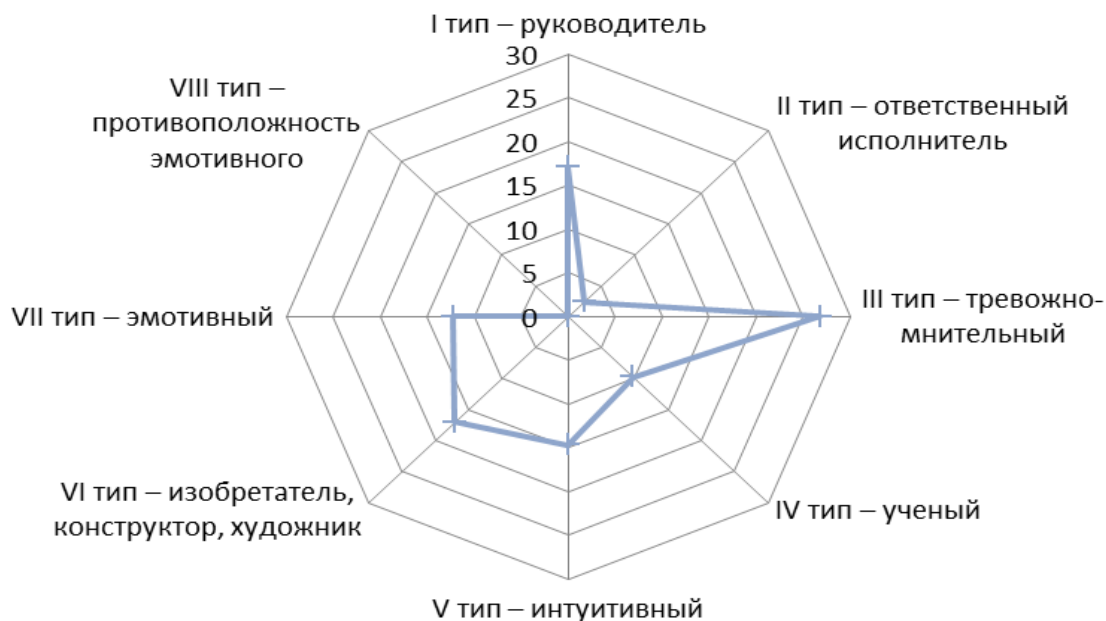
воинских коллективов, являются залогом гибкого и твердого руководства подразделениями и обеспечат выполнение служебно-боевых задач на высоком уровне.

ЛИТЕРАТУРА

1. Ахвердова О.А., Гюлушанян К.С., Коленкина В.В. Практикум по социальной психологии: учебное пособие. М.: ТЦ Сфера, 2006. 336 с.
2. Военная педагогика: учебник для вузов / под ред. О.Ю. Ефремова. СПб.: Изд-во Питер, 2017. 640 с.
3. Военная педагогика и психология для подготовки адъюнктов и повышения квалификации работников высших военных образовательных учреждений: учебное пособие / Л.И. Лурье и др. Пермь: ПВИ внутренних войск МВД России, 2016. 644 с.
4. Немов Р.С. Психология: в 3-х кн. Кн. 3. Психодиагностика. М.: Владос, 2001. 389 с.
5. Райгородский Д.Я. Практическая психодиагностика. Методики и тесты: учебное пособие. Самара: Издательский Дом «БАХРАХ», 1998. 672 с.

УДК 159.9.016.1

ПСИХОЛОГО-ФИЛОСОФСКИЙ АНАЛИЗ ЭКЗИСТЕНЦИАЛЬНОЙ ПРОБЛЕМЫ ЛИЧНОСТИ

Оспенников Сергей Валентинович

кандидат психологических наук

начальник адъюнктуры (очного и заочного обучения)

Новосибирский военный институт имени генерала армии И.К. Яковлева

войск национальной гвардии

г. Новосибирск

ospennikov@inbox.ru

Аннотация. В статье рассматривается проблема бытия человека во взаимосвязи с категориями философии, экзистенциальной психологии и антропологии. Методом сравнительно-сопоставительного анализа автор исследует взгляды представителей отечественных и зарубежных философов и психологов-экзистенциалистов на содержательные характеристики проблемы бытия человека в соотношении с категориями смысла, веры и духовности. Подчеркивается коммуникативность и общность экзистенциального направления в философии с идеями христианской антропологии, духовности и экзистенциальной психологии. Предпринимается попытка осмысления онтологического характера психологии личности, поиска ответов на актуальные вопросы терапии психологических состояний, вызванных экзистенциально-кризисными проблемами личности.

Ключевые слова: бытие, время, смерть, смысл, душа, тревога, психотерапия.

PSYCHO-PHILOSOPHICAL ANALYSIS OF INDIVIDUAL'S EXISTENTIAL ISSUE

Ospennikov Sergey Valentinovich

candidate of Psychological Sciences

chief of the adjuncture (full-time and correspondence courses)

Novosibirsk military Institute of National Guard Troops

Novosibirsk

ospennikov@inbox.ru

Annotation. The article deals with an issue of human existence in relation to the categories of philosophy, existential psychology and anthropology. Using the method of comparative analysis, the author examines the prominent Russian and foreign philosophers- and psychologists-existentialists' views on the substantive characteristics of the human existence issue in relation to meaning, faith and spirituality. It is emphasized that the existential direction in philosophy and the ideas of Christian anthropology, spirituality and existential psychology have a common ground. The author makes an attempt to comprehend the ontological character of individuals psychology, to search for answers to the topical issues of a psychological therapy of states caused by personal existential-crisis problems.

Keywords: being, time, death, meaning, soul, anxiety, psychotherapy.

*«Какой бы выбор мы не сделали, мы всегда будем сожалеть о той возможности, каком-либо другом выборе, который мы не совершили»
Ж-П. Сартр.*

Тысячелетия
накапливало вопросы, ответы на которые

человечество

могли бы оправдать существование человека
перед лицом бытия, что привело к

возникновению отдельного философского направления. В нашей статье мы прикоснемся к одной лишь только веточке этого дерева, к отдельным содержательным характеристикам бытия человека, постараемся понять, как он живет и задумывается ли он о том, что каждый час может быть последним часом его существования. Возможно, тогда привычка думать встанет на первое место, потеснив привычку жить, не задумываясь о том, какие мы совершаем выборы, как мы мыслим и как поступаем по отношению к миру, другим людям и самому себе.

Экзистенциализм (*existentialisme*) от лат. *existentia* «существование» – не только направление в современной философии, предметом которого является феномен бытия человека – это особое психологическое, эмоциональное и духовное измерение человека, в котором смерть придает осмысленность его существованию [17].

Неоднозначность в использовании понятийного аппарата, отсутствие согласованной доктрины, отличия позиций и подходов заметны в многообразии интерпретаций содержательных характеристик экзистенциализма его наиболее известными представителями (Н.А. Бердяев, С. Кьеркегор, А. Камю, М.К. Мамардашвили, М. де Унамуно, Р. Мэй, В.В. Розанов, Жан-Поль Сартр, Симона де Бовуар, П. Тиллих, Э. Фромм, С.Л. Франк, М. Хайдеггер, И. Ялом, К. Ясперс и др.). Многое сближает их мысли в одно философское направление, но при этом каждый склонен прикладывать свою «мерку» к ведущим идеям и категориям данного направления, без чего современное представление об экзистенциализме не было бы настолько многосторонним и коммуникативным в своем содержании [10; 19].

Такие термины, как «страх», «тревога», «заброшенность», «экзистенция», «бытие», «ничто» используются экзистенциалистами для обмена между собой сведениями о сознании индивида и затрагивают совокупность духовно-

нравственных и общекультурных (в т.ч. материальные блага) категорий.

Центральной проблемой в экзистенциализме считается противоречие между желанием человека жить и неизбежностью его смерти. Смерти не только физической, но и моральной. Экзистенциальную проблему нельзя познать каким-либо способом, как только лишь пережив и осознав ее собственным личным испытанием, пропустив через собственный внутренний «модус бытия».

Животное начало жизни гарантировано человеку и с этим он может жить беспрепятственно. Нож, которому не придали способность резать что-либо и родившийся человек только предшествуют своей сущности [21]. И, не обладая сущностью, человек живет по обстоятельствам: инстинкты, биологически врожденные потребности обуславливают программу его поведения. Соотношение биологического и бытийного – это не уравнение, которое надо «правильно» решить, ответив на предельные вопросы существования человека: в чем мое предназначение? Куда и зачем я иду? Что останется после меня? Нет единого правильного «решения» жизни в силу того, что каждый проживает «свою», «собственную жизнь» и поэтому каждый человек уникален. В первую очередь, уникален своими выборами, с которыми связана ответственность за то, что это твой собственный выбор, а не чей-то другой. Человек в этом смысле является причиной самого себя, а жизнь – это попытка отстоять свой собственный жизненный путь и свои выборы. «Не бойтесь быть несовершенными, но не соглашайтесь быть не собой», – говорил отечественный психолог-экзистенциалист С.Л. Братченко.

Себя мы знаем очень слабо, но человек единственный, кто понимает свою конечность и выбирает свой собственный путь. «В душе есть дыра размером с бога», – говорил Ж.П. Сартр, мы все время закрываем какие-либо пробелы, и только смерть захлопывает все двери. В письме к другу Луцилию, Сенека говорил: «Укажешь ли ты мне такого, кто ценил бы

время, кто знал бы, чего стоит день, кто понимал бы, что умирает с каждым часом? В том-то и беда наша, что смерть мы видим впереди; а большая часть ее у нас за плечами, – ведь, сколько лет жизни минуло, все принадлежит смерти» [22, с. 5].

В философии стоицизма состояние «блаженная жизнь», или полная независимость от внешних обстоятельств («вещи безразличные») вступает в противоречие с неизбежностью воли рока (фатализмом). В этом состоянии содержится момент воли и разумного выбора – «... благо – есть не сама по себе чистая одежда, а выбор чистой одежды, так как благо – не в самой вещи, а в ее выборе...». В стоическом фатализме «Человек подобен собаке, привязанной к повозке; если собака умна, она бежит добровольно и этим довольствуется, если же она садится на задние лапы и скулит, повозка тащит ее». Для выбора места не остается [22, с. 416]. Сенека пытался сгладить это противоречие объяснением благодати воли бога, которую следует принимать как благо даже в самом суровом её проявлении, поскольку любое испытание дается человеку не зря, а всегда обогащает его. «Человеку даже необходимо, как кораблю балласт, чтобы он устойчиво и прямо шел, во всякое время известное количество заботы, горя или нужды» – говорил А. Шопенгауэр.

Основываясь на этой позиции, можно говорить, что в условиях, когда все обстоятельства исключительно против человека (бедность, физические недуги, стрессовая ситуация и др.) надо не сдаваться, даже в обстановке, сложность которой, казалось бы, оправдывает собственную пассивность человека. В этом состоит отличительная особенность человека в сравнении с животным: он способен противопоставить себя обстоятельствам, реализовать собственный выбор пути самоосуществления. Но беда в том, что многие люди не справляются с этим, потому что не свободны и не решительны в своем выборе. Человеческая же свобода предполагает его твердое решение не сдаваться, какие бы испытания ему не уготовила судьба

(Дж. Бруно, Д.М. Карбышев и др.), и которого у него не отнять. На это утверждение распространяется очень важная идея экзистенциализма, которая заключается в том, что необходимо проявлять активность, ответственность за те варианты выборов, которые необходимо не упустить. Нужно увидеть эти выборы, и в соотношении обстоятельств и человека, совершаемый выбор – всегда наполовину изменяет ситуацию. Человек живет так, что точка, в которой он находится «по жизни», – это результат выборов, действия или бездействия, которые являются причиной того, что он может либо оказаться на дне, или же наоборот – реализоваться в полной мере. В любой ситуации у человека достаточно свободы чтобы что-то сделать. Человек не может преодолеть только те ограничения, которые сам на себя наложил. При этом жизнь требует от него усилий, способности действовать в соответствии с собственными выборами. «Бытие – это то, чего никогда не было и никогда не будет, а есть сейчас!» [16, с. 15].

Выбору предшествует проявление свободной воли, но при этом собственную свободу всегда необходимо соотносить со свободой других. Надо рефлексивно осознавать, что твоя личная активность обязательно касается других людей. Интеллектуальные, ценностные, культурные выборы человек может совершать только сознательно. Они происходят из внутренней свободы человека, который, сопротивляясь животному началу, приобретает свою сущность и постепенно эволюционируя, становится человеком. Сам же человек как бы заброшен в мир – он не выбирает ни время, ни место, где ему родится, ни свой пол, ни родителей – однажды он вдруг появляется на свет в мире, который, по мнению А. Камю, сам по себе абсурд и нельзя придавать ему какой-то смысл [9; 11; 28].

И только сам человек дает смысл этому миру. М. Хайдеггер говорит о том, что конечность заставляет человека вырваться из глубин повседневности и по-другому посмотреть на собственную жизнь, осознать себя как личность и свою уникальность

перед лицом смерти. С точки зрения М. Хайдегера, каждый человек уникален, и возможность заменить одного человека другим – это иллюзия, из которой проистекает нивелировка отношений [28, с. 298].

Осознание факта смертности заставляет человека что-то совершать, и все то, что ранее казалось важным, какие-то вещи материального мира, все это не имеет какого-либо значения, все, кроме того, что он уйдет. Поэтому, человек сам придает смысл событиям и вещам. У жизни есть мотив, большое пространство и время, и никто лучше, чем сам человек не знает, чего он хочет. «Люди должны быть тем, кем они могут быть. Они должны быть верны своей природе» [32, с. 22].

Будучи в поиске своей человеческой подлинности (самости), личность выпадает из принятой системы идеологии, морали, норм, правил существования и оказывается наедине со своим бытием – бессмысленностью жизни и недостижимостью всего без существования в общечеловеческой системе координат. Но и в обществе мало что происходит такого, что как-либо объяснило бы человека с точки зрения соотношения объективного и субъективного.

Например, в материально обеспеченном обществе отношения людей нивелированы товарно-денежными отношениями, и одновременно в тех же условиях существуют люди, способные на бескорыстные, честные и благородные поступки, способные изменить сами эти условия и отношения.

К. Ясперс полагал, что наш мир находится в движении вместе с человеком, изменяясь в реальном времени, в котором он не «окончательно таков, какой он есть», где и сам человек не является заложником условий, а может совершенствовать этот мир вопреки беспомощности что-либо изменить в нем. Он приходит к выводу, что в соприкосновении с собственной конечностью перед лицом «ничто» возникает связь человека и бытия.

В учении К. Ясперса экзистенциальное существование – это свободное

существование, которое не детерминировано причинно чем-либо внешним. «Экзистенциальная философия сразу же погибла бы, если бы она считала, что обладает знанием того, что есть человек» [29, с. 388].

Следовательно, эта точка зрения говорит нам о том, что когда человек не самосовершенствуется – он ничего не делает для того, чтобы изменить свое будущее, он неосознанно отказывается от свободного существования и молчаливо соглашается с тем выбором, который предлагает ему жизнь.

Путь к совершенному, лучшему человеку (лучшему в сравнении с самим собой) – это «стремление к благу, добродетели (добр); свобода от обстоятельств, случая, неизбежности, в том числе от своих пороков, в которых человек добра должен уметь честно себе признаваться; мужество как добровольный выбор неизбежного, включая страдания и смерть; разум или здравый смысл, заключающийся в том, чтобы жить согласно своей природе, полагаясь только на себя. Человек, избравший путь человека добра, должен постоянно находиться в состоянии движения к самому себе» [5, с. 224].

«Душу нужно пробудить от сна, встряхнуть ее и напомнить ей, что природа отпустила нам очень мало», – говорил Сенека [22, с. 4]. Отказ от возможностей развития равносителен тому, что человек отсекает от себя часть своей будущей личности. И далее мы скажем о значении реализации возможностей в настоящем, так как в прошлом их нет, а в перспективе – они не гарантированы наперед.

В столкновении с событиями и вещами мира человек старается сделать мир понятным себе. Он спрашивает, почему что-либо происходит так, как происходит, когда должно, казалось бы, произойти по-другому? Человек пытается объяснить и понять мир, сделать его собственным (человеческим), наделив переживаемыми в самом себе чувствами, эмоциями, настроениями. Но в какой-то момент он осознает, что мир не становится собственным и не принадлежит ему.

Он такой, какой он есть – «вещь в себе», независимо от твоего существования. Возникает ощущение абсурда – несовпадение мира и человека. То же испытывается человеком обездоленным, вынужденным испытывать тяготы существования, на фоне отличающейся яркостью красок и возможностями жизни, идущей вокруг него. Человек пытается решить это несовпадение, предвосхищая ожидаемое от жизни наперед. Он может забыть о своей настоящей жизни до момента «пробуждения», когда понимает, что уже сама жизнь заканчивается.

Осознание этого факта порождает перевес настоящего, отчаяние, возникающее в момент понимания, что по причине собственной конечности мир становится чуждым и твое бытие временно. А когда можно было жить, сознавая, что истинные ценности совершенно бесплатны, человек не видел этой возможности и потерпел неудачу – мир не стал близким и понятным. И можно ли победить, – задается вопросом А. Камю – выиграть у абсурда? Смерть накрывает неизбежно – это пример того, как становится бессмысленной вся жизнь, если человек проиграл жизни, если он не задумывался над абсурдностью и бессмысленностью собственных поступков. То есть абсурд возможен только в связи с самим человеком и жив до тех пор, пока человек с ним соглашается, пока он не начинает бунтовать. Метафизический бунт – это несогласие с тем, что тебе предлагает мир [9, с. 135].

С точки зрения А. Камю, мир таков, какой смысл мы ему придаем, что мы в нем видим, на что направлено наше внимание и что мы в нем делаем. Мир многообразен, и я выбираю то, что имеет для меня смысл. Смыслом могут и должны быть все живые моменты жизни (радость, любовь, доброта, красота, истина, переживание), необходимо только придавать им значение, жить и чувствовать здесь и сейчас, а не потом. Как, например, испытывать радость жизни от созерцания красоты природы, или во время прогулки с ребенком за руку, именно в такие моменты

надо отдавать должное тому, что жизнь прекрасна и стоит того, чтобы жить.

В контексте христианской антропологии речь идет о выборе не просто смысла (можно ведь и зло выбрать как смысл), а о выборе добра как духовной основы бытия, поскольку «отрицательный результат нашего обзора духовных скитаний нас никак не может удовлетворить» [27, с.161]. Ведь именно христианская психология и пытается разрешить проблему смерти в человеческом контексте, поскольку смерть – это не неизбежность небытия, а возможность спасения, если человек, научившись различать «добро» и «зло», выбирает «добро». Когда мы не думаем и не выбираем, мы склоняемся к бездумному существованию чередой одних и тех же событий. То есть, если бы человек задумывался о своей смерти – его жизнь приобрела бы совершенно другой смысл и эмоциональную окраску.

На этот счет существует и другое мнение: осмысление факта смерти совсем не обязательно приводит к «бытию», а вполне может привести к гедонизму: если смерть неизбежна, то зачем делать выбор, принимать решения (все равно все умрем и праведники, и грешники) и не лучше ли наслаждаться этой жизнью всеми доступными средствами?

Э. Фромм проблему осмысленности жизни обозначил вопросом «иметь или быть?» [25]. Он рассуждает о том, что каждый человек чем-то обладает, что сопоставимо с понятием «иметь», а «быть» – это значит состоять на самом высоком духовном уровне осмысленности жизни. Бытием, как например частной собственностью, человек не обладает, но в условиях появившегося вакуума заполняет свою жизнь предметами материального мира на том месте, которое отведено бытию.

Исконно, на уровне бытия проходит жизнь людей, посвятивших себя служению богу. Пример их бытийного существования правдиво представлен в фильме П. Лунгина «Остров». Монах Анатолий, почувствовав скорый конец и попросивший у отца Иова для себя гроб, впоследствии укоряет его

за то, что он прислал ему роскошный «буфет», после чего отец Иов, как бы исправляясь, начинает тереть углем крышку гроба, сколоченного из досок, до придания ему более аскетичного вида. В этом подчеркивается значение бытийного, человеческого опыта, его величие перед миром вещей. Стремление к обладанию какой-либо частной собственностью, большее, чем это вызывается реальной необходимостью, в связи увеличивающимися потребностями человека представляет собой увеличение дистанции между человеком и миром бытия. Поэтому экзистенциализм открыто претендует на ту сферу сознания человека, которая считается религиозной.

«Чувство Бога есть самое трансцендентное в человеке, наиболее от него далекое, труднее всего достигаемое: только самые богатые, мощные души и лишь через испытания, горести, страдания, и более всего через грех, часто под старость только лет, достигают этих высот – чуточку и лишь краем своего развития...» [20, с. 301]. «Без Бога у человека нет ничего, что сделало бы его человеком, т. е. обнаружило бы ему его подлинность, стало бы той самой мерой, через отношение к которой он и может обнаружить собственно человеческое» [6, с. 224]. «... Человек не есть предмет, а есть направленность к какому-то состоянию. Такого предмета, как человек, в мире нет. Он есть бесполезная страсть, так как есть его стремление выйти из себя и стать Богом. Или можно сказать так: человек существует лишь в той мере, в какой он в себе преодолевает человека» [14].

Следует принять во внимание, что одним из узлов, где сплетаются экзистенциальные вопросы бытия человека, является антропоцентричная проблема смысла и его утраты (экзистенциального вакуума), который В. Франкл определяет, как обнаружение «возможности на фоне действительности». Смысл не работает автоматически, а только в условиях обусловленности жизни ее целями и «должен быть найден, но не может быть создан» [26, с. 3]. И создается там, где человек в наибольшей степени одинок и

лишен возможности и надежды найти ответы на волнующие его вопросы.

Поэтому смысл разнонаправлен в условиях, когда мир перед человеком является ситуацией личностного самоопределения. Кто-то из людей обретает смысл в деятельности. Если деятельность не вызывает заинтересованности, то в таком случае она станет повседневной рутинной, бессмыслицей. Другие люди видят смысл в защите мира природы, в развитии и трансляции ценностей культуры другим людям, в благотворительности и т.д. Мир смыслов может быть многообразен, лишь «голое существование» говорит об отчужденности человека от мира смыслов, когда он проживает ее интенционально, не задумываясь. Когда смысл – это цель, достигаемая человеком в конце своего жизненного пути посредством выборов, которые он совершает интенционально, а интенциональным центром личности является «самость» [30].

В контексте смысла какие-то образования (самооценка, проявления характера, способностей, знания и навыки, достижения и т.д.) личности начинают переживаться иначе, могут утратить свое значение для человека, или наоборот, стать актуальными [5, с. 11].

Строение смысла можно представить, как некую открытую систему с взаимообусловленным внутренним содержанием, которое при определенных флуктуациях влияет на совершаемые человеком выборы (рисунок 1). Смысл жизни транслируется человеку тем, что действительно ценно лично ему и придает жизни смысл.

С точки зрения экзистенциальной аксиологии «ценности – наиболее полное выражение желания осмыслить и внести значимость в бытие, и в этом состоит их экзистенциально-эссенциальная сущность» [2, с. 17].

За ценностями стоят побуждения и внутриличностные тенденции развития человека. Смысл не может быть общим, это часть внутреннего мира человека, которая не резонирует с внутренним миром других людей и скрыта от их глаз. Человек

оставляет себе определенную часть внутреннего мира, в которой он такой, каким его не видят другие люди, и поэтому

люди не способны до конца проникнуть друг в друга.



Рисунок 1 – Структура открытой смысловой системы

Можно сказать, что обретение смысла (обнаружение возможности) – это сопротивление экзистенциальной проблеме, «особое «актуальное смысловое состояние» (АСС) личности, характеризующее переживанием генерализованных смыслов в определенной перспективе личного времени жизни субъекта относительно условий действительности» [26, с. 29].

Чем больше в душевной жизни раздроблена личность индивида, и чем меньше он проявляет свою индивидуальность в ее созидании по различению своего социального положения в обществе, тем больше фальшь внутренней жизни (иллюзорной) выстраиваемой по уровню собственного мировосприятия.

Из этой «двойной» жизни можно выйти путем поиска своей собственной жизненной экзистенции, отвечающей не внешне заданной системе координат, а обусловленной собственными позитивными тенденциями развития.

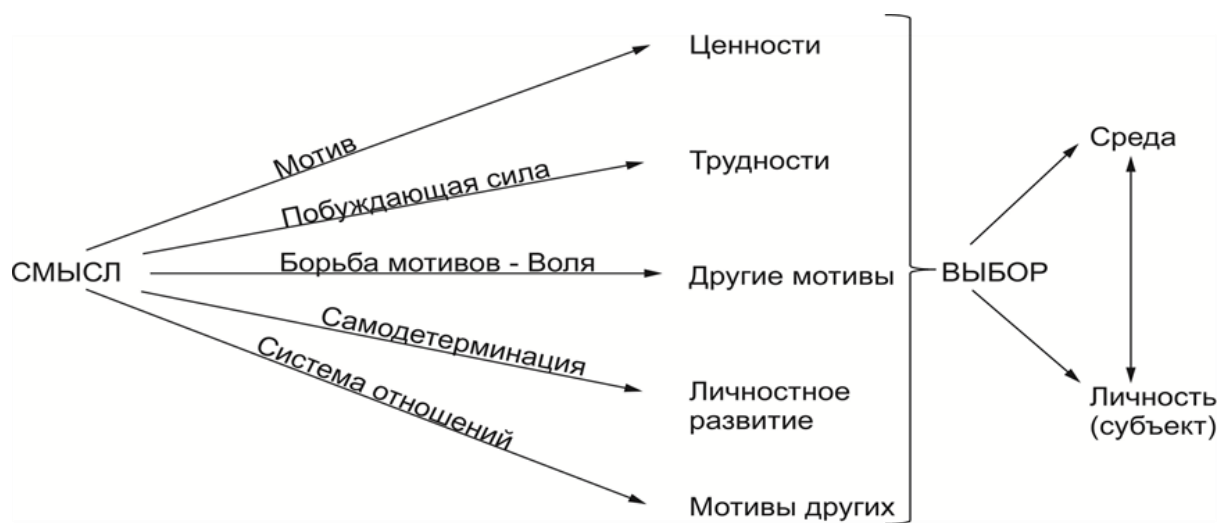
«Экзистенция – это то, что сейчас здесь ты должен сделать. Она исключает откладывание на завтра или перекладывание на плечи другого, на плечи ближнего, нации, государства, общества. Ты должен сам» [13, с. 20].

Несомненно, что экзистенциальное в человеке прорастает в его эмоциональное переживание жизни (в том числе и смерть – это часть жизни) и является частью психики человека, которая, по выражению В.Е. Ключко, – решето, процеживающее мир.

«Экзистенциальная психология – наука о том, как человеческая судьба зависит от отношения человека к жизни и смерти. Она призвана объяснить, почему жизнь человека складывается определенным образом, а не иначе» [8, с. 5]. Опираясь на психологическое крыло экзистенциализма, было бы легче «понять те представления о личности, которые экзистенциализм вырабатывает, и ту программу поведения, которую он ей предлагает в современном обществе, и которая является его непосредственной задачей как философского учения» [16, с. 149].

Отдельные психологические направления стремятся объяснить человека намного проще, чем он есть на самом деле. В отличие от психоанализа или бихевиоризма, гуманистически ориентированная экзистенциальная психология на стыке с философией обращена к нашим эмоциям и переживаниям в попытке понять основания жизни человека, обнажить сущность его

бытия (Л. Бинсвангер, Д. Бьюджентал, Р. Лэинг, А. Маслоу, Р. Мэй, Г. Олппорт, К. Роджерс, В. Франкл, И. Ялом, К. Ясперс и др.).

Психологические проблемы экзистенциального характера неизбежно присутствуют в жизни, даже когда человек их не замечает. И в отличие от любой другой решаемой психологической проблемы, экзистенциальная проблема требует постоянного ответа и на разном уровне зрелости всегда существует в качестве механизма, заставляющего человека пересматривать свою жизнь в своем ценностно-смысловом контексте, в системе отношений личности или даже всей жизненной стратегии (модели) жизни.

В современной психологии отчетливо сформировалось экзистенциально и гуманистически ориентированное направление, в котором философию и психологию связывают эмоциональные переживания условий существования.

И если предположить, что решение экзистенциальной проблемы возможно с помощью конкретной науки, то эта наука – психология.

Но больше всего вопросов к тому, каким образом психология и ее сестра психотерапия могут решать экзистенциальные проблемы человека?

В их основе лежит проблема одиночества (разрыва) между людьми, индивидуализма и рациональности отношений. Эти обстоятельства способствуют росту напряженности внутренней жизни человека вследствие дефицита искреннего общения, преданности и дружбы.

Психологи экзистенциалисты уверены в том, что человека следует рассматривать во взаимодействии с миром, а не как изолированного индивида.

И главная задача экзистенциальной психологии состоит не столько в диагностике проблемы, сколько в возможности показать человеку другие выборы, за которыми стоят возможности живого переживания состояния счастья, душевного спокойствия и гармонии.

Из этого следует, что сосредоточиться необходимо не столько на психическом, сколько на личностном, человеческом в человеке, которое можно было бы признать и определить на основании личной активности в выборе человеком ответственности или безразличия, решения совершать усилия в самопродвижении и развитии собственной личности, или пассивно принимать то, что предоставляет ему жизнь. То есть в соответствии с подходом к сущности человека и решается что делать (научить (помочь) совершить выбор и т.п.) [7]. В экзистенциальной психотерапии именно сущность человека является исходным условием самой терапии, основывающейся на доверительном подходе к самому человеку. Поэтому нельзя смотреть на психологическую проблему педагогически, и рассчитывать на то, что можно «добавить» человеку (внешне сформировать, развить) какие-то качества, и получить в результате «новую» личность без психологических проблем. На самом же деле извне изменить базовые качества личности не под силу никому, кроме самой личности. От личности требуется мотивация – главная движущая сила, поскольку психотерапевт не направляет, а подправляет и без желания клиента эта работа в принципе не пойдет. При этом в работе психотерапевта первостепенное значение будут иметь его личностные качества, существующие на стыке собственного жизненного опыта и интереса к философии, психологии личности, религии, а его специальная подготовка будет иметь вторичное значение.

Акцент должен быть поставлен на взаимоотношении человека и мира: «если человек хочет прийти к самому себе, его путь лежит через мир» [26, с. 120]. Но часто случается, что в мире человек оказывается разорванным страстями и душевными недугами и неизбежно утрачивает способность быть иным, наделенным собственной подлинностью.

«Несколько лет назад журнал «New Yorker» напечатал карикатуру, изображавшую молодую семью – отца, мать

и маленького мальчика, — не спеша прогуливающих по улице, и мальчик спрашивал: «А мы живые или на пленке?». Большинство из нас проводят большую часть своей жизни на пленке. Не осознавая того, мы выполняем запрограммированные действия, испытываем заданные эмоции и действуем на основе предрешенных суждений. Такое существование на пленке происходит не потому, что мы беспомощные жертвы наших систем привычек, нашей среды, наших гормонов или нашей наследственности, а потому что мы утратили свой центр» [12, с. 5; 31, с. 3].

Так и М.К. Мамардашвили пишет «... нужно совершать усилие, чтобы оставаться живым. ... Не все живо, что кажется живым. Многие из того, что мы испытываем, что мы думаем и что мы делаем – мертво. Мертво потому что это подражание чему-то другому, мертво потому что не твоя мысль, а чужая, мертво потому что не твое подлинное собственное чувство, а стереотипное, стандартное, такое, какое полагается, а не то которое ты испытываешь сам. Есть и такое что мы только словесно воспроизводим. И в этой словесной оболочке отсутствует наше подлинное личное переживание» [15, с. 8].

Человеку необходимо найти свой, собственный «центр», не допустить патологического слияния мотивов и побуждений среды и своих собственных, жить сознательной жизнью. «Мы всегда двойственные существа: наполовину проросшие в реальную, сознательную жизнь, а наполовину в то, что от нас эту сознательную жизнь закрывает» [13, с. 447].

В такой двойственности проблема сознания вопрошает о способности человека понять, что он чувствует сам и какие он принимает решения, которые приводят его в точку жизни «собственной», или жизни навязанной стандартами, которые выдаются с экрана телевизора, газет и журналов? Где ты свой «собственный», «а где чужое сознание, чужие интересы и цели, внедренные в твой внутренний мир?» [18].

Экзистенциальная психотерапия содержательно базируется «на принятии возможности существования науки

о человеке, которая не способствует его раздробленности, не разрушает его человечность в момент его изучения. Она объединяет науку и онтологию» [17]. Особенность экзистенциальной психологии состоит в том, что в соотношении человека и природы имеет место индетерминизм, где человек по большей части является причиной самого себя, и, следовательно, на уровне экзистенциализма человек не может быть предзадан или просчитан наперед. По той же причине экзистенциальная психология отвергает любые эксперименты с человеком, в том числе и тренинги, которые создают иллюзию развития качеств личности и могут быть полезны лишь тем, что помогают увидеть собственные личностные качества, которые остались неизменными – собственную индивидуальностью.

Интересно мнение Н.Я. Большуновой о необходимости учитывать культуральные различия людей, особенно при использовании методик, рассчитанных на другой, не свойственный российскому и не связанный с православным типом культуры менталитет. «Понимание культуральной специфики связано, прежде всего, с образом совершенного человека, сложившимся в определенном типе культуры, с социокультурными образцами, которые представляют собой композицию ценностей, свойственную соответствующему типу культуры, которая выступает как мера, с которой человек соотносит свои поступки, мысли, переживания, свой жизненный путь, соизмеряет свои жизненные выборы, оценивает события и себя самого [6, с. 223].

Н.Я. Большунова подчеркивает, что в отечественной психологии имеются традиции неформализованной психологической поддержки человека, нуждающегося в ней, основанные на идеях М.М. Бахтина (участного понимания), А.А. Ухтомского (доминанта на другом), Г.С. Батищева (глубинного общения), Т.А. Флоренской (диалог в практической психологии) [3; 4; 23; 24].

Экзистенциальная психология «базовую тревогу», сочетающую в себе

вопросы: жизни и смерти; смысла жизни и его утраты; одиночества человека в мире, считает неотъемлемой частью полноценного существования человека.

А вот в классическом психоанализе тревога рассматривается как состояние, требующее его снятия, но на самом деле это не решает проблемы, поскольку лишь устраняет симптом тревоги, а не ее причину.

В заключение следует подчеркнуть, что в отношении психолога к человеку должны быть проявлены искренние чувства, умение не технологично (с использованием техник), а заинтересованно вступить в разговор о том, что беспокоит человека, обратившегося к психологу. Недостаток современной психотерапии в том, что она не

предъявляет требований к психотерапевту как к человеку. Достаточно освоить теорию, получить навыки – и психотерапевт уже может работать. Обязательное условие психотерапии (особенно экзистенциальной) должно состоять в том, что в решении психологической проблемы требуется человек зрелый и способный к эмпатии, что обуславливается его фундаментальными жизненными установками, требует усилий и жизненного опыта психотерапевта в решение подобного рода задач.

«Экзистенциальный терапевт – это не столько профессиональная роль, сколько способ существования, предполагающий наличие определенного мировоззрения и личностных качеств» [1, с. 139].

ЛИТЕРАТУРА

1. Аверьянов А.И. Личностные качества экзистенциального терапевта: зарубежный опыт // Вестник Санкт-Петербургского университета. Психология и педагогика. СПб., 2018. Т. 8. Вып. 2. С. 139–151.
2. Баева Л.В. Ценностные основания индивидуального бытия: Опыт экзистенциальной аксиологии: монография. М.: Прометей, МПГУ, 2003. 240 с.
3. Батищев Г.С. Избранные произведения / под общ. ред. З.К. Шаукеновой. Алматы: Институт философии, политологии и религиоведения КН МОН РК, 2015. 880 с.
4. Бахтин М.В. В поисках счастья. Религиозно-этические учения древности. СПб.: Издательство «Нива», 2005. 120 с.
5. Большунова Н.Я. Направленность, смысл жизни и проблема субъекта / под ред. Н.Я. Большуновой, О.А. Шамшиковой / Развитие человека в современном мире: материалы IV Всероссийской научно-практической конференции с международным участием. Новосибирск: НГПУ, 2013. С. 11–15.
6. Большунова Н.Я. Социокультурная составляющая современной практики психологической помощи/ Психологическая наука и образование psyedu.ru. [Электронный ресурс], 2014. № 1. URL: http://psyjournals.ru/psyedu_ru/2014/n1/68073.shtml (дата обращения: 18.05.2019).
7. Братченко С.Л. Экзистенциальная психология глубинного общения. Уроки Джеймса Бюджентала. М.: «Смысл», 2001. 197 с.
8. Дружинин В.Н. Варианты жизни: очерки экзистенциальной психологии. СПб.: Питер, 2010. 155 с.
9. Камю А. Бунтующий человек. Философия. Политика. Искусство. М.: Политиздат, 1990. 415 с.
10. Лифинцева Т.П. Экзистенциализм или экзистенциальная философия? Нюансы важны. // Эдип. М.: МГУТУ, 2008, № 4. С. 38–43.
11. Кьеркегор С. Страх и трепет. М.: Республика, 1993. С. 251–350.
12. Леонтьев Д.А. Философия жизни М. Мамардашвили и ее значение для психологии // Культурно-историческая психология М.: Московский государственный психолого-педагогический университет, 2011. № 1. С. 2–12.

13. Мамардашвили М.К. Лекции о Прусте (психологическая топология пути). М.: Ad Marginem, 1995. 548 с.
14. Мамардашвили М.К. Очерк современной европейской философии (Азбука-аттикус). М.: Азбука, Азбука-Аттикус, 2012. 608 с.
15. Мамардашвили М.К. Проблема человека в философии (в кн.: О человеческом в человеке: сборник / под общ. ред. и с предисл. И.Т. Фролова; сост. Е.В. Филиппова. М.: Политиздат, 1991. 382 с.
16. Мамардашвили М.К. Категория социального бытия и метод его анализа в экзистенциализме Сартра // Современный экзистенциализм: Критические очерки. М.: Мысль, 1966. С. 149–204.
17. Мэй Р. Истоки экзистенциального направления в психологии и его значение / В кн.: Экзистенциальная психология. Экзистенция / пер. с англ. М. Занадворова, Ю. Овчинниковой. М.: Изд-во ЭКСМО-Пресс, 2001. С. 113.
18. Павлова, Е.Л. Поиск личностной идентичности в эпоху кризиса: от природной к социальной ментальности / Философские проблемы: вчера, сегодня, завтра: ежегодный сборник научных статей кафедры философии и культурологии. Вып. 2. Ростов н/Д.: РГЭУ (РИНХ), 2011. С. 64–73.
19. Распопин Е.В. Предпосылки развития экзистенциально-гуманистического направления в психологии // Методология и история психологии. М.: ООО «Исследовательская группа «Социальные науки», 2010. Т. 5. Вып. 2. С. 23–39.
20. Розанов В.В. в кн. Русская философия: имена. / сост. Солнцев Н.В. М.: Издательский дом «ИНФРА-М», 2001. 496 с.
21. Сартр Жан-Поль. Экзистенциализм – это гуманизм // Сумерки богов. М.: Политиздат, 1989. С. 319–344.
22. Сенека Луций Анней. Нравственные письма Луцилию. – Переиздание / перевод, посл. и прим. С.А. Ошерова. Кемерово: Кемеровское кн. изд-во, 1986. 464 с.
23. Ухтомский А.А. Доминанта. СПб.: Питер, 2002. 448 с.
24. Флоренская Т.А. Диалог в практической психологии: Наука о душе. М.: ВЛАДОС, 2001. 208 с.
25. Фромм Эрих. Иметь или быть? / перев. с англ. Телятникова Э. М.. М.: «АСТ», 2000. 320 с.
26. Франкл В. Человек в поисках смысла. М.: Прогресс, 1990. 372 с.
27. Франк С.Л. Крушение кумиров. М.: Директмедиа Паблишинг, 2002. С. 147–246.
28. Хайдеггер Мартин. Бытие и время / перев. с нем. В.В. Бибихина. Харьков: «Фолио», 2003 503 с.
29. Ясперс К. Духовная ситуация времени. / Смысл и назначение истории. М.: Политиздат, 1991, С. 288–418:
30. Values and Existential Unity // The Course of Human Life: A Study of Goals in the Humanistic Perspective / ed. by C. Buhler, F. Massarik. N.Y., 1968. P. 383–392.
31. Bugental J. F. T. Outcomes of an Existential-Humanistic Psychotherapy: A Tribute to Rollo May // The Humanistic Psychologist. Washington, DC: American Psychological Association 1991. № 28. Vol. 19. P. 251–259.
32. Maslow A.H. Motivation and personality (3ed). New York: Harper and Row. 1987. 369 p.

УДК 159.9

ОСОБЕННОСТИ САМООТНОШЕНИЯ КУРСАНТОВ НА НАЧАЛЬНОМ И ЗАВЕРШАЮЩЕМ ЭТАПАХ ОБУЧЕНИЯ В ВОЕННОЙ ОБРАЗОВАТЕЛЬНОЙ ОРГАНИЗАЦИИ ВЫСШЕГО ОБРАЗОВАНИЯ

Пашкин Сергей Борисович

*доктор педагогических наук, профессор
профессор кафедры гуманитарных дисциплин
Военный институт (инженерно-технический)*

*Военной академии материально-технического обеспечения им. генерала армии А.В. Хрулева
г. Санкт-Петербург
sergejppashkin@mail.ru*

Аннотация. В статье рассматриваются содержание и механизмы изменения мотивации к служебной деятельности курсантов военной образовательной организации высшего образования (ВООВО). Выявлены наиболее значимые факторы, влияющие на становление будущих офицеров в стенах ВООВО. Показаны результаты эмпирического исследования особенностей изменения самоотношения курсантов ВООВО. Сделаны выводы о необходимости психологического сопровождения личности курсанта в течение всего периода обучения в ВООВО.

Ключевые слова: мотивация, механизмы мотивации, психодиагностические методики, самоотношение, саморуководство.

PECULIARITIES OF CADETS' SELFCONSEPTION AT THE INITIAL AND FINAL STAGES OF TRAINING AT MILITARY COLLEGE

Pashkin Sergey Borisovich

*doctor of Pedagogical Sciences, professor
professor of the Department of Humanities
Military Institute (Engineering)*

*Military Academy of Logistics named after Army General A.V. Hruleva
Saint-Petersburg
sergejppashkin@mail.ru*

Abstract. The article deals with the content and mechanisms of changes in motivation for military University cadets' performance. The author defined the most significant factors affecting the formation of future officers at the University and demonstrated the results of an empirical study of the features of self-attitude changes among military University cadets. The conclusions about the need for psychological support of the students during the entire period of their study at the University were drawn.

Keywords: motivation, motivation mechanisms, psychodiagnostic techniques, self-attitude, self-guidance.

Практика обучения в военных образовательных организациях высшего образования (ВООВО) свидетельствует о необходимости постоянной диагностики и последующего психологического сопровождения мотивации профессиональной деятельности будущих офицеров [2; 4; 9; 13].

Это отвечает тем задачам, которые определены для системы образования ВООВО, соответствующим Федеральным государственными образовательными стандартами. В то же время наблюдается снижение показателей психологической пригодности абитуриентов, в том числе и по параметрам

рам мотивации профессиональной деятельности, что не может не беспокоить психологические службы ВООВО [12].

Безусловно, рост престижа военных специальностей в последние годы оценивается как положительное явление. Однако данный процесс не достаточно исследован как со стороны изменений в общественной психологии, так и в плане особенностей первичного профессионального самоопределения курсантов, в основе которого, согласно Н.С. Пряжникову [11], могут лежать различающиеся мотивационные комплексы.

В литературе отмечаются трудности в развитии внутренней содержательной мотивации обучаемых на младших курсах ВООВО, поскольку современная школа не обеспечивает должный уровень готовности к осуществлению учебно-академической деятельности [3; 5; 7; 10]. Последняя, согласно В.Д. Шадрикову [14], не может быть сведена к комплексу знаний и общих учебных умений. Она с необходимостью предполагает преобладание мотивации достижения над мотивацией избегания, т.е. простая фиксация с помощью ЕГЭ школьной успешности не гарантирует сохранения и последующего развития мотивации профессиональной деятельности на первом и последующих курсах обучения в ВООВО. В этой связи, нами было выполнено комплексное исследование динамики мотивации профессиональной деятельности курсантов ВООВО. Так были

изучены особенности профессиональной мотивационной структуры у курсантов на первом и пятом курсах обучения (по методике В.К. Гербачевского); при помощи опросника мотивации успеха и боязни неудачи А.А. Реана уточнены особенности мотивационных предпочтений курсантов на начальной и завершающей стадии обучения; особенности динамики потребности в достижении выявлялись с помощью методики Ю.М. Орлова; изменения мотивации обучения в ВООВО фиксировались при помощи методики Т.И. Ильиной. Изучалась также Выраженность мотивов трудовой деятельности у курсантов на начальном и завершающем этапе обучения. В итоге был выполнен корреляционный анализ наиболее значимых взаимосвязей изменения мотивации к служебной деятельности у курсантов на начальном и завершающем этапе обучения в военном университете.

В данной статье представляется возможным рассмотреть один из важных вопросов, связанных с мотивационной сферой, а именно изменение самоотношения курсантов ВООВО. В литературе проблема самоотношения является дискуссионной [1; 6; 10]. В исследовании самоотношения у курсантов исследуемой учебной группы ВИТУ мы использовали методику С.Р. Пантелеева [8, с. 6; 14; 21]. Результаты исследования представлены в таблице 1.

Таблица 1 – Результаты исследования самоотношения у курсантов на первом и пятом курсе обучения в военном университете

Шкала	Среднегрупповое значение.	
	Первый курс	Пятый курс
Закрытость	6.1	6.3
Самоуверенность	6.4	6.7
Саморуководство	6.5	5.7
Отраженное самоотношение	6.1	6.5
Самоценность	6	6.5
Самопринятие	5.6	6.7
Самопривязанность	5.7	6.6
Внутренняя конфликтность	4.1	4.3
Самообвинение	4.5	4.6

Результаты исследования оказались во многом схожими в обоих замерах. Достоверно значимое различие имеется лишь по шкалам самопринятие и самопривязанности. Все различия обнаружены на 5 % уровне достоверности.

Наши испытуемые на пятом курсе обучения отличаются большей выраженностью самопринятия и самопривязанности по сравнению со своими же результатами, полученными на первом курсе обучения.

Из результата средних значений в группе мы видим, что основное различие демонстрирует шкала самопринятие. У группы курсантов на 5 курсе самопринятие намного выше, чем было, когда они обучались на первом курсе. Следовательно, можно утверждать, что к пятому курсу они в большей степени испытывают выраженную привязанность к своей будущей службе, и это, возможно, объясняется тем, что сама форма службы в армии отличается обязательным выполнением всех военных мероприятий и более тесной вклю-

ченностью её участников в работу воинской части.

Что касается самопринятия, то тут стоит отметить следующее. Курсанты пятого курса во время опроса неоднократно подчёркивали тот факт, что когда они пришли в ВООВО, то не сразу почувствовали, что офицеры и преподаватели к ним относятся очень внимательно, не уделяя при этом максимум времени курсантам первого курса.

Однако с течением времени их мнение по этому поводу изменилось. Возможно, что это обусловлено тем, что к пятому курсу офицеры уже хорошо знают всех курсантов группы и оправдывают их ожидания в плане оценивания учебных и личных перспектив (рисунок 1).

Практика обучения курсантов свидетельствует о том, что чем выше самопринятие, тем выше и способность терпимо относиться не только к себе, но и к тем, кто совершил жизненные ошибки.



Рисунок 1 – Результаты исследования самооценки у курсантов на первом и пятом курсе обучения в военном университете

Постепенно у курсантов складывается ощущение личной причастности

и высокой значимости себя в военном университете. Вероятно, это может служить

объяснением тому, что показатель самопринятия у курсантов к пятому курсу стал заметно выше, нежели был на начальном этапе обучения.

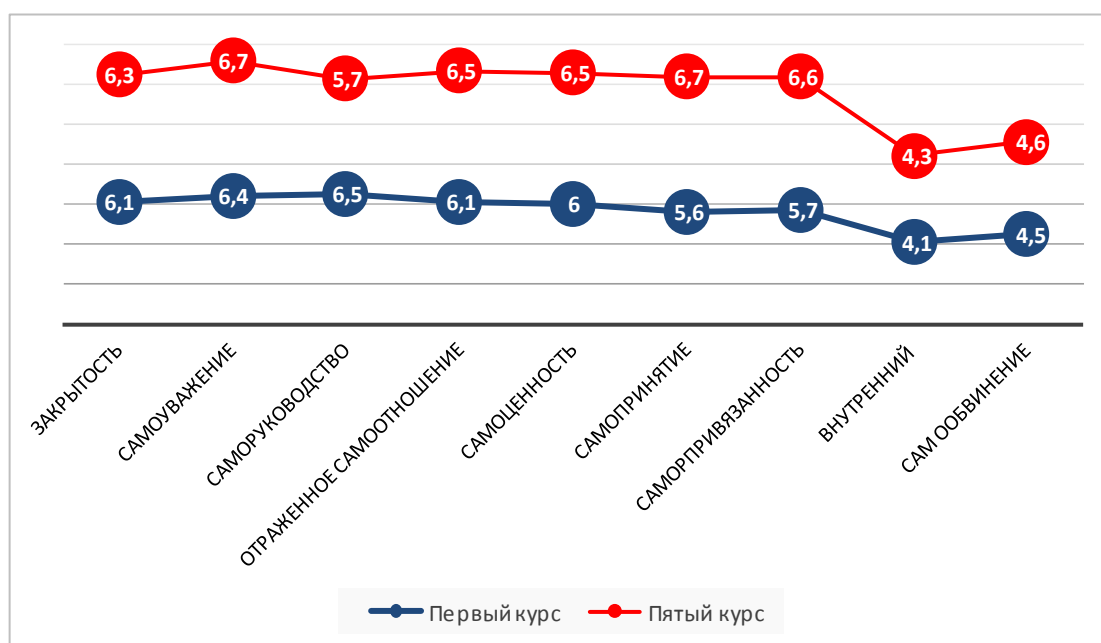
На первом году обучения курсанты нашей исследуемой группы были несколько более критичны к себе и склонны к работе над своим «Я», что отвечает задачам стадии первичного профессионального и личностного становления в образовательной среде ВООВО.

На уровне тенденции можно говорить о саморуководстве. Мы видим, что на первом курсе обучения курсанты в большей степени склонны развивать своё сознание и контролировать внутренне своё поведение.

Интересно отметить и то, что представители пятого курса чуть более психологически закрыты, чем были на первом курсе обучения. У них было выражено ощущение своей особенности и определённой избранности. На основании данных, полученных при помощи методики С.Р. Пантелеева, можно сделать некоторые выводы:

1. Переменная самооценка подчёркивает, что люди, находящиеся на пятом курсе обучения, выше оценивают собственную значимость, что вполне объяс-

нимо тем, что скоро они получают офицерские погоны. Их самопринятие соответствует результатам промежуточных аттестации и практик на предшествующих курсах обучения.

2. Первичное профессиональное самоопределение у большинства пятикурсников фиксировано с помощью шкалы компетенций, определенных программными документами. Последнее для первокурсников является актуальной задачей, решение которой не гарантирует 100 % совпадение плана приема на обучение по воинской специальности и итоговых цифровых показателей выпуска.

3. Можно считать, что в данной военной академии курсантам прививаются определённые моральные ценности, позволяющие получить самоподтверждение как потенциально хорошего офицера – специалиста в соответствующей воинской профессии. Поскольку эти ценности прививаются, начиная с первого курса, то это облегчает процесс адаптации и социализации курсантов, а также открывает позитивную перспективу социальной адаптации в первые годы службы офицера-выпускника Военной академии материально-технического обеспечения имени А.В. Хрулева.

ЛИТЕРАТУРА

1. Абульханова К. А. Психология и сознание личности: (Проблемы методологии, теории и исследования реальной личности): избр. психол. труды. М.: Моск. психол.-соц. ин-т; Воронеж: НПО «МОДЭК», 1999. 224 с.
2. Балыкина О.С. Особенности социальной и личностной идентификации в юношеском возрасте (в условиях вариативной системы образования): дис. ... канд. психол. наук: 19.00.05 / Балыкина Ольга Сергеевна. Курск: Кур. гос. ун-т, 2004. 128 с.
3. Зобков А.В., Турчин А.С. Саморегуляция учебной деятельности: монография. Владимир: Изд-во ВлГУ, 2013. 251 с.
4. Карпова Е.В. Структура и генезис мотивационной сферы личности в учебной деятельности: монография. Ярославль: Изд-во ЯГПУ им. К.Д. Ушинского, 2007. 570 с.
5. Кашапов М.М., Субботин А.В., Павлов А.С. Влияние личностных качеств на успешность организационно-управленческой деятельности выпускников ракетного училища // Вестник Ярославского университета им. П.Г. Демидова. Серия: Гуманитарные науки. 2014. № 2. С. 92–96.
6. Котина Н.Н. Аспекты изучения самоотношения личности в процессе реализации современной образовательной парадигмы: материалы III Международной научно-практической конференции. М.: Спутник +, 2015. С. 66–70.

7. Магакян Е.Е. Профессиональное самоопределение взрослых, его социальные и психологические факторы (на примере выпускников бакалавриата): автореф. дис. ... канд. психол. наук: 19.00.13 / Магакян Елена Евгеньевна. СПб., 2019. 25 с.
8. Пантелеев С.Р. Самоотношение как эмоционально-оценочная система. М.: Изд-во Моск. ун-та, 1991. 100 с.
9. Пашкин С.Б., Мозеров С.А., Мозерова Е.С. Проблемы трудовой мотивации в профессиональной и служебной деятельности // Актуальные проблемы военно-научных исследований: сборник научных трудов / под ред. В.Б. Коновалова. СПб.: ПОЛИТЕХ-ПРЕСС, 2019. С. 400–407.
10. Поваренков Ю.П. Проблемы психологии профессионального становления личности. 2-е изд., доп. Саратов: Саратовский государственный социально-экономический университет, 2013. 322 с.
11. Пряжников Н.С. Теория и практика профессионального самоопределения: учебное пособие. М.: МГППИ, 1999. 97 с
12. Смирнов Д.В. Развитие профессиональной психологической пригодности будущих офицеров в образовательной среде военного вуза: автореф. дис. ... канд. психол. наук: 19.00.07 / Смирнов Денис Викторович. СПб., 2019. 29 с.
13. Турчин А.С. Особенности мотивации учебной деятельности будущих офицеров-психологов // Вестник интегративной психологии: журнал для психологов. Вып. 16. 2018. Ярославль: МАПН, 2018. С. 272–273.
14. Шадриков В.Д. Деятельность и способности. М.: Изд. Корпорация «Логос», 1994. 320 с.

УДК 159.922.6

СООТНОШЕНИЕ ПРОФЕССИОНАЛЬНОГО САМОСОЗНАНИЯ КУРСАНТОВ С САМООТНОШЕНИЕМ ЛИЧНОСТИ

Полушина Ольга Борисовна

*кандидат психологических наук, доцент
доцент кафедры общей и прикладной психологии
Санкт-Петербургский военный институт войск национальной гвардии
г. Санкт-Петербург
plushina.olga2016@yandex.ru*

Аннотация. В статье рассмотрена сущность самосознания, самоотношения личности, профессионального самосознания. Раскрыта взаимосвязь профессионального самосознания с самоотношением личности курсантов военного института на разных курсах обучения.

Ключевые слова: самосознание, самоотношение, профессиональное самосознание курсантов военного института.

INTERRELATION OF MILITARY ACADEMY STUDENTS' PROFESSIONAL IDENTITY AND PERSONAL SELF-CONCEPTION

Polushina Olga Borisovna

*candidate of Psychological Sciences, associate professor
associate professor of the Department of General and Applied Psychology
Saint-Petersburg military Institute of National Guard Troops
Saint-Petersburg
plushina.olga2016@yandex.ru*

Abstract. The article describes the essence of the terms: self-consciousness, personal self-conception, and professional identity. The author researches the interrelation between professional self-consciousness with personal self-conception of different courses students at military.

Keywords: identity, self-conception, professional identity/self-consciousness of military academy students.

Профессиональное самосознание на этапе учебно-профессионального обучения играет существенную роль в самоотношении личности. Целью исследования явилось, изучить соотношение профессионального самосознания курсантов с их самоотношением на разных этапах обучения в военном институте. В исследовании приняли участие курсанты 1–5 курсов факультета (морально-психологического обеспечения) Санкт-Петербургского военного института войск национальной гвардии, в количестве 88 человек.

Были использованы методики: методика определения уровня самооценки и притязаний Дембо-Рубинштейн, в модификации А.М. Прихожан; опросник оценки самоотношения В.В. Столина, С.Р. Панталева; ме-

тодика оценки профессионального самосознания офицеров войск национальной гвардии Российской Федерации, Б.А. Вяткина, О.Б. Беляева.

И.И. Чеснокова отмечает, что развитие самосознания определяется возрастом и физическим развитием человека [7]. В ее работах выделены следующие компоненты самосознания: самопознание, эмоционально-ценностное отношение к себе и саморегуляция. Сущность самопознания заключается в представлениях о себе, они устойчивы, но отсутствует глубинное, целостное понимание себя. Эмоционально-ценностное отношение к себе состоит из различных аспектов самоотношения. Саморегуляция состоит из управления поведением и самоконтроля.

Адекватность и высота оценки своих профессиональных качеств определяется положительным отношением к себе как личности вообще, восприятие своей личности как симпатичной, уверенность в себе, ожидание положительного отношения со стороны других. Осознания себя как субъекта профессиональной деятельности определяется уверенностью в себе, своих возможностях и высокой адекватной самооценкой. Увеличение разрыва между притязаниями личности и самооценкой приводит к снижению показателей профессионального самосознания. Идентичность с профессиональной группой взаимосвязана с постановкой высоких притязаний. Курсанты, ставящие высокие цели в большей степени чувствуют себя идентичными по отношению к профессиональной группе военнослужащих. Самоуважение, уверенность в себе, положительное недифференцированное отношение к себе способствует развитию профессионального самосознания.

На 2 курсе наблюдается (рисунок 2) разрушение взаимосвязей, они становятся разрозненными и достаточно противоречивыми. Старые механизмы деятельности,

которые были адаптивными в системе школьного образования должны претерпеть существенные изменения в условиях обучения в военной образовательной организации высшего образования. Высокий уровень аутосимпатии снижает показатели профессионального самосознания: осознание особенностей деятельности, осознание тождественности с группой. Высокая степень аутосимпатии проявляется на уровне эгоистической позиции, что совсем не приемлемо в воинском коллективе. Высокий уровень притязаний ослабляет осознание психологических особенностей военнослужащих как профессиональной группы людей. Высокая самооценка собственных профессиональных качеств достигается за счет недифференцированного положительного отношения к себе, высокой самооценки, интереса к своей личности и принятия себя с достоинствами и недостатками. Таким образом, положительное отношение к себе как к личности на 2 курсе проецируется на оценку себя как военнослужащего, а так же взаимоотношения в коллективе на первых порах будут определять становление профессиональной идентичности.



Рисунок 2 – Взаимосвязь профессионального и личностного самосознания курсантов 2 курса

Условные обозначения: ООД – осознание особенностей деятельности; ОПО – осознание психологических особенностей; ОТ – осознание тождественности; СПК – самооценка профессиональных качеств; ПС – профессиональное самосознание; S – глобальное самоотношение; П – аутосимпатия; IV – самоинтерес; 2 - отношение других; 3 – самопринятие; 5 – самообвинение; П - притязания; CO – самооценка; d – расхождение между притязаниями и самооценкой; ___ – прямая корреляция; ___ – обратная корреляция.

На 3 курсе происходит значительная стабилизация личностного и профессионального самосознания за счет изменения структуры (рисунок 3). Понимание необходимых профессиональных качеств, осознание себя субъектом профессиональной деятельности достигается за счет положительного отношения к личности других людей и самоинтерес. Психологическая поддержка на 3 курсе играет существенную роль в преодолении как личностного, так и профессионального само-

развития. Высокая оценка своих профессиональных качеств зависит от положительного отношения других людей, общего недифференцированного положительного отношения к себе, высокой личностной самооценки. На 3 курсе во многом совпадает оценка профессиональных качеств и качеств личности (они отождествляются). Кроме того, отношение окружающих существенным образом влияет на становление профессионального самосознания.

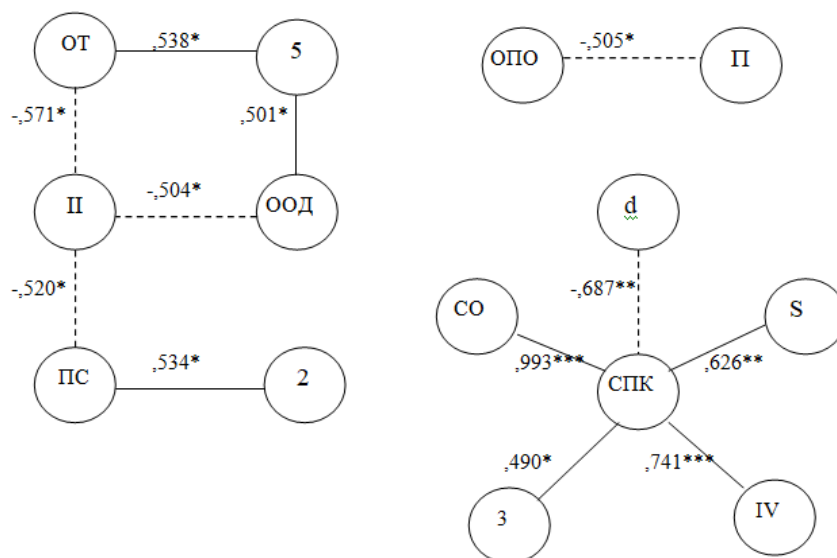

Рисунок 3 – Взаимосвязь профессионального и личностного самосознания курсантов 3 курса

Условные обозначения: ОСД – осознание субъектом деятельности; ОПО – осознание психологических особенностей; СПК – самооценка профессиональных качеств; ПС – профессиональное самосознание; S – глобальное самоотношение; Ш – ожидаемое отношение других; 2 – отношение других; 6 – самоинтерес; СО – самооценка; d – расхождение между притязаниями и самооценкой; ____ – прямая корреляция; _ _ _ – обратная корреляция.

На 4 курсе стабилизируется профессиональное и личностное самосознание (рисунок 4). Взаимосвязи становятся более разветвленными, охватывающими разные стороны личности. Осознание особенностей профессиональных качеств военнослужащих и их соотнесение с имеющимися качествами зависит от умения руководить саморазвитием, контролировать поведение и эмоции. Так же существенное влияние оказывает положительное отношение к себе, самоуважение.

Следовательно, на 4 курсе существенным фактором профессионального

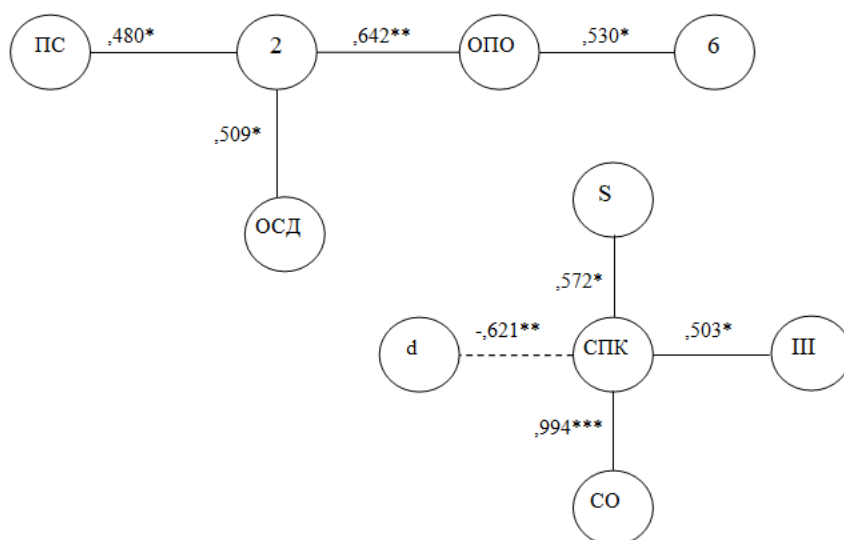
и личностного самосознания является самоконтроль. Наблюдается еще большее влияние самооценки на оценку своих профессиональных качеств.

Как видим, структура профессионального и личностного самосознания на 5 курсе существенным образом отличается от других курсов (рисунок 5). Можно предположить о расхождении взаимовлияния личностного и профессионального самосознания. Самооценка профессиональных качеств определяется общей самооценкой личности и уровнем притязаний.



Рисунок 4 – Взаимосвязь профессионального и личного самосознания курсантов 4 курса

Условные обозначения: ООД – осознание особенностей деятельности, ОПО – осознание психологических особенностей; ОТ – осознание тождественности; ОСПО – осознание собственных профессиональных особенностей; ОСД – осознание субъектом деятельности; СПК – самооценка профессиональных качеств; ПС – профессиональное самосознание; S – глобальное самоотношение; I – самоуважение; Ш – ожидаемое отношение других; 2 – отношение других; 4 – саморуководство; СО – самооценка; П – притязания; — — — — — прямая корреляция; _ _ _ _ _ обратная корреляция.

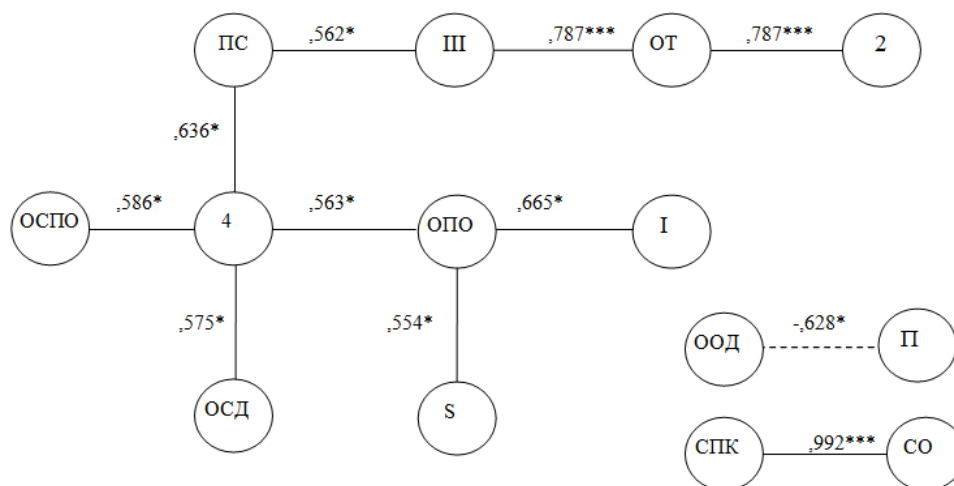

Рис. 5 – Взаимосвязь профессионального и личного самосознания курсантов 5 курса

Условные обозначения: СПК – самооценка профессиональных качеств; СО – самооценка; П – притязания; d – расхождение между притязаниями и самооценкой; — — — — — прямая корреляция; _ _ _ _ _ обратная корреляция.

Таким образом, профессиональное и личностное самосознание взаимосвязано. На 1 курсе сохраняются старые механизмы индивидуального стиля деятельности, взглядов, ценностей, которые существенным образом претерпевают изменения в дальнейшем. Профессиональное саморазвитие достигается за счет высоких

притязаний, уверенности в себе, своих возможностях.

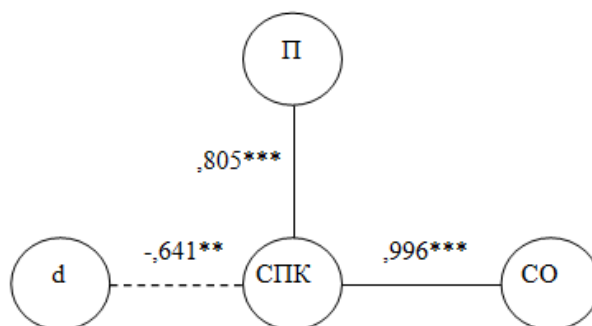
Наиболее противоречивая структура личностно-профессионального самосознания наблюдается на 2 курсе. Ко 2 курсу структура взаимосвязи профессионального и личностного саморазвития претерпевает значительные изменения. Профессиональ-

ная идентичность достигается за счет идентичности с новым коллективом. Так же характерно слияние личностного и профессионального саморазвития, его неразделенность.

На 3 и 4 курсах происходит слом старых систем, которые начинают по-новому формироваться. На 3 и 4 курсах профессиональное и личностное самосознание взаимосвязаны максимально, к пя-

тому курсу данная взаимосвязь ослабевает. Существенную роль в становлении профессионального и личностного самосознания на 4 курсе начинает играть самоконтроль, умение подчиняться дисциплине без внешнего контроля. На всем протяжении обучения наблюдается взаимосвязь общей личностной самооценки и оценки курсантами профессиональных качеств.

ЛИТЕРАТУРА

1. Анисимова О.М. Самооценка в структуре личности студента: автореф. дис. ... канд. психол. наук: 19.00.05 / Анисимова Ольга Михайловна. Л., 1984. 17 с.
2. Бернс Р. Развитие Я-концепции и воспитание. М.: Прогресс, 1986. 422 с.
3. Будасси С.А. Моделирование личности в группе. (На вероятностных структурах): автореф. дис. ... канд. психол. наук: 19.00.00 / Будасси Сергей Андреевич. М., 1972. 25 с.
4. Катрич Г.И. Становление рефлексивной самооценки в младшем школьном возрасте: автореф. дис. ... канд. психол. наук: 19.00.00 / Катрич Галина Ивановна. М., 1994. 21 с.
5. Соколова Е.Т. Самосознание и самооценка при аномалиях личности. М.: МГУ, 1989. 215 с.
6. Столин В.В. Самосознание личности. М.: МГУ, 1983. 284 с.
7. Чеснокова И.И. Проблема самосознания в психологии. М.: Наука, 1977. 144 с.

УДК 159.922.6

САМООЦЕНКА В СТРУКТУРЕ ПСИХОЛОГИЧЕСКИХ КАЧЕСТВ ЛИЧНОСТИ ВОЕННОСЛУЖАЩИХ И КУРСАНТОВ ВОЕННОЙ ОБРАЗОВАТЕЛЬНОЙ ОРГАНИЗАЦИИ ВЫСШЕГО ОБРАЗОВАНИЯ ВОЙСК НАЦИОНАЛЬНОЙ ГВАРДИИ

Турчин Анатолий Степанович
доктор психологических наук, доцент
профессор кафедры общей и прикладной психологии
Санкт-Петербургский военный институт войск национальной гвардии
г. Санкт-Петербург
ast55@mail.ru

Аннотация. В статье рассматривается проблема взаимосвязи самооценки военнослужащих по призыву и курсантов военной образовательной организации высшего образования войск национальной гвардии с мотивацией достижения, самоконтролем и организаторскими и коммуникативными умениями. Сделан вывод о необходимости психологического сопровождения этих качеств, как профессионально важных для подготовки будущих офицеров войск национальной гвардии.

Ключевые слова: самооценка, уровень притязаний, организаторские и коммуникативные способности, самоконтроль, самосознание.

SELF-ESTEEM AMONG PSYCHOLOGICAL CHARACTERISTICS OF NATIONAL GUARD MILITARY PERSONNEL AND CADETS

Turchin Anatoly Stepanovich
doctor of Psychological Sciences, associate professor
professor of the Department of General and Applied Psychology
Saint-Petersburg military Institute of National Guard Troops
Saint-Petersburg
ast55@mail.ru

Abstract. The author scrutinizes an issue of conscripts' and cadets' self-esteem relation with motivation to succeed, self-control, and organizational and communication skills. The conclusion about the need for psychological support in order to gain these qualities as professionally important for the training future officers of the National Guard Troops was made.

Keywords: self-esteem, motivation, organizational and communication skills, self-control, self-consciousness.

Период ранней юности считается определяющим жизненные перспективы личности, как в плане первичного профессионального самоопределения, так и в решении менее важных, но значимых задач возраста. Представления человека о том, кем и каким он является и какие внешние ресурсы ему доступны, играют огромную роль в его жизнедеятельности: мотивируют его деятельность, обуславливают выбор ближайших целей, влияют на уровень притязаний и характер коммуникации

с людьми, выбор копинг-стратегий и др. Только в этом случае личность реализует общественные ценности и идеалы и тем самым делает позитивный вклад в развитие современного общества.

В этой связи, проблема самооценки достаточно актуальна для курсантов военных образовательных организаций высшего образования (ВООВО) и военнослужащих по призыву. Это связано с потребностью определения степени важности человека в условиях, требующих от него при-

менения способностей преобразовывать себя и окружающий мир.

Разработке проблем самооценки посвящено немало исследований в отечественной психологии. Этими вопросами занимались Б.Г. Ананьев [2], Л.И. Божович [4], И.С. Кон [8], А.И. Липкина [10], В.В. Столин [14], И.И. Чеснокова [15], Е.В. Шорохова [16]. В западной психологии можно выделить работы А. Адлера [1], Р.В. Бернса [3], У. Джеймса [5], Г. Олпорта [11], К. Роджерса [13] и Э. Эриксона [17].

В связи с этим можно говорить, что проблема самооценки всегда являлась востребованной в психологической науке и является в значительной степени разработанной.

Если существует ряд исследований самооценки взрослого человека, или юношей и подростков, как и социально-психологических качеств, взаимосвязанных с этим образованием, то вопрос о том, как именно коррелируют различные индивидуальные свойства с самооценкой у старших школьников и студентов, изучено в недостаточной степени. Это подтверждает актуальность нашего исследования. Полученные данные могут выявить новые закономерности, которые способны конкретизировать некоторые разделы таких отраслей психологии, как возрастной и психологии личности. Кроме того, по итогам работы можно определить основные работы направления психолога с курсантами ВООВО войск национальной гвардии.

Цель исследования – изучить взаимосвязь самооценки с индивидуальными особенностями личности военнослужащих по призыву и курсантов 1 года обучения (на материале Санкт-Петербургского военного института войск национальной гвардии¹).

Предмет исследования – особенности взаимосвязей самооценки личности с ее индивидуальными особенностями.

Самооценка – ценность, значимость, которой индивид наделяет себя

¹ Далее – «СПВИ войск национальной гвардии».

в целом и отдельные стороны своей личности, деятельности, поведения [12, с. 111].

Самооценка – оценка личностью самой себя, своих возможностей, качеств и места среди других людей [9, с. 124].

Под этим термином обычно подразумевается оценка себя человеком по отдельному свойству или собственных возможностей в целом, сложности возникают при попытке сопоставить понятие «самооценка» с вышеперечисленными концептами.

Важное место в отечественной психологии принадлежит концепции В.В. Столина [14], в основе которой положена идея о трехуровневой структуре самосознания, как сочетании когнитивных, аффективных и регуляторных компонентов. Отмечая высокую личностную значимость самооценки, и указывая, что ценностно-нейтральные качества в состав содержательных представлений субъекта о себе, как лишённые личностного смысла, не входят, он указывает на то, что отношение к собственной личности существует не в только отсроченном перспективном плане, но может проявляться в форме непосредственных эмоциональных реакций. В.В. Столин не даёт определения самооценки, не разграничивая понятия самооценки, самоотношения и смысл «Я», фактически отождествляя ее с самоотношением.

И.С. Кон определяет самооценку как «компонент самосознания, включающий наряду со знанием о себе оценку себя, своих способностей, нравственных качеств и поступков» [8, с. 71].

Согласно И.И. Чесноковой [15], самооценка есть особое образование в структуре сознания себя, выполняющее функцию оценки возможностей индивида и сопоставления их с требованиями ситуации поведения. На этой основе осуществляется его регуляция; прослеживается эмоциональный аспект и выявляется социальность происхождения самооценки.

А.В. Захарова считает, что ядром самооценки являются принимаемые субъектом ценности, определяющие

в дальнейшем специфику ее функционирования как механизма саморегуляции и самосовершенствования [6].

В работах зарубежных психологов самооценка обычно рассматривается в качестве одной из трех составляющих Я-концепции. Она выступает в качестве аффективной оценки представлений индивида о себе. Самооценка может обладать различной интенсивностью, так как конкретные черты образа «Я» обычно побуждают к более или менее сильным эмоциям и провоцируют потенциальные поведенческие реакции.

Можно выделить наиболее распространенные точки зрения на соотношение этих понятий:

1. Самооценка рассматривается как элемент Я-концепции.

2. Данные понятия независимы друг от друга, при этом Я-концепция отождествляется с образом Я.

3. Полное отождествление этих явлений.

При этом Я-концепция есть относительно устойчивая, в большей или меньшей степени осознанная, переживаемая как неповторимая система представления индивида о себе самом, на основе которой он строит свое общение с другими людьми и относится к себе.

При изучении самооценки обычно учитывают три формальных параметра: высоту, устойчивость и адекватность. Существуют различные варианты измерения высоты самооценки, что позволяет получить ее количественную характеристику. Адекватность определяется как соответствие или несоответствие ее реальным возможностям личности, что устанавливается с учетом объективных критериев (эксперимента) или же с применением метода экспертных оценок. Устойчивость означает фиксацию постоянства и надситуативности выявляемой у испытуемого оценки себя.

Самооценка человека выполняет ряд функций:

- мотивирующую – побуждение действовать в соответствии с образом Я,

то есть самооценка мотивирует наши поступки и руководит нашим поведением;

- регулирующую – самооценка регулирует поведение, так как участвует в целеполагании; в эту функцию входит прогностическая (прогноз действий) и функция интерпретации (собственного опыта, достижений, неудач);

- формирующую – на основе самооценки формируются другие свойства личности;

- защитную – обеспечивает относительную стабильность и автономность личности, но может приводить к искажению личного опыта и тем самым оказывать отрицательное влияние на развитие личности.

Самооценка выступает основой для восприятия собственных успехов или неудач, достижения целей определенного уровня, т.е. уровня притязаний личности. Она формируется на базе оценок окружающих, оценки результатов собственной деятельности, а также на основе соотношения реального и идеального представления о себе.

Считается, что эффективным для развития личности является такой характер самоотношения, когда достаточно высокая общая самооценка сочетается с адекватными, дифференцированными парциальными самооценками разного уровня. Устойчивая и вместе с тем достаточно гибкая самооценка считается оптимальной для развития личности и для продуктивности ее деятельности. Чрезмерно устойчивая, ригидная самооценка, как и неустойчивая, соответственно, осложняет ее жизнедеятельность. Конфликтность самооценки возрастает в критические периоды развития.

Неадекватная (высокая или низкая) самооценка может быть устойчивой характеристикой человека, связанной с типологическими особенностями проявления свойств нервной системы [7, с. 190]. Обычно заниженная самооценка наблюдается чаще у лиц со слабой нервной системой, инертностью торможения и высокой тревожностью. Завышенная самооценка типична для индивидов с сильной нервной

системой и высокой тревожностью. Однако устойчиво завышенная самооценка может наблюдаться и у лиц со слабой и средней силой нервной системы и низкой тревожностью. Адекватная самооценка характерна для людей с низкой или средней степенью тревожности.

Особую роль самооценка играет в юношеском возрасте. При этом следует отметить, что когнитивный компонент самосознания, образ «Я», его формирование в раннем юношеском возрасте, напрямую связан как с эмоционально-оценочной составляющей, самооценкой, так и с поведенческой, регуляторной стороной Я-концепции.

В структуре Я-концепции появляется еще один элемент – образ «Мы». Юноши и девушки одновременно и относят себя к этому образу, то есть идентифицируют себя с группой, и отличают себя от группы, подчеркивая свою индивидуальность, что говорит о развитии Я-концепции в сторону зрелости.

Эмпирическую базу исследования составили 100 респондентов в возрастном

диапазоне 18–22 лет. Из них 45 человек являются военнослужащими войск национальной гвардии, проходящими военную службу по призыву, и 55 – курсантами 1 курса факультета (морально-психологического обеспечения) СПВИ войск национальной гвардии.

В качестве основных диагностических инструментов были использованы следующие методики: Вербальная диагностика самооценки личности; Определение уровня мотивации достижения успеха» (опросник Мехрабиана), Опросник для выявления выраженности самоконтроля в эмоциональной сфере, деятельности и поведении» (Г.С. Никифоров, В.К. Васильев, С.В. Фирсова); Исследование коммуникативных и организаторских склонностей (тест-опросник КОС).

В начале нашего исследования мы остановились на рассмотрении уровня самооценки у военнослужащих по призыву и курсантов. В целом, результаты выглядят следующим образом:

Таблица 1 – Самооценка военнослужащих по призыву и курсантов

Уровень самооценки	Количество респондентов в процентах
Высокий уровень	6
Средний уровень	43
Низкий уровень	51

В итоге мы можем говорить, что среди современной молодежи, в основном, присутствуют лица со средним или низким уровнем самооценки. То, что среди них практически нет тех, у кого показатели данного явления высокие, может быть связано, на наш взгляд, с тем, что ведущая деятельность у них учебная. А на настоящий момент ни старшие классы в школе, ни высшие образовательные организации высшего образования не способствуют формированию позитивной самооценки. Так, в старших классах идет «натаскивание» на ЕГЭ, где не применяется индивидуальный подход, а система требований достаточно жесткая. Что же касается вуза,

то здесь резко меняется сам процесс обучения, другая форма, другие требования, новые формы работы. При этом перед курсантом стоит выбор: существенно поменять требования к себе или сохранять низкий уровень самооценки, что не может не помешать учебе. В итоге любая ситуация будет создавать чувство неудовлетворенности собой, что, вероятно, и не позволяет иметь молодым людям высокую самооценку.

Что касается сравнения групп, то в данном случае при среднем балле в 62,5 у военнослужащих по призыву и 56,7 у курсантов ВООВО статистически значимых различий не выявлено: вероятность

ошибки составила 0,14 (применялся метод Т-критерия Стьюдента).

Далее мы исследовали взаимосвязь самооценки с мотивом достижения личности. Однако перед этим необходимо

обозначить, что данный мотив имеет два полюса: стремление к успеху и избегание неудач. И распределение респондентов, имеющих тот или иной полюс, представлено в таблице 2.

Таблица 2 – Изучение мотива достижения

Полюс	Количество респондентов в процентах
Стремление к успеху	62
Избегание неудач	38

Это свидетельствует, что в молодёжной среде доминирует мотив стремления к успеху, что соответствует возрастным особенностям юношества. Что же касается различий, то в данном случае мы статистически подтвердили их наличие и значимость – вероятность ошибки составила 0,04. Так мы можем говорить, что стремление к успеху более свойственно курсантам (средний балл составил 9,5 по сравнению с 3,3 баллами у военнослужащих по призыву). Скорее всего, это связано с объективными обстоятельствами жизни, для курсантов СПВИ войск национальной гвардии открываются более четкие перспективы, как в профессиональной, так и в личной жизни.

Поиск взаимосвязи между самооценкой и мотивом достижения, позволил говорить, что явления взаимосвязаны: у юношей с высокой самооценкой будет преобладать мотив достижения успеха:

$r = -0,39$, при $p \leq 0,05$ (знак «-», свидетельствующий об обратной связи в данном случае расценивается как «+», так как, по особенностями теста на самооценку, чем выше балл, тем ниже самооценка). Это означает, что ожидание успеха в юношеском возрасте связано с позитивной оценкой себя. Проводя консультационную и коррекционную работу с молодежью, целесообразно проводить работу по корректировке их самооценки.

Исследование взаимовлияния самооценки и самоконтроля

В рамках исследования взаимосвязи самооценки юношей с их психологическими особенностями, мы также изучали вопрос о самоконтроле личности, включающий в себя эмоциональный самоконтроль, социальный и самоконтроль деятельности (результаты представлены в таблице 3).

Таблица 3 – Изучение самоконтроля у военнослужащих по призыву и курсантов

Вид самоконтроля	Средний балл по всем респондентам	Средний балл по группе студентов	Средний балл по группе школьников	Вероятность ошибки по Т-критерию Стьюдента
Эмоциональный самоконтроль	12,65	13	12,3	0,33
Самоконтроль деятельности	16,5	16,9	16,1	0,36
Социальный самоконтроль	15,6	15,3	15,9	0,36

Если подводить итог по всем респондентам, то следует отметить, что у представителей молодого поколения все

виды самоконтроля развиты на среднем (даже чуть ниже среднего) уровне. Это заставляет задуматься о влиянии существу-

ющей системы школьного образования. При этом самые низкие показатели получены в отношении эмоционального самоконтроля, что связано с особенностью возраста, а именно повышенным эмоциональным фоном и наличием трудностей в плане управления своими эмоциями.

Здесь более показательным является отсутствие различий между военнослужащими по призыву и курсантами (во всех случаях вероятность ошибки превышает уровень в 0,05). Если предположить, что в школе действовал очень высокий контроль со стороны учителей и родителей,

то при поступлении в высшие учебные заведения внешний контроль ослабевает и должен компенсироваться внутренним, то есть именно самоконтролем. Однако мы не видим статистически значимых различий между двумя группами. Мы можем это связывать с повышенным уровнем контроля к первокурсникам со стороны офицеров и преподавателей СПВИ войск национальной гвардии.

Далее остановимся на рассмотрении связи между различными видами самоконтроля и самооценкой у юношей и девушек (см. таблицу 4).

Таблица 4 – Изучение взаимосвязи самооценки и самоконтроля военнослужащих по призыву и курсантов

Вид самоконтроля	Коэффициент корреляции по Спирмену с показателями самооценки	Вероятность ошибки
Эмоциональный самоконтроль	-0,17	0,08
Самоконтроль деятельности	0,018	0,86
Социальный самоконтроль	0,07	0,49

Как следует из данных таблицы 4, самооценка не взаимосвязана ни с одним из видов самоконтроля. Вероятно, объяснение лежит в области того, что самооценка формируется извне, а самоконтроль принадлежит к внутренней сфере личности и не может влиять на оценки других

людей, влияющих на уровень самооценки.

Следующим этапом стало рассмотрение организаторских и коммуникативных способностей личности и их взаимосвязи с самооценкой. Сначала рассмотрим уровень развития данных навыков у респондентов (см. таблица 5).

Таблица 5 – Изучение уровня организаторских и коммуникативных способностей

Уровень	Организаторские способности (количество респондентов в %)	Коммуникативные способности (количество респондентов в %)
Низкий	19	26
Ниже среднего	18	10
Средний	15	21
Выше среднего	34	14
Высокий	14	29

В рамках изучения данного свойства получены результаты, свидетельствующие о дифференциации молодых людей по критерию организаторских способностей и по отношению к коммуникативным. Значительное число респондентов

исследования продемонстрировали низкий или ниже среднего уровень способностей. Как показал Т-критерий Стьюдента, значимых различий между двумя группами (данные представлены в таблице 6). Ни взросление, ни система

высшего образования сами по себе не способствуют быстрому улучшению коммуникативных и организаторских качеств.

Корреляционный анализ показал, что развитие этих способностей будет свойственно тем молодым людям, у которых показатели самооценки выше. Так, ко-

эффициент связи с коммуникативными способностями составил $-0,47$ (при вероятности ошибки $\leq 0,01$) и с организаторскими $-0,32$ (при вероятности ошибки также $\leq 0,01$). Полученные значимые взаимосвязи отображены в таблице 7.

Таблица 6 – Сравнение коммуникативных и организаторских способностей у военнослужащих по призыву и курсантов

Способности	Средний балл по группе студентов	Средний балл по группе школьников	Вероятность ошибки по Т-критерию Стьюдента
Коммуникативные	0,60	0,62	0,62
Организаторские	0,68	0,68	0,93

Таблица 7 – Изучение взаимосвязи самооценки и коммуникативных и организаторских способностей у военнослужащих по призыву и курсантов

Вид самоконтроля	Коэффициент корреляции по Спирмену с показателями самооценки	Вероятность ошибки
Коммуникативные	$-0,47$	0,000
Организаторские	$-0,32$	0,001

Полученные закономерности объясняются тем, что и коммуникативные и организаторские способности улучшают отношения личности, ее коммуникации. В итоге у окружающих создается благоприятный образ человека, для которого это является основой формирования самооценки. Таким образом, мы подтверждаем, что отношение к себе, всегда опосредовано ее окружением, и в юношеском возрасте эта тенденция особенно сильна.

Выводы:

1. Большинство представителей современной молодежи характеризуется низким или средним уровнем самооценки. Таким образом, доминирующей части юношей, проходящих службу по призыву в войсках и курсантов-первокурсников ВООВО войск национальной гвардии, будет присущ ряд таких особенностей, как недостаточная уверенность в себе, активизация психологических защит, предпочтение копинг-стратегий по типу «гарантиро-

ванного успеха». В учебно-профессиональной деятельности они могут проявлять интеллектуальную пассивность, слабое стремление к достижению цели. В целом, это не способствует реализации своих возможностей в полной мере, как в обучении, так и в служебно-профессиональной деятельности.

2. Самооценка в юношеском возрасте взаимосвязана с такими личностями особенностями, как мотив достижения коммуникативными и организаторскими способностями и оптимизмом. Курсанты и военнослужащие по призыву различаются только по выраженности мотива достижения; (он более характерен для курсантов ВООВО войск национальной гвардии) и уровню пессимизма, который присущ в большей степени военнослужащим по призыву.

3. Связи самооценки с каким-либо видом самоконтроля у молодых людей не выявлено.

ЛИТЕРАТУРА

1. Адлер А. Понять природу человека. СПб.: Академический проект, 1997. 256 с.
2. Ананьев Б.Г. Человек как предмет познания. М.: Наука, 2000, 351с.

3. Бернс Р.В. Развитие Я-концепции и воспитание. М.: Прогресс, 1986, 422 с.
4. Божович Л.И. Личность и ее формирование в детском возрасте. СПб.: Питер, 2008. 400 с.
5. Джеймс У. Психология. М.: Педагогика, 1991. 368 с.
6. Захарова А.В. Психология формирования самооценки. Минск, 1993. 98 с .
7. Ильин Е.П. Мотивация и мотивы. СПб.: Питер, 2011. 508 с.
8. Кон И.С. От самооценки к образу «Я» // Психология самосознания. Хрестоматия. Самара, 2003. С. 97–122.
9. Конюхов Н.И. Словарь-справочник по психологии. М.: Полиграфресурсы, 1996. 160 с.
10. Липкина А.И. Самооценка школьника // Педагогика и психология. М.: Знание, 1976. № 12. С. 46–64.
11. Олпорт Г. Становление личности. Избранные труды / под общ. ред. Л.А. Леонтьева. М.: Смысл, 2002. С. 166–216.
12. Психологический словарь / под ред. В.П. Зинченко. М.: Педагогика-Пресс, 1999. 440 с.
13. Роджерс К. К науке о личности // История зарубежной психологии. М.: МГУ, 1986. С. 200–231.
14. Столин В.В. Самосознание личности. М.: МГУ, 1983. 284 с.
15. Чеснокова И.И. Проблема самосознания в психологии. М.: Наука, 1977. 128 с.
16. Шорохова Е.В. Проблема «Я» и самосознание // Проблемы сознания. М., 1966, С. 217–227.
17. Эрикссон Э. Идентичность: юность и кризис. М.: Прогресс, 1996. 342 с.

УДК 159.9

**О ПРИМЕНЕНИИ КОНЦЕПЦИИ ПСИХОЛОГИЧЕСКОГО ОБЕСПЕЧЕНИЯ
ПРОФЕССИОНАЛЬНОГО ЗДОРОВЬЯ СОТРУДНИКОВ
ВОЙСК НАЦИОНАЛЬНОЙ ГВАРДИИ РОССИЙСКОЙ ФЕДЕРАЦИИ**

Шингаев Сергей Михайлович

*доктор психологических наук, профессор
заведующий кафедрой психологии*

Санкт-Петербургская академия постдипломного педагогического образования

г. Санкт-Петербург

sshingaev@mail.ru

Аннотация. В статье приводятся основные положения концепции психологического обеспечения профессионального здоровья применительно к профессии сотрудников войск национальной гвардии, сформулированы теоретико-методологическая основа концепции, цели, принципы и этапы психологического обеспечения, дано описание каждого из этапов.

Ключевые слова: служебная деятельность, концепция, профессиональное здоровье, психологическое обеспечение, стресс-менеджмент.

**CONCEPT OF PSYCHOLOGICAL HEALTH SUPPORT
OF NATIONAL GUARD TROOPS OF THE RUSSIAN FEDERATION OFFICERS**

Shingaev Sergei Mikhailovich

*doctor of Psychological Sciences, professor
head of the Department of Psychology*

Saint-Petersburg Academy of Postgraduate Pedagogical Education

Saint-Petersburg

sshingaev@mail.ru

Abstract. The article presents the main provisions of the concept of psychological support of professional health in relation to the profession of employees of the National Guard Troops; the theoretical and methodological basis of the concept, goals, principles and stages of psychological support were formulated, and a description of each of the stages was given.

Keywords: service, concept, professional health, psychological support, stress management.

Современные руководящие документы, регламентирующие деятельность по охране труда и здоровья в России (федеральные законы «Об основах охраны труда в Российской Федерации»¹ (1999), «Об основах охраны здоровья граждан

в Российской Федерации»² (2011), напрямую указывают на важность и необходимость рассмотрения вопросов здоровья в профессии. Специфика профессиональной деятельности сотрудников войск национальной гвардии Российской

¹ Федеральный закон от 17 июля 1999 г. № 181-ФЗ «Об основах охраны труда в Российской Федерации» (с изм. и доп.) // Собрание законодательства Российской Федерации. 1999. № 29. Ст. 3702. – Утратил силу.

² Федеральный закон от 21 ноября 2011 г. № 323-ФЗ «Об основах охраны здоровья граждан в Российской Федерации» (с изм. от 29.05.2019 г.) // Собрание законодательства Российской Федерации. 2011. № 48. Ст. 6724.

Федерации³ (систематические психологические и физические нагрузки, часто возникающие стрессовые ситуации, связанные среди прочего с угрозой жизни и здоровью, ненормированный рабочий день) накладывает негативный отпечаток на состояние здоровья сотрудников и уровень их работоспособности. По существу, становясь сотрудником Росгвардии, человек не просто выбирает престижную профессию, но выбирает стиль жизни, за который приходится платить своим здоровьем, готовностью идти на риск. Отсюда вытекает важность поддержания профессионального здоровья, повышения стрессоустойчивости сотрудников Росгвардии.

Разрабатывая концепцию психологического обеспечения профессионального здоровья (ПОПЗ), мы первоначально апробировали ее на выборке менеджеров [3; 4] и педагогов [2; 5; 6]. При этом в монографии «Психологическое обеспечение профессионального здоровья менеджеров» [3] и диссертационном исследовании [4] впервые в современной психологии менеджмента нами показана возможность, опираясь на концепцию психологического обеспечения профессиональной деятельности Г.С. Никифорова [1], раскрыть заявленную тему. При этом также впервые по сравнению с уже известными работами по психологическому обеспечению профессиональной деятельности вводится в рассмотрение вся совокупность основных этапов, составляющих базис этой концепции.

Последующая работа над концепцией позволяет нам сделать обоснованный вывод о возможности применения ее для всех профессиональных групп, поскольку подразумевает охват с точки зрения психологического обеспечения всех этапов профессионального пути человека. Специфика профессии будет накладывать отпечаток на особенности организации процесса сопровождения, при этом, несколько не изменяя самой сути психологического

обеспечения. Поэтому считаем вполне обоснованным рассматривать данную концепцию как методологическую основу укрепления профессионального здоровья сотрудников Росгвардии.

Рассмотрим более подробно концепцию психологического обеспечения профессионального здоровья применительно к сотрудникам Росгвардии.

В предлагаемой нами концепции ПОПЗ представлены основные положения теоретико-методологического, методического и прикладного характера, раскрывающие: методологические принципы, структурно-функциональную модель, этапы (с указанием по каждому этапу – цели, содержания, методического обеспечения), программы, обеспечивающие психологическое обеспечение профессионального здоровья сотрудников войск национальной гвардии на всем протяжении их профессионального пути.

Теоретико-методологической основой концепции психологического обеспечения профессионального здоровья выступают: ключевые идеи психологии менеджмента, теоретические положения концепции «психологии отношений» В.Н. Мясищева, теоретические взгляды зарубежных и отечественных ученых в области психологии профессионального здоровья, основные положения психологии стресса, разработки в области психологии тренинга, психологические теории профессиогенеза, динамики профессионально важных качеств, концепция психологического обеспечения профессиональной деятельности (ПОПД), рационально-эмоциональная поведенческая терапия (РЭПТ) и позитивная психология.

Считаем важным выделить две главные цели психологического обеспечения профессионального здоровья:

1) формирование и в последующем повышение профессиональной компетентности сотрудников Росгвардии в области здоровья, выработка у них навыков здорового поведения;

³ Далее – «Росгвардия».

2) повышение стрессоустойчивости, в том числе за счет прохождения обучения по профессионально ориентированной тренинговой программе стресс-менеджмента.

Психологическое обеспечение профессионального здоровья сотрудников Росгвардии только тогда будет эффективным, когда будет опираться на следующие принципы: научность, непрерывность (динамичность), детерминизм, системность, комплексность, индивидуальный подход, целенаправленность, профессионализм, дифференцированность.

Мы вводим в рассмотрение следующие этапы психологического обеспечения профессионального здоровья, которые применительно к профессии сотрудников войск национальной гвардии выглядят следующим образом:

1) психологическое обеспечение формирования профессионального здоровья на этапе «входа» в профессию (профессионального самоопределения) – проходит, как правило, в 10–11 классах образовательной организации (школы, гимназии, лицея и др.), когда старшеклассник осуществляет процесс выбора профессии сотрудника войск национальной гвардии;

2) психологическое обеспечение формирования профессионального здоровья на этапе профессиональной подготовки – протекает в процессе обучения молодого человека в военной образовательной организации высшего образования (ВООВО), в частности, в Санкт-Петербургском военном институте войск национальной гвардии, где обучающийся приобретает комплекс знаний, навыков и умений, необходимых в профессиональной деятельности;

3) психологическое обеспечение профессионального здоровья на этапе адаптации к профессиональной деятельности проходит, как правило, в течение первых 2–3 лет после окончания ВООВО, получения диплома и начала самостоятель-

ной профессиональной деятельности в должности сотрудника;

4) психологическое обеспечение профессионального здоровья на этапе регулярной профессиональной деятельности охватывает основной и, как правило, самый продолжительный этап профессионального пути сотрудника;

5) психологическое обеспечение профессионального здоровья на этапе повышения профессиональной квалификации (профессиональной переподготовки) проходит в процессе дополнительного профессионального образования, протекающего обычно в форме краткосрочного (семинары, тренинги, курсы повышения квалификации) или долгосрочного обучения (курсы профессиональной переподготовки), как правило, связанного с карьерным ростом сотрудника;

б) психологическое обеспечение сохранения профессионального здоровья на этапе «выхода» из профессии охватывает период после окончания регулярной профессиональной деятельности и выхода на пенсию (в запас или отставку).

Решение задач психологического обеспечения профессионального здоровья на всех этапах профессионального пути предполагает раскрытие механизмов формирования, сохранения и укрепления профессионального здоровья специалиста с учетом его индивидуально-психологических характеристик.

Рассмотрим кратко каждый из этапов.

Психологическое обеспечение формирования профессионального здоровья на этапе «входа» в профессию (профессионального самоопределения). Цель этапа: исключение ошибок в выборе профессии, которые могут привести впоследствии к низкой удовлетворенности трудом, возрастанию профессиональных заболеваний и профессиональных деформаций.

На этапе профессионального самоопределения следует определить, насколько избираемая школьником профессия со-

трудника войск национальной гвардии соответствует его индивидуальным особенностям здоровья и физического развития. Медицинский отбор, проводимый при поступлении во многие ВООВО, как раз и предназначен для определения противопоказаний абитуриентов по состоянию здоровья при выборе профессии.

Считаем важным – на этапе профессионального самоопределения ознакомление школьников не только с особенностями выбираемой профессии, но и указание на так называемую «оборотную сторону» – на ограничения, накладываемые профессией сотрудника Росгвардии на жизнь человека, на имеющиеся противопоказания, профессиональные заболевания, характерные именно для этой профессии, возникающие профессиональные синдромы у представителей выбираемой профессии, основные факторы стресса и профессиональные стрессоры.

Психологическое обеспечение формирования профессионального здоровья на этапе профессиональной подготовки. Цель этапа: приобретение курсантом военно-учебного заведения оптимального набора знаний, умений, навыков, способствующих формированию и поддержанию профессионального здоровья, как профессионально-важного качества будущего эффективного специалиста; поддержание у курсантов высокой мотивации служить в войсках национальной гвардии; формирование умения рационального расходования сил в процессе будущей профессиональной деятельности.

Психологическое обеспечение профессионального здоровья на этапе адаптации к профессиональной деятельности. Цель этапа: высокая удовлетворенность молодого офицера службой, установление им деловых отношений с вышестоящим руководством и коллегами по воинскому коллективу, социально-психологическая совместимость, успешность выполняемой воинской деятельности (своевременность и безошибочность профессиональных дей-

ствий; умение не создавать предпосылки себе и другим для травм и аварий; осуществление деятельности без угрозы для здоровья). Существенное влияние на прохождение адаптационного процесса оказывают индивидуально-психологические особенности личности адаптанта. К ним относятся, прежде всего, тип нервной системы, степень тревожности, уровень мотивации, самооценка личностных качеств и профессиональных возможностей, волевые характеристики (самостоятельность, самоконтроль, эмоциональная устойчивость), склонность к сотрудничеству, коммуникативные способности.

Среди вопросов, требующих к себе пристального внимания командиров воинских частей и военных психологов на этапе профессиональной адаптации молодых офицеров, на наш взгляд, относятся:

- разработка и внедрение системы диагностических критериев оценки эффективности адаптации, которая включала бы в себя субъективные (психологические, социально-психологические) и объективные (успешное выполнение обязанностей) критерии;

- стресс-аудит (оценка уровня стресса у сотрудников, в подразделении, в воинской части в целом);

- разработка методики оценки уровня профессионального здоровья.

Психологическое обеспечение профессионального здоровья на этапе регулярной профессиональной деятельности. Цель этапа:

а) обеспечение надежности профессиональной деятельности (безошибочное выполнение профессиональных обязанностей в течение требуемого времени и при заданных условиях деятельности);

б) обеспечение безопасности труда (исключение несчастных случаев на службе и профессиональных заболеваний);

в) продление профессионального долголетия сотрудника Росгвардии (предполагающее среди прочих разработку про-

граммы профессионального самосохранения);

г) повышение стрессоустойчивости к негативным факторам профессиональной среды.

Поскольку отличительной особенностью профессиональной деятельности большинства сотрудников является стресс, то важнейшим фактором в обеспечении их профессионального здоровья выступает стрессоустойчивость. Именно формирование стрессоустойчивости представляет одну из важнейших задач психологического обеспечения на этапе регулярной профессиональной деятельности. На наш взгляд, именно стресс-менеджмент является краеугольным камнем программы развития стрессоустойчивости сотрудников Росгвардии.

Психологическое обеспечение профессионального здоровья на этапе повышения профессиональной квалификации (профессиональной переподготовки). Цель этапа: достижение оптимального соотношения энергетических (личностных) затрат и достигнутых результатов в ходе обучения («результативность / ресурсы»).

Повышение профессиональной квалификации (профессиональная переподготовка) чаще всего протекает в двух формах: 1) краткосрочное обучение (одно-двух-трех-дневные семинары, тренинги); 2) долгосрочное обучение (программы профессиональной переподготовки по новой специальности, получение второго высшего образования, длительные (обычно – до одного года) программы повышения квалификации). В большинстве случаев этот этап, как правило, пересекается с этапом регулярной профессиональной деятельности и как бы находится внутри него.

До настоящего времени эта тема не часто попадала в поле зрения исследователей. На наш взгляд, психологическое обеспечение профессионального здоровья сотрудников Росгвардии на данном этапе решает ряд задач:

1) повышение стрессоустойчивости, развитие готовности эффективно решать задачи возрастающей сложности (работа плюс учеба) с минимальными энергетическими затратами и без ущерба для здоровья;

2) развитие навыков тайм-менеджмента, предполагающих умение адекватно распоряжаться собственным временем, умение отделять существенное от второстепенного, умение находить резервы времени, использовать антистрессовый стиль управления;

3) совершенствование качеств, которые наиболее важны в этот период: интеллектуальные (освоение новых знаний; продуктивность, гибкость, аналитичность, креативность, полнезависимость, лабильность и адаптивность мышления); коммуникативные (поддержание и развитие контактов, наиболее важных для работы и учебы; расширение социальных связей; развитие навыков и умений эффективного общения; коррекция и развитие установок, определяющих успешность общения); регулятивные (двойная ответственность – за результаты работы и учебы; умение вознаграждать себя за хорошие достижения в работе и учебе; забота о поддержании в себе бодрости, целеустремленности и самообладания; навыки психической саморегуляции, целеполагания, уверенности в себе, развитие волевого потенциала).

Психологическое обеспечение сохранения профессионального здоровья на этапе «выхода» из профессии. Цель этапа: внутреннее бесконфликтное завершение профессионального пути, поиск военным пенсионером новых возможностей для личностного развития.

Развитие концепции ПОПЗ применительно к профессии сотрудника войск национальной гвардии мы видим, прежде всего, в наполнении эмпирическими данными каждого из этапов, в том числе за счет использования широкого спектра применяемого инструментария – методов

(наблюдение, опросы, тестирование, беседы, формирующий эксперимент (в том числе программируемые тренинги и программы укрепления профессионального

здоровья) и методик, направленных на психодиагностику разных сторон профессионального здоровья сотрудников Росгвардии.

ЛИТЕРАТУРА

1. Психологическое обеспечение профессиональной деятельности: теория и практика: монография / под ред. Г.С. Никифорова. СПб.: Речь, 2010. 816 с.
2. Шингаев С.М. Психология профессионального здоровья учителя: учебно-методическое пособие. Сер.: Психологическая поддержка учителя. СПб.: СПб АППО, 2010. С. 3–15; 39–61.
3. Шингаев С.М. Психологическое обеспечение профессионального здоровья менеджеров: монография. СПб.: Изд-во СПбГУ, 2011. 176 с.
4. Шингаев С.М. Психологическое обеспечение профессионального здоровья менеджеров: автореф. дис. ... д-ра психол. наук: 19.00.03 / Шингаев Сергей Михайлович. СПб.: СПб АППО, 2014. 40 с.
5. Шингаев С.М. Профессиональное здоровье руководителей и проблемы повышения профессиональной квалификации // Человек и образование. СПб.: «Институт педагогического образования и образования взрослых Российской академии образования», 2013. № 4. С. 54–58.
6. Шингаев С.М. Психология профессионального здоровья педагогов: методические рекомендации. СПб.: СПб АППО, 2012. 142 с.

УДК 327.7

**МЕТОДЫ ИССЛЕДОВАНИЯ ДОКУМЕНТАЛЬНЫХ ДАННЫХ
В ПРАКТИКЕ ВЫЯВЛЕНИЯ И ДОКАЗЫВАНИЯ ПРЕСТУПЛЕНИЙ,
СВЯЗАННЫХ С НЕЗАКОННЫМ ВОЗМЕЩЕНИЕМ НДС ИЗ БЮДЖЕТА**

Дубов Егор Игоревич

*слушатель факультета подготовки оперативного состава подразделений
экономической безопасности и противодействия коррупции
Нижегородская академия МВД России
г. Нижний Новгород
egordubov1997@yandex.ru*

Дубова Мария Евгеньевна

*курсант факультета подготовки оперативного состава подразделений
экономической безопасности и противодействия коррупции
Нижегородская академия МВД России
г. Нижний Новгород
shaleeva0005@rambler.ru*

Буторов Андрей Николаевич

*старший преподаватель кафедры судебной бухгалтерии и бухгалтерского учёта
Нижегородская академия МВД России
г. Нижний Новгород
a_butorov@mail.ru*

Аннотация. В статье рассмотрены некоторые методы исследования учетных данных в процессе выявления и доказывания фактов незаконного возмещения налога на добавленную стоимость из бюджета. Эффективность применения указанных методов установлена в ходе изучения материалов судебно-следственной и экспертной практики, связанных с правонарушениями и преступлениями в налоговой сфере.

Ключевые слова: налог на добавленную стоимость, незаконное возмещение НДС, бухгалтерские документы, методы исследования документов, следы преступления.

**RESEARCH METHODS OF DOCUMENTARY EVIDENCE
IN THE PRACTICE OF IDENTIFICATION AND PROOF OF CRIMES
RELATED TO ILLEGAL VAT COMPENSATION FROM THE BUDGET**

Dubov Egor Igorevich

*listener faculty of training of operational structure of divisions of economic security
and anti-corruption
Nizhniy Novgorod academy of the Ministry of the Interior of Russia
Nizhniy Novgorod
egordubov1997@yandex.ru*

Dubova Maria Evgenyevna

*cadet of faculty of training of operational structure divisions of economic security
and anti-corruption
Nizhniy Novgorod academy of the Ministry of the Interior of Russia
Nizhniy Novgorod
shaleeva0005@ramblerl.ru*

Butorov Andrey Nikolaevich

*senior lecturer of the Department of Judicial Accounting and Accounting
Nizhniy Novgorod academy of the Ministry of the Interior of Russia
Nizhniy Novgorod
a_butorov@mail.ru*

Abstract. The article describes several research methods of credentials studies in the process of identifying and proving the facts of illegal value added tax refund from the budget. Efficiency of the specified methods application is established during studying the materials of judicial-investigative and expert practice related to offenses and crimes in the tax sphere.

Keywords: value added tax, illegal reimbursement of VAT, accounting documents, methods of researching crime, related documents.

Анализ оперативно-следственной практики по преступлениям, связанным с незаконным возмещением налога на добавленную стоимость (НДС) из бюджета показал, что одной из основных задач злоумышленников при реализации преступного замысла является создание формального документооборота, имитирующего видимость законной хозяйственной деятельности, результатом которой, в конечном итоге, является получение налогоплательщиком права на возмещение сумм якобы уплаченного налога из бюджета. Согласно теории отражения, любая преступная деятельность с неизбежностью оставляет свои следы, в том числе в системе учетной информации. В этой связи, при выявлении и раскрытии подобных преступлений, необходимо подвергнуть исследованию материалы бухгалтерского и налогового учета и отчетности организации-фигуранта и его контрагентов (в качестве которых нередко выступают подконтрольные формально-легитимные организации). При этом одним из действенных инструментариев работы с учетной информацией являются известные ревизионной и экспертной практике приемы исследования документальных данных [3].

Традиционно в теории судебной бухгалтерии следы преступлений в налоговой сфере делятся на два основных вида:

- недостоверные записи в бухгалтерской документации, которые не соот-

ветствуют реальному содержанию хозяйственной деятельности организации;

- осуществление организацией реальной хозяйственной деятельности при отсутствии первичной документации для её подтверждения (случаи выпуска и реализации неучтенной продукции).

При этом анализ судебно-следственной практики показал, что преступления рассматриваемой категории формируют следовую картину, относящуюся к первой группе.

Таким образом, мошеннические действия по хищению сумм НДС характеризуются явными расхождениями документальных и фактических данных по осуществлению хозяйственной деятельности организации. Для того чтобы определить способ и механизм совершения преступления, установить всех его участников, необходимо обратиться к системе упомянутых специальных методов исследования бухгалтерских документов. При этом к числу наиболее эффективных и часто применяемых приемов можно отнести следующие:

- формальная проверка;
- встречная проверка;
- взаимный контроль;
- различные методы фактической

проверки.

Формальная проверка представляет собой внешний осмотр документа и детальное изучение образующих его реквизитов. Как правило, результаты примене-

ния данного метода могут иметь преимущественно поисковое значение, однако в некоторых случаях, когда речь идет о логических противоречиях между содержанием документа и нашими представлениями о хозяйственной жизни, можно говорить о доказательственном значении выявленных несоответствий [1]. Примером подобных несоответствий могут послужить материалы оперативной проверки, когда в документах налогоплательщика были обнаружены счета фактуры и товарно-транспортные накладные о закупке топлива и дорогостоящих материалов у поставщика, на основании которых и был сформирован налоговый вычет по НДС в крупных суммах, что в конечном итоге и позволило налогоплательщику обратиться с заявлением о возмещении НДС в налоговые органы. В действительности данные закупки не производились. Сигнальным признаком бестоварности данных документов послужил тот факт, что операции по поставке были совершены в июле, при этом оперативный сотрудник, хорошо знакомый с территорией оперативного обслуживания, расположенной в одном из регионов Сибири, достоверно знал, что произвести доставку крупной партии заявленных материалов автомобильным транспортом к месту расположения налогоплательщика возможно только зимой, когда по снегу прокладывается автомобильная трасса.

Встречная проверка предполагает (в ее классическом понимании) сопоставление разных экземпляров одного и того же документа. В этой связи, самым ярким результатом применения данного метода по рассматриваемой категории дел может послужить отсутствие экземпляра документа у контрагента налогоплательщика (заявившего налоговый вычет), в качестве которого выступает формально-легитимная организация.

Другим аспектом встречной проверки является сопоставление «различных вариантов» одного и того же документа.

Такой подход эффективен, когда речь идет о ситуации, в которой формально-легитимная организация выступает в роли посредника между реально существующими покупателем и продавцом. При проведении встречной проверки сопоставляются экземпляры счетов-фактур всех участников сделки (организация-продавец, организация-покупатель), в которых обнаруживаются существенные отличия в ценовом аспекте продаваемого товара, что прямым образом влияет на увеличение суммы НДС [2]. То есть дата и содержание хозяйственной операции совпадают, но в экземпляре продавца покупателем значится налогоплательщик-фигурант (при этом цена товара более низкая), а в экземпляре покупателя-налогоплательщика в качестве продавца фигурирует формально-легитимная организация (при этом цена, а значит и сумма «входящего» НДС выше).

Взаимный контроль, как известно, предполагает сопоставление различных документов, прямо или косвенно отражающих одну хозяйственную операцию. При использовании метода взаимного контроля должна решаться одна из ключевых задач документального исследования, а именно – моделирование утерянного или измененного документа. Только в процессе сопоставления возможно точно смоделировать документ таким, каким он должен был быть изначально, что впоследствии может стать эффективным источником получения оперативно-значимой и доказательственной информации.

Взаимный контроль нередко применяется при изучении документов, связанных с экспортными операциями, когда налогоплательщик-поставщик применяет специальную ставку НДС 0 %. Речь может идти о фиктивном посредничестве, когда, к примеру, выявлялись несоответствия относительно содержания счетов-фактур и транспортной документации. В железнодорожной или иной транспортной накладной о перевозке груза в роли отправителя груза указывается реальный поставщик

товара, а в роли поставщика – формально-легитимная организация. Для иллюстрации приведем пример из арбитражной практики. Решением суда по апелляционной жалобе от 22 декабря 2015 г. № СА-4-9/22516 оспариваемое решение налоговой инспекции от 8 октября 2015 г. оставлено без изменения. Основанием к принятию оспариваемого решения послужили выводы налогового органа о не подтверждении налогоплательщиком права на применение ставки 0 % при налогообложении НДС операций по реализации обособленным подразделением в г. Переславль-Залесский (далее – подразделение) товара (табачной продукции) на экспорт в Грузию в адрес покупателя ООО «Челси» по контракту № ДТ-72/2013 от 12.03.2013, вывоз которых в таможенной процедуре экспорта фактически не был осуществлен, что подтверждается следующими установленными в ходе проверки обстоятельствами:

1) налогоплательщик на основании п. 1 ст. 165 Налогового кодекса Российской Федерации для подтверждения правомерности применения ставки 0 % при реализации табачной продукции на экспорт в Грузию представил датированные декабрем 2014 года таможенные декларации (ГТД) и международные транспортные документы (CMR), содержащие отметки Новороссийского юго-восточного таможенного поста Новороссийской таможни и личные номерные печати таможенных инспекторов, подтверждающие выпуск товара и его фактический вывоз за пределы таможенной территории Российской Федерации «выпуск разрешен» и «товар вывезен»;

2) инспекцией в ходе проверки достоверности сведений в таможенных декларациях, а также подтверждения факта вывоза подакцизного товара за пределы таможенной территории Российской Федерации были направлены запросы в Новороссийскую таможню с приложением копий ГТД и CMR, в ответ на которые таможенная служба сообщила, что:

- в электронной базе данные об оформлении ГТД, представленные для проверки налогоплательщиком, и вывозе товара по ним отсутствует,

- в ходе дополнительных проверочных мероприятий установлено, что товар по перечисленным ГТД в регионе деятельности Новороссийской таможни на погрузку не предъявлялся и за пределы таможенной территории Российской Федерации не вывозился,

- проставленные на ГТД личные номерные печати не принадлежат лицам, уполномоченным осуществлять подтверждение фактического вывоза товара[4].

Среди методов фактической проверки следует в первую очередь отметить получение объяснений от лиц, имеющих отношение к составлению учётных документов; запросы в государственные органы (ФНС России, ГИБДД МВД России, Ростехнадзор, Росреестр и т.д.), кредитные организации, контрагентам проверяемого налогоплательщика; осмотр производственных, складских, торговых помещений и др. [5].

С помощью осмотра, к примеру, можно установить факт отсутствия дорогостоящих основных средств, якобы приобретённых согласно документам у поставщика. Согласно данным ГИБДД МВД России за формально легитимные организации не будет зарегистрировано ни одного транспортного средства, что будет являться одним из доказательств фиктивности оказания транспортных услуг.

Анализ рассмотренных методов, основанный на содержании материалов судебно-следственной практики, наглядно показывает их эффективность в плане формирования доказательственной базы по данной категории дел. Исследования бухгалтерских документов – это один из важных способов установления ключевых признаков преступлений, связанных с хищением бюджетных средств путём незаконного возмещения НДС из бюджета.

ЛИТЕРАТУРА

1. Буторов А.Н. Экономическая информация и оперативно-розыскная характеристика налоговых преступлений // Юридическая наука и практика: Вестник Нижегородской академии МВД России. 2016. № 1. С. 227–233.
2. Голубятников С.П., Буторов А.Н. Проблемы доказывания налоговых преступлений, совершаемых с использованием формально легитимных организаций // Юридическая наука и практика: Вестник Нижегородской академии МВД России. 2013. № 22. С. 41–44.
3. Звягин С.А. Исследование документов при производстве судебно-бухгалтерской экспертизы // Бухгалтер и закон. 2005. № 7. С. 28–36.
4. Постановление Арбитражного суда Московского округа от 1 февраля 2017 г. № Ф05-20817/2016 по делу № А40-69554/2016. URL: <https://base.garant.ru/41877071/> (дата обращения 19.05.2019).
5. Светлаков А.Г., Елишин В.В. Современные методы выявления и особенности обнаружения признаков экономических преступлений в системе управления региональной экономикой // Вестник ПГУ. Сер.: Экономика, 2012. № 2. С. 20–24.

УДК 343.34

**ИЗ ОПЫТА БОРЬБЫ ПРАВООХРАНИТЕЛЬНЫХ ОРГАНОВ РОССИЙСКОЙ
ИМПЕРИИ С РАСПРОСТРАНЕНИЕМ РЕВОЛЮЦИОННЫХ
И ТЕРРОРИСТИЧЕСКИХ ИДЕЙ СРЕДИ МОЛОДЕЖИ**

Крижановская Галина Николаевна

кандидат исторических наук

доцент кафедры теории и истории государства и права

Санкт-Петербургский военный институт войск национальной гвардии

г. Санкт-Петербург

imyarec@list.ru

Аннотация. В статье автор делает попытку проследить процесс распространения в Российской империи XIX века террористических и экстремистских идей среди молодежи и проанализировать опыт противодействия правоохранительных органов Российской империи внедрению такого рода идей в общественное сознание.

Ключевые слова: террор, терроризм, экстремистские идеи, социализм, капитализм, революция.

**EXPERIENCE OF THE RUSSIAN EMPIRE LAW ENFORCEMENT AUTHORITIES'
STRUGGLE WITH DISTRIBUTION OF REVOLUTIONARY AND TERRORIST IDEAS
AMONG YOUNG PEOPLE**

Krizhanovskaya Galina Nikolaevna

candidate of Historical Sciences

associate professor of the Department of Theory and History of State and Law

Saint-Petersburg military Institute of National Guard Troops

Saint-Petersburg

imyarec@list.ru

Abstract. In the article, the author attempts to trace the process of the spread of terrorist and extremist ideas in the Russian Empire of the XIX century among young people and to analyze the experience of the law enforcement agencies counteracting in introducing such ideas into the public consciousness.

Keywords: terror, terrorism, extremist ideas, socialism, capitalism, revolution.

В настоящее время во всем мире остро стоит проблема пресечения попыток внедрения экстремистских и террористических идей в общественное сознание в целом, и молодежи как отдельной социальной группы, в частности. Это не случайно, ведь распространение такого рода идей не только весьма опасно для внутренней безопасности любого государства, но и создает угрозу миру и стабильности

на международной арене. В связи с этим обобщение исторического опыта представляется необходимым и важным. В данной статье обратимся к ситуации в Российской империи в XIX веке, так как процессы, имевшие место в данном столетии, во многом предопределили революционные события начала XX века.

Стоит отметить, что в Российской империи распространение идей, прямо по-

рочащих особу Императора, его семью, а также открытые призывы к бунту, насильственному свержению государственного строя и насильственным же действиям в отношении Императора и императорской семьи в начале XIX века относились к категории преступлений против государства. До 1832 года действовало Соборное Уложение, в котором понятие «государственное преступление» трактовалось как умысел против здоровья государя, его чести. Кроме того, глава вторая Соборного Уложения к государственным преступлениям относила измену, поджог города и сдачу города неприятелю [1]. Указ Сената 1714 года определял государственное преступление как посягательство на жизнь, здоровье и честь императора, массовое выступление, бунт и государственную измену. Кроме того, к государственным преступлениям относилось и распространение сведений о бунтовщиках [2]. Указы Петра I от 23.12.1713, 2.12.1715 и 2.06.1716 годов определяли необходимость доносить самому государю или караульному «о злом умысле против Особы Его Величества, об измене или бунте» [3]. Указания на подобного рода преступления содержались и в Манифесте 1762 года. Впоследствии все данные нормы вошли в Свод законов Российской империи 1832 года.

В 1845 году Уложение о наказаниях уголовных и исправительных ввело понятие «преступление». В своей диссертации на соискание ученой степени кандидата юридических наук С.Л. Рогов предложил классифицировать государственные преступления по объекту посягательства, в связи с чем выделил две группы преступлений, предусмотренных Уложением о наказаниях уголовных и исправительных: деяния против особы императора и членов императорского дома, и бунт. К деяниям против особы императора были отнесены такие преступления, как покушение на жизнь, здоровье и честь импера-

тора и членов императорской фамилии, статус императора как главы государства, заговор с целью ограничения самодержавия или свержения монарха, а также изменения образа правления или установленного порядка передачи престола по наследству. Ко второй группе преступлений он отнес восстание против государя, а также государственную и воинскую измену.

Тем не менее, несмотря на установленный законодательством противоправный характер такого рода деяний, в XIX веке стали широко распространяться экстремистские и террористические идеи, было образовано множество радикальных организаций, преследовавших своей целью революционное переустройство общества и государства, и делавших ставку на молодежь.

Связано это было с рядом обстоятельств. Во-первых, в XIX веке значительно выросла территория Российской империи за счёт присоединения Закавказья, Кавказа, Финляндии, Польши и Средней Азии. Возникновение национального вопроса создавало почву для распространения экстремистских и террористических идей среди населения окраинных территорий.

На развитие и распространение террористических идей среди населения повлияли причины экономического характера. Во второй четверти XIX века Российская империя еще оставалась аграрной страной, хотя в 30-е годы произошел промышленный переворот. Наметилась тенденция к установлению в стране капиталистического способа ведения хозяйства. Но далеко не все общество положительно оценивало такую возможность.

Не выгодно было экономическое усиление Российской империи оппозиции, так как это отдаляло перспективу революции. Так, например, А.И. Герцен полагал, что единственной подходящей страной для построения социализма является Россия, именно по причине существования в ней

общинного землевладения. Он понимал, что реформы, проводимые правительством Александра II, разрушат этот уклад, а значит и сделают невозможной революцию. В целом к революции, как средству достижения целей, А.И. Герцен относился настороженно, но допускал, что в Российской империи она является единственной возможностью для перехода к социализму. «Сохранить общину и освободить личность, распространить сельское и волостное самоуправление на города, на государство в целом, поддерживая при этом национальное единство, развить частные права и сохранить неделимость земли – вот основной вопрос русской революции... Государство и личность, власть и свобода, коммунизм и эгоизм (в широком смысле слова) – вот геркулесовы столбы великой борьбы, великой революционной эпопеи. Европа предлагает решение ущербное и отвлеченное. Россия – другое решение, ущербное и дикое. Революция даст синтез этих решений» [4]. После революции, по его мнению, общество должно быть образовано в форме союза самоуправляющихся общин, объединенных снизу-вверх. В данном вопросе согласен с А.И. Герценом был и П.Л. Лавров. Он подчеркивал, что российский экономический строй подготовил почву для социализма, осталось только произвести повсеместную народную революцию, в результате которой Россия превратится в федерацию революционных общин и артелей.

П.Н. Ткачев опасался, что в случае подписания императором Александром II Конституции необходимость в революции ослабнет, а ее осуществление станет невозможным. Поэтому он обратился к единомышленникам с призывом «Теперь или очень нескоро, может быть никогда» [5]. По его мнению, формирующийся капиталистический строй разрушительно действует на общину, поэтому революционерам необходимо спешить.

П.Н. Ткачев, высоко оценивая роль общины в предстоящем строительстве социализма, тем не менее, понимал, что крестьяне, желая обладать землей, не смогут оценить социалистические и коммунистические идеи, отрицающие частную собственность, в том числе и на землю, и провозглашающие общность имущества и уравнильное распределение. Однако он полагал, что сознание крестьян можно трансформировать. Для этого он рекомендовал революционерам работать над распространением среди народа «глухого недовольства и озлобления». Это должно было катализировать революционный взрыв и придать ему нужное направление. Задача революционного меньшинства, полагал П.Н. Ткачев, – расшатать и уничтожить государство. Оптимальным средством для достижения данной цели должна была стать террористическая деятельность, направленная на запугивание власти и физическое уничтожение правящей верхушки. Кроме того, по мнению П.Н. Ткачева, «революционный терроризм является не только наиболее верным и практическим средством дезорганизовать существующее полицейско-бюрократическое государство, он является единственным действительным средством переродить холопа-верноподданного в человека-гражданина» [6].

Молодежь, особенно студенческая, должна была стать инструментом революционной борьбы, потому что именно в среде учащейся молодежи проще всего внедрить революционные идеи. По мнению П.Н. Ткачева, эта категория населения экономически еще не успела состояться, чувствует некую неуверенность в завтрашнем дне, поэтому их легко озлобить, чем и должны воспользоваться революционеры. Поэтому он утверждал, что целью партии, желающей совершить революцию, должно стать возбуждение у молодежи отвращения и ненависти к «существующему государственному порядку, необходимо

накапливать и распространять во всех слоях общества чувства недовольства, озлобления, страстного желания перемен» [7].

Средством осуществления данных целей, с точки зрения П.Н. Ткачева, должна была стать революционная пропаганда, которую предполагалось осуществлять и в агитаторских, и в организационных целях. Первые цели должны были посеять среди населения недовольство политической системой, заостряя внимание общества на тех фактах, которые быстрее всего могли вызвать и усилить это недовольство. Причем для каждой категории населения предлагалось подбирать свои факты. К организационным целям П.Н. Ткачев относил практическую революционную деятельность. Если агитаторские цели, по его мнению, можно было распространить на все общество, то организационные цели он предлагал применять сугубо к революционерам. П.Н. Ткачев подчеркивал, что у революционеров уже нет времени для пропаганды. Если император дарует Конституцию, он обретет опору среди буржуазии, государство усилится, если крестьяне укрепят свое экономическое положение, они не поддержат революцию. Революционное меньшинство уже не может ждать «пока большинство осознает свои потребности, меньшинство должно навязать большинству это осознание. Пора совершить переворот, захватить политическую власть и создать революционное государство» [8].

Согласен был в данном вопросе с П.Н. Ткачевым и С.Г. Нечаев. В 1869 году в уставе революционной организации «Народная расправа» – «Катехизис революционера» С.Г. Нечаев заявил о том, что «дело мирной пропаганды должно быть кончено. Приближается страшная революция, которая должна готовиться строго конспиративно». По мнению С.Г. Нечаева, «Революционер человек обреченный. У него нет своих интересов, дел, чувств, привязанностей, собственно-

сти и имени. Он отказался от мирской науки, он знает только науку разрушения, для этого изучает механику, химию, медицину. Он презирает общественное мнение, презирает и ненавидит нынешнюю общественную нравственность» [9]. Находясь в Петропавловской крепости, С.Г. Нечаев советовал товарищам, оставшимся на свободе, прибегать в революционных целях к распространению ложных слухов, вымогательству денег.

Все эти идеи были популярны у молодежи и получили развитие на практике. Несмотря на попытки Александра II провести либеральные реформы и модернизировать страну, именно в этот период в Российской империи получил развитие индивидуальный террор, направленный против первых лиц государства, в том числе и против императора. В 1862 году был арестован студент П. Зайчневский, не скрывавший своих антимонархических убеждений. Будучи заключенным в камере полицейской части города Тверь, он разработал прокламацию под названием «Молодая Россия». В ней подчеркивалось, что для устранения социальной несправедливости и осуществления революционного переустройства необходима террористическая деятельность. «Мы не испугаемся, если увидим, что для ниспровержения современного порядка приходится пролить втрое больше крови, чем якобинцам в 1790-х годах. Мы издадим один крик «В топоры!» [10].

Особое место в террористическом движении XIX века занимала народническая организация «Земля и воля». Члены этой организации второго состава, проанализировав причины неудачи своего «хождения в народ», пришли к выводу о том, что необходимо в основу пропаганды положить принципы, которые будут понятны народу, такие как передача всей земли крестьянам; введение общинного самоуправления и свободы вероисповеданий, предоставление нациям права на само-

определение. Средствами достижения целей они считали агитацию и развитие студенческого движения. Так, в 1876 году ими была организована демонстрация у Казанского собора, в ходе которой впервые был развернут красный флаг.

Кроме того, революционные идеи в России развивались и под воздействием немецкой философии и революционных событий в Европе середины XIX века. Так, например, офицер М.А. Бакунин разочаровался в службе, решил выйти в отставку, для того, чтобы изучать немецкую философию в начале в России, затем в Германии. Находясь за границей, М.А. Бакунин решил не возвращаться в Россию, так как его не устраивало положение вещей в родной стране. Со временем он проникся идеями анархизма, перешел на позиции отрицания государства и права в целом. М.А. Бакунин считал вредным внедрение в государственную и общественную жизнь принципа патриотизма. Он считал, что патриоты, из любви к Родине, исходя из интересов ее превосходства, оправдывают свое желание «оскорблять, угнетать, грабить, убивать или поработать своего ближнего» [11]. Представления о государственном интересе заставляют правителей совершать подлость. Не совершая преступлений, государство не может существовать, именно поэтому М.А. Бакунин говорил о необходимости уничтожения государства. А с этой целью следовало посеять среди молодежи не принципы патриотизма, а ненависть ко всему русскому, убеждение в том, что в России уже ничего нельзя сделать, ничего нельзя исправить, единственный выход – разрушить государственность.

Таким образом, в XIX веке революционное меньшинство пыталось распространить экстремистские и террористические идеи в широких слоях населения. Потерпев относительную неудачу в среде военных и крестьян, они на рубеже

XIX–XX веков сделали ставку на студенчество и рабочий класс.

В связи с этим, государству необходимо было разработать методы борьбы с революционным движением. Еще в начале XIX века министр военных сухопутных сил М.Б. Барклай-де-Толли предложил императору Александру I создать внутреннюю стражу, перед которой, среди прочих, стояла бы цель охраны внутреннего спокойствия. Император подписал несколько указов, заложивших правовые основы внутренней стражи в Российской империи [1]. Среди задач внутренней стражи, определенных Положением о внутренней страже, выделим рассеяние запрещенных законом сборищ, усмирение неповиновений и буйства, охранение порядка и спокойствия церковных обрядов всех исповеданий, законом терпимых [12].

После восстания декабристов император пришел к пониманию необходимости учреждения специального органа, который не только должен был следить за неуклонным соблюдением законов, но и предотвращать распространение террористических и экстремистских идей среди населения. Согласно Указа об учреждении III отделения Собственной Его Императорского Величества Канцелярии от 3 июля 1826 года, Особая Канцелярия Министерства Внутренних дел была упразднена, часть ее сотрудников перешли под начало генерал-адъютанта А.Х. Бенкендорфа во вновь созданное III Отделение Собственной Его Величества Канцелярии. Среди предметов ведения данного органа Николай I определил сбор сведений о числе существующих в государстве сект и расколов, о лицах, состоящих под надзором полиции, а также высылку и размещение людей подозрительных и вредных [13].

Указом от 28 апреля 1827 года № 1062 было утверждено Положение об учреждении пяти округов жандармского корпуса. В его функции входило рассеива-

ние запрещенных законом скопищ, усмирение буйства и восстановление нарушенного порядка, охранение порядка на пожарах, ярмарках и народных гуляниях, обнаружение и исследование государственных преступлений [14]. Таким образом, III отделение Собственной Его Императорского Величества канцелярии в тесном взаимодействии с Корпусом жандармов и местными жандармскими формированиями должно было раскрывать и предупреждать преступления против государственного строя и императора, уделяя особое внимание профилактике подобного рода преступных деяний. Служащие III отделения осуществляли розыск и проводили следствие по политическим делам, работали с тайными агентами, занимались политической цензурой. Жандармы арестовывали преступников, организовывали облавы, производили обыск, занимались конвоированием и отвечали за содержание арестованных под стражей.

Несмотря на деятельность указанных структур, 4 апреля 1866 года состоялось покушение на императора Александра II. Его совершил бывший студент Московского университета Дмитрий Каракозов. Каракозов состоял в тайном московском революционном кружке «Организация», созданном Николаем Ишутиным, вольнослушателем Московского университета. Н. Ишутин активно занимался революционной пропагандой среди студентов университета. Им была организована коммуна, обладавшая кассой взаимопомощи, переплетной мастерской, библиотекой и школой.

Для расследования покушения на императора в Санкт-Петербурге была учреждена следственная комиссия под председательством генерала от инфантерии графа М.Н. Муравьева. Однако в расследовании этого преступления было задействовано все III отделение. Сотрудникам удалось установить личность преступника. 5 апреля к ведению дела была под-

ключена учрежденная по нему же комиссия в Москве под руководством генерал-адъютанта князя В.А. Долгорукова. Сотрудники Корпуса жандармов осуществляли наблюдение за всеми подозрительными лицами, донося результаты в III отделение, которое оценивало важность полученных фактов и сообщало их Московской и Петербургской следственным комиссиям, выступая посредником между ними. К августу 1866 года обеими следственными комиссиями были установлены виновные в совершении покушения на императора. Однако наблюдение в отношении второстепенных лиц этого дела продолжалось и далее. Дмитрия Каракозова приговорили к лишению всех прав состояния и смертной казни. Приговор был приведен к исполнению 3 сентября 1866 года. Николай Ишутин также был приговорен к смертной казни, однако император заменил эту меру наказания на пожизненную каторгу в Сибири. До отправки в Сибирь в 1868 году он содержался в одиночной камере Шлиссельбургской крепости. Еще семь обвиняемых по делу были приговорены к каторге на срок от 8 до 20 лет, восьмерым в качестве меры наказания было определена ссылка на поселение, одному – ссылка в Сибирь [15].

Во «Всеподданнейшем отчете о действиях III отделения Собственной Его Императорского Величества Канцелярии и Корпуса жандармов за 1866 год» указывалось на то, что «обстоятельства дела о событиях 4 апреля представили фактические доказательства, что те разрушительные начала и пагубное направление, которые вкоренились в известной среде нашего общества, преимущественно в юношестве, не только продолжают существовать, но и приобрели все больше последователей, не останавливающихся ни перед какими преградами и готовых на самые безнравственные и кровавые преступления. Такого рода данные обязывали III отделение продолжать с своей стороны преследование

пагубных учений во всех местах империи. В этих видах употреблены все возможные средства для пресечения зловредной пропаганды, и как при дознаниях было обнаружено, что вредное направление заразило даже многих служащих по разным ведомствам, преимущественно по министерствам: юстиции, просвещения и финансов, то III отделение постоянно настаивало на удалении подобных лиц от должностей, и нет сомнения, что в этом отношении достигнуты немаловажные результаты» [16].

Однако позволю себе не согласиться с последним выводом. В 1866 году было составлено политическое обозрение внутреннего состояния империи. В нем указывалось, что совершенное Дмитрием Каракозовым покушение наглядно демонстрирует «до какого глубокого нравственного падения... могут быть доведены молодые неопытные умы, безнаказанно развращаемые революционными идеями» [17]. Однако составитель обозрения утверждал, что русский народ возмущен данным деянием, подтверждая свой вывод информацией о количестве всеподданнейших адресов и другими фактами. «Русский народ, выражая свои беспредельно и неизменно верноподданнические чувства к Монарху-освободителю, старался увековечить эти чувства разными делами благотворения: устраивались иконы, часовни, храмы; учреждались стипендии, училища, богадельни». В обозрении указывалось, что большинство членов «Организации» были студенты и слушатели Московского университета, Технологического института и Петровской Земледельческой Академии. В документе подчеркивалась «ничтожность и малочисленность» организации, при этом указывались ее цели: распространение социалистического учения, разрушение начал общественной нравственности, подрыв веры в основы религии и разрушение государственности путем революции. Отмечались в обозрении и средства достижения данной цели, такие

как пропаганда среди сельского населения, призывы к передаче земли в собственность крестьян; распространение коммунистических идей посредством учреждения в регионах библиотек, школ, артелей и мастерских. «Организация» собирала денежные средства либо через пожертвования, либо путем краж и грабежей. В обозрении указывалось, что «Организация» состояла из отделов, которые открывались под видом законных обществ. Отмечались и тесные связи «Организации» с социалистическими кружками Санкт-Петербурга и других регионов Российской империи. Кроме того, подчеркивалось, что распространение экстремистских идей среди молодежи поддерживалось «заграничной революционной прессой», распространявшейся в учебных заведениях.

Несмотря на все сказанное выше, автор обозрения приходил к выводу о том, что Каракозов и его соумышленники составляют в России явление вполне исключительное. «В покушении на цареубийство участвовала горсть ничтожных личностей, действовавших под влиянием и для целей польской пропаганды. При этом мысль о цареубийстве разделялась немногими, образовавшими особый кружок «Ад» под руководством Ишутина, к которому принадлежал его двоюродный брат Каракозов».

Данный вывод представляется не вполне логичным, тем более что в самом обозрении указывается, что члены кружка «Ад» планировали освободить от каторжной работы Н. Чернышевского, чтобы предоставить ему возможность издавать революционный журнал в Женеве, пытались распространять среди рабочих заводов Мальцова идеи утопического социализма, предполагали освободить во время пересылки через Москву в Сибирь Н. Серно-Соловьевича, содействовать побегу других политических преступников польского происхождения. В обозрении справедливо отмечалось, что подготовка

революции в России проводилась уже на протяжении нескольких лет, не только в Российской империи, но и в Гейдельберге, где была устроена читальня для русской молодежи, в том числе и проходившей там обучение за средства казны. Целью этой читальни было распространение экстремистских и террористических идей среди русской молодежи, которая должна была, вернувшись в Россию, продолжить дело их трансляции.

Авторы данного Политического обозрения и Всеподданнейшего отчета были уверены, что государством приняты достаточные меры, чтобы остановить распространение революционных идей. Они приложили все усилия, чтобы убедить в этом императора. Однако они недооценивали опасность ситуации. В 1865 году из ведения III отделения Собственной Его Императорского Величества канцелярии были изъяты дела о цензуре, что не могло положительно сказаться на результатах ее работы. Не было предотвращено еще 6 покушений на главу государства, совершенных в большинстве своем молодыми людьми, совершались покушения и на других высокопоставленных чиновников. В 70-е годы XIX века стало понятно, что правоохранительная система Российской империи не справляется со своими задачами. В целях ее реформирования были усилены подразделения жандармов, среди них проведена аттестация. По всей стране была создана сеть секретно-розыскных отделений. Они должны были выявлять преступные замыслы, предупреждать их совершение и передавать для дальнейшей разработки в жандармские управления.

Изменились требования к кандидатуре губернатора и градоначальника. Они должны были пользоваться доверием населения, поэтому на эти должности назначались эрудированные, авторитетные и опытные военные либо полицейские.

Однако в начале XX века руководитель политического розыска Российской империи Л.А. Ратаев таким образом характеризовал совместные действия МВД и Министерства народного просвещения: «Вот уже третий год буквально повторяется та же самая история: с начала учебного года начинается среди учащейся молодежи брожение, причем агитаторами являются принятые осенью обратно студенты, исключенные предыдущей весной за деятельное участие в беспорядках минувшего академического года. Департамент полиции молчаливо созерцает развитие движения, не подавая признаков жизни и строго воспрещая охранным отделениям и жандармским управлениям затрагивать молодежь на почве студенческих беспорядков, дабы Министерство народного просвещения и так называемое «общество» не сказали, что Департамент полиции своими распоряжениями сам вызывает беспорядки» [18].

Несмотря на все проведенные реформы, направленные на улучшение работы правоохранительных органов, развитие законодательной базы, направленной на пресечение распространения экстремистских и террористических идей, революционное движение не было остановлено.

ЛИТЕРАТУРА

1. Соборное уложение от 29 января 1649 года. URL: <http://base.garant.ru/57791500/> (Дата обращения: 11.10.2018).
2. Рогов С.Л. Государственные преступления в российском законодательстве и правоприменительной практике середины XVII – начала XX веков: автореф. дис. ... канд. юрид. наук: 12.00.01 / Рогов Сергей Львович. Н. Новгород, 2012. 27 с.

3. Кеклис А.Ю. Организационно-правовые основы деятельности Санкт-Петербургского охранного отделения по борьбе с терроризмом (историко-правовой аспект): монография. СПб.: Астерион, 2013. С. 13.
4. Герцен А.И. Старый мир и Россия. URL: <http://izmy.info/node/872> (дата обращения: 18.09.2018).
5. Ткачев П.Н. Сочинения: в двух томах. Т. 2. М.: Мысль, 1976. С. 23.
6. Ткачев П.Н. Терроризм как единственное средство нравственного и общественного возрождения России. URL: // http://az.lib.ru/t/tkachew_p_n/text_0010.shtm (дата обращения: 18.09.2018).
7. Ткачев П.Н. Сочинения: в 2-х томах. Т. 2. М.: Мысль, 1976. С. 36–39.
8. Ткачев П.Н. Задачи революционной пропаганды в России. URL: http://az.lib.ru/t/tkachew_p_n/text_0060oldorfo.shtml (дата обращения: 18.09.2018).
9. Нечаев С.Г. Катехизис революционера. URL: <http://www.hist.msu.ru/ER/Etext/nechaev.htm> (дата обращения: 03.12.2017).
10. Будницкий О.В. История терроризма в России. 2-е изд. Ростов-н/Д: Феникс, 1996. С. 5.
11. Бакунин М.А. Федерализм, социализм и антитеологизм. URL: <http://libelli.ru/works/bakunin.htm> (дата обращения: 03.12.2017).
12. Указ об учреждении III Отделения Собственной Его Императорского Величества Канцелярии // Полное собрание законов Российской империи. Собрание второе. Том.1. СПб., 1830. № 449.
13. Указ об учреждении III Отделения Собственной Его Императорского Величества Канцелярии // Полное собрание законов Российской империи. Собрание второе. Т. 1. СПб., 1830. № 449.
14. Полное собрание законов Российской империи: собрание второе. Т. II. 1827.СГ, 830. С. 396–397.
15. Байрамов Ш.Б., Пиджаков А.Ю., Смыслов Б.А. История международного и российского терроризма (от Древнего мира до Нового времени): монография. СПб.: СпбГМТУ, 2010. С. 126.
16. Россия под надзором. Отчеты III отделения 1827–1869. М., 2006. С. 651–668.
17. Политическое обозрение внутреннего состояния империи в 1866 году. URL: <http://www.nik2nik.ru> (дата обращения: 11.10.2018).
18. Записка Действительного Статского Советника Ратаева о революционном движении в Империи // ГАРФ. Ф. 102. ОО 1902. Оп. 230Д.1791. Л. 11.

УДК 342

**КОНСТИТУЦИОННО-ПРАВОВЫЕ АСПЕКТЫ СУЩНОСТИ
ГОСУДАРСТВЕННОГО УПРАВЛЕНИЯ В РАМКАХ ДЕЯТЕЛЬНОСТИ
ФЕДЕРАЛЬНОЙ СЛУЖБЫ ВОЙСК НАЦИОНАЛЬНОЙ ГВАРДИИ**

Назарова Ирина Сергеевна

кандидат юридических наук, доцент

*начальник кафедры конституционного и административного права
Санкт-Петербургский военный институт войск национальной гвардии
г. Санкт-Петербург
irina-nazarova@inbox.ru*

Аннотация. Статья посвящается анализу конституционно-правовых аспектов сущности управленческой деятельности в целом, а также применительно к реализации задач Федеральной службой войск национальной гвардии, уделяется большое внимание исследованию соотношения понятий «государственное управление» и «государственная власть», «управление» и «контроль».

Ключевые слова: государственное управление, государственная власть, конституционно-правовой институт, формы управленческой деятельности, правотворчество, нормотворчество, законотворчество, правоприменение, контроль, надзор.

**CHARACTERISTICS OF CONSTITUTIONAL AND LEGAL ASPECTS
OF STATE ADMINISTRATION IN THE FRAMEWORK OF THE FEDERAL AGENCY
OF NATIONAL GUARD TROOPS**

Nazarova Irene Sergeevna

candidate of Juridical Sciences, associate professor

*chief of the Department of Constitutional and Administrative Law
Saint-Petersburg military Institute of National Guard Troops
Saint-Petersburg
irina-nazarova@inbox.ru*

Abstract. The article is devoted to the analysis of the constitutional and legal aspects of management activities in general, And also in relation to the task implementation of the Federal service of the National Guard Troops; it pays great attention to the study of a relationship between the concepts of «state management» and «state power», «administration» and «control».

Keywords: state control, state power, institute of constitutional law, forms of management, process of rule-making and law-making, law enforcement, state control, supervision.

В науке конституционного и административного права не выделяется, не формулируется понятие «конституционное управление», не проводится анализ соотношения таких категорий, как «государственная власть» и «государственное управление». Большинство конституционалистов, специалистов в области административного права полагают, что конституционное право регламентирует общественные отношения, связанные и вытека-

ющие из механизма осуществления государственной власти. Вопрос о соотношении понятий государственной власти и государственного управления имеет существенное значение для определения пределов, рамок управляющего воздействия со стороны государства на общественные отношения. Безусловно, понятие «государственная власть» - более широкое, чем «государственное управление». Государственное управление необходимо рас-

сматривать сквозь призму реализации функций государственной власти, поскольку государственное управление выступает в качестве одной из её важнейших функций. Государственная власть представляет собой один из необходимых атрибутов государства. Несмотря на существование большого количества различных определений государственной власти, выделение множества её аспектов, целесообразно определить государственную власть как совокупность возможностей, способностей органов государственной власти, должностных лиц оказывать влияние на процессы, которые протекают во всех сферах общественной жизни (политической, экономической, социальной и духовной), а также на поведение людей.

Государственная власть осуществляется посредством реализации различных функций: законотворчество, судебная власть (проверка конституционности нормативных правовых актов, контроль за применением мер принуждения, правосудие, толкование норм права), государственное управление, исполнительно-распорядительная деятельность.

Вместе с тем, следует отметить, что законотворчество и государственное управление тесно переплетаются, поскольку по итогам законотворческой деятельности принимаются правовые акты, оказывающие, в том числе, управляющее воздействие на общественные отношения. Государственное управление многими специалистами ассоциируется и отождествляется с понятием исполнительной власти. По нашему мнению, государственное управление осуществляется не только и не столько органами исполнительной власти, но и, в том числе, органами законодательной и судной власти. Такой вывод напрашивается по результатам анализа понятия и сущности государственного управления.

Сущность государственного управления раскрывается в организующем воздействии одного субъекта (органа, должностного лица), олицетворяющего государственную власть, и выступающего от его имени, на общественные отношения

с целью их упорядочения в интересах общества и государства. Возможно, определение государственного управления в узком смысле как исполнительной и распорядительной деятельности органов государственной власти, должностных лиц по обеспечению исполнения требований федеральных конституционных законов, федеральных законов, законов субъектов Российской Федерации, основанной на требованиях нормативных правовых актов. В данном значении государственное управление может быть в определенной степени отождествлено с исполнительной властью.

Если исходить из того, что государственное управление в широком смысле проявляется в целенаправленном воздействии государства на общественные отношения, можно с уверенностью предложить возможность выделения конституционной категории государственного управления. Хотя ученые-конституционалисты сконцентрированы на понятии государственной власти, её исследовании, анализе. Соответственно, можно говорить о конституционных аспектах государственного управления. Кроме того, целесообразно в ряду основ конституционного строя отметить такую их группу, как конституционные основы государственного управления в Российской Федерации. Не без оснований следует отметить целесообразность консолидации соответствующих конституционных норм в единый конституционно-правовой институт.

Конституционно-правовой институт государственного управления являет собой совокупность норм права, имплементированных в текст основного закона нашей страны, регламентирующих правовое закрепление целей, форм и методов, пределов осуществления управленческой деятельности в Российской Федерации. Целесообразность выделения данного вида конституционно-правового института совершенно очевидна. Именно посредством государственно-управляющего воздействия осуществляется правоприменение.

К числу норм, которые включаются в конституционно-правовой институт гос-

ударственного управления, следует отнести: положение о приоритете конституционных прав и свобод, о запрете захвата государственной власти в Российской Федерации, принцип разделения властей, дополненный системой сдержек и противовесов, нормы Конституции, регламентирующие направления социальной политики, которые раскрываются в существенных аспектах социального государства, провозглашение светского характера государства, принцип правового регулирования общественных отношений (необходимость соблюдения всеми субъектами права требований нормативных актов), нормы Конституции, учреждающие полномочия Президента, основы правового регулирования в сфере федеративной организации государственной власти, основы местного самоуправления. Следует выделить в отдельную группу нормативные предписания, которые могут быть в совокупности скомплексированы в отдельный конституционно-правовой институт принципов государственно-управленческой деятельности.

В рамках данного института преимущественное значение будет составлять принцип приоритета прав и свобод человека и гражданина, поскольку именно данное конституционное положение должно пронизывать деятельность органов исполнительной власти. По нашему мнению, именно органов исполнительной власти. Ведь именно исполнительная власть призвана, направлена, предназначена для реализации законов, принятых органами законодательной власти; воли народа, которая через представительные учреждения в лице парламента, являющегося её проводником, трансформирует её в законодательные положения, в подзаконные акты, обеспечивающие исполнение предписаний законов [14, с. 96–98].

Среди органов исполнительной власти одно из ведущих мест занимает Федеральная служба войск национальной гвардии (Росгвардия), выступающая органом управления войсками национальной гвардии [2].

Войска национальной гвардии яв-

ляются составной частью механизма государства, той системой, которая, в том числе, реализует исполнительную ветвь власти. Росгвардия обладает уникальным статусом, который сочетает в себе как функции федерального министерства, так и федеральной службы. Такой особый статус отражается, в том числе, на специфике осуществления управленческих функций в сфере организации и деятельности войск национальной гвардии [4].

Представляется, что сущность управленческой деятельности Росгвардии обусловлена спецификой выполняемых задач войсками национальной гвардии, формами и методами управленческой деятельности.

Сущность управленческой деятельности Росгвардии состоит в организующем воздействии на общественные отношения, которые складываются в процессе руководства механизмом реализации задач по участию в охране общественного порядка, обеспечении общественной безопасности, охране важных государственных объектов, специальных грузов, сооружений на коммуникациях, участию в борьбе с терроризмом и экстремизмом, участию в обеспечении режимов чрезвычайного положения, военного положения, правового режима контртеррористической операции, участию в территориальной обороне Российской Федерации, оказанию содействия пограничным органам федеральной службы безопасности в охране Государственной границы Российской Федерации, охране особо важных и режимных объектов, объектов, подлежащих обязательной охране войсками национальной гвардии, обеспечению по решению Президента Российской Федерации безопасности высших должностных лиц субъектов Российской Федерации (руководителей высших органов исполнительной власти субъектов Российской Федерации) и иных лиц [2].

Кроме того, особенности проявляются в осуществлении государственного контроля, надзора, в установленных законом сферах деятельности. Важное значение имеет проведение соотношения

управленческой и контрольно-надзорной деятельности Росгвардии. В целом, на наш взгляд, управленческая деятельность значительно шире контрольной (контрольно-надзорной). Контрольная деятельность вытекает из управленческой, вместе с тем, они взаимообусловлены. В научной литературе контроль чаще всего рассматривается как одна из важнейших функций механизма государственного управления [10, с. 76–77]. В других же источниках контроль определяется как вид управленческой деятельности [7, с. 87].

Целесообразно подходить комплексно к вопросам анализа форм управленческой деятельности Федеральной службы войск национальной гвардии. Методы управленческой деятельности в их традиционном понимании более чётко проявляются в деятельности подразделений, воинских частей войск национальной гвардии. Формы управленческой деятельности находят выражение в правотворческом и правоприменительном аспектах (с точки зрения выделения правовых форм). По нашему мнению, следует даже выделять конституционно-правовые формы управленческой деятельности Росгвардии, включая в них правотворческую и правоприменительную ипостаси.

Правотворчество, осуществляемое Федеральной службой войск национальной гвардии, носит подзаконный, исполнительно-распорядительный характер, очерченный задачами, полномочиями, функциями, определенными в Положении, регламентирующем статус Росгвардии [2]. Возможность реализации Федеральной службой войск национальной гвардии функций правотворчества, а также осуществления государственного управления в установленных сферах ведения сближает её

по правовому статусу с федеральным министерством. Правотворчество понятие более широкое, чем нормотворчество, по своему характеру оно охватывает собой процесс создания как нормативных актов, так и индивидуальных правовых актов в рамках ведения Росгвардии.

Правотворчество тесно переплетается с правоприменением [12, с. 143]. Правоприменительный характер деятельности Росгвардии раскрывает правотворческую деятельность как самой Федеральной службы, так и направлен на претворение в жизнь норм, содержащихся в законах и подзаконных актах, посредством процирирования общих требований к конкретным правоотношениям, должностным лицам, гражданам. При этом под правоприменительной деятельностью мы понимаем процесс реализации нормативных актов в конкретных правоотношениях посредством принятия индивидуальных правовых актов.

Все аспекты управленческой деятельности Росгвардии базируются на конституционных предписаниях и отталкиваются от них. Управленческая деятельность находится в динамично развивающихся условиях реформирования войск национальной гвардии, принятия новых нормативных правовых актов.

Таким образом, конституционные аспекты развития управленческой деятельности Федеральной службы войск национальной гвардии играют большую роль в механизме реализации всех общих задач государственной и общественной жизни. Росгвардия, осуществляя управление, занимает особое место в системе органов государственной власти.

ЛИТЕРАТУРА

1. Конституция Российской Федерации (принята всенародным голосованием 12.12.1993) (с посл. изм. и доп.) // Собрание законодательства Российской Федерации. 2014. № 31. Ст. 4398.
2. О войсках национальной гвардии Российской Федерации: Федеральный закон от 3 июля 2016 г. № 226-ФЗ (с послед. изменен. и дополнен.). URL: <http://pravo.gov.ru> (дата обращения: 15.06.2019).

3. О структуре федеральных органов исполнительной власти от 15 мая 2018 г. № 215. URL: <http://pravo.gov.ru> (дата обращения: 15.06.2019).
4. Указ Президента Российской Федерации от 5 апреля 2016 г. № 157 «Вопросы Федеральной службы войск национальной гвардии Российской Федерации» (ред. от 17.06.2019). URL: <http://pravo.gov.ru> (дата обращения: 15.06.2019).
5. Федеральный закон от 3 июля 2016 г. № 226-ФЗ «О войсках национальной гвардии Российской Федерации» (ред. от 11.10.2018). URL: <http://pravo.gov.ru> (дата обращения: 15.06.2019).
6. Баглай М.В. Конституционное право Российской Федерации. М.: НОРМА, 2013. 784 с.
7. Керимов В.Н. Контрольно-надзорные полномочия в государственном управлении. - М.: НОРМА, 2017. 168 с.
8. Козлова Е.И., Кутафин О.Е. Конституционное право России. М.: Проспект, 2017. 592 с.
9. Конституционное право: учебник для бакалавров / под ред. Фадеева В.И. М.: Проспект, 2016. 584 с.
10. Лебзеев В.А. Административно-правовые форм управления. М.: НОРМА 2017. 206 с.
11. Нарутто С.В., Тоева Н.Е., Шугрина Е.С. Конституционное право России. М.: ИНФРА, 2017. 432 с.
12. Пономарёв В.О. Формы и методы государственного управления. СПб.: Фенкис, 2015. 305 с.
13. Стрекозов В.Г. Конституционное право России. М.: Юрайт, 2015. 316 с.
14. Енгибарян В.А. Принципы административного права. СПб.: Астерион, 2014. 87 с.

УДК 346.62

**ПРОБЛЕМА УГОЛОВНО-ПРАВОВОЙ ОЦЕНКИ ОБНАЛИЧИВАНИЯ
ДЕНЕЖНЫХ СРЕДСТВ ЧЕРЕЗ КРИПТОВАЛЮТНЫЕ РЫНКИ**

Новокионов Дмитрий Вячеславович

*кандидат юридических наук, доцент
начальник кафедры уголовного процесса и криминалистики
Санкт-Петербургский военный институт войск национальной гвардии
г. Санкт-Петербург
d_novoksh@mail.ru*

Шапошников Александр Александрович

*старший преподаватель кафедры уголовного процесса и криминалистики
Санкт-Петербургский военный институт войск национальной гвардии
г. Санкт-Петербург
www.myjustice@gmail.ru*

Аннотация. Статья посвящена появлению криптовалютного рынка как качественно нового детерминанта экономической преступности. Многие новые способы и методы совершения преступлений возникают и совершенствуются преступниками в связи с большими объемами денежных средств, вовлекаемых в сферу торговли криптовалютой, в том числе и незаконное обналичивание денежных средств. В связи с чем возникает вопрос о законности торговли криптовалютой и наличии нормативно-правовой базы, регулирующей правоотношения в данной сфере.

Ключевые слова: криптовалюта, банковская деятельность, банки, валют, обналичивание.

**ISSUE OF CRIMINAL LAW ASSESSMENT OF CASH WITHDRAWAL
THROUGH CRYPTOCURRENCY MARKETS**

Novokshonov Dmitry Vyacheslavovich

*candidate of Juridical Sciences
head of the Department of Criminal Procedure and Criminology
Saint-Petersburg military Institute of National Guard Troops
Saint-Petersburg
d_novoksh@mail.ru*

Shaposhnikov Alexander Alexandrovich

*senior lecturer of the Department of Criminal Procedure and Criminalistics
Saint-Petersburg military Institute of National Guard Troops
Saint-Petersburg
www.myjustice@gmail.ru*

Abstract. The article discusses the emergence of a cryptocurrency market as a qualitatively new determinant of an economic crime. Plenty of new ways of committing crimes have arise and have been improved by criminals in connection with the large amounts of funds involved in the cryptocurrency trade, including the illegal cash withdrawal. In this connection, the issue about the legitimacy of cryptocurrency trade and the availability of a regulatory framework governing legal relations in this area has been raised.

Keywords: cryptocurrency, banking, banks, currencies, cashing out.

В 2014 году Генеральная прокуратура Российской Федерации и Центробанк России не раз поднимали тему на обсуждениях различного уровня о возникающей необходимости правового контроля и нормативной регуляции рынка криптовалют. Несмотря на довольно-таки серьезные дебаты по данной теме соответствующий нормативный правовой акт до сих пор принят не был. При этом стоит отметить, что, с одной стороны, ведется речь о законопроекте, запрещающем оборот криптовалюты в России, а с другой стороны – о возможном законодательном закреплении криптовалюты, как платежного средства. В настоящее время российскими судами периодически блокируются электронные ресурсы, так или иначе связанные с тематикой криптовалютной торговли, равно как и «обменные пункты» криптовалюты и иные ресурсы для ее оборота. Не стоит забывать, что владельцам упомянутых ресурсов удавалось снять эти запреты через вышестоящие суды, что, по своей сути, подтверждает неоднозначность в понимании и правовую неопределенность криптовалюты, а также свидетельствует о наличии многочисленных пробелов в праве. Но, исходя из смысла существующих и действующих на территории России в настоящее время законодательных актов, можно сделать вывод, что узаконить криптовалюту в качестве денежной единицы в настоящее время не представляется возможным, в связи с тем, что при узаконивании придется рассматривать вопрос о внесении изменения в Конституцию Российской Федерации (ст. 75), согласно которой единственной денежной единицей на территории России является рубль и альтернативных или дополнительных денежных единиц нашим законодательством попросту не предусмотрено, и соответствующие государственные органы обязаны предпринимать все возможные меры для укрепления и стабильности национальной денежной единицы. То есть, легализация криптовалюты, по своей сути, противоречит главнейшему нормативному право-

му акту нашего государства – Конституции Российской Федерации.

«Несмотря на реализованные в последние годы правоохранительными и контролирующими органами мероприятия по борьбе с фактами незаконного обналичивания денежных средств и незаконной банковской деятельности, существенных положительных изменений в данной сфере нет – количество раскрытых и выявленных преступлений, с последующим возбуждением уголовных дел, относительно немного и можно утверждать, что оно не в полной мере соответствует масштабам их распространенности» [1], а сложившееся положение с появлением криптовалютных рынков в сети «Интернет» только усугубляет ситуацию, предоставляя преступным элементам больше возможностей для осуществления противозаконных деяний и создавая предпосылки для отнесения ее к криминогенным факторам, угрожающим безопасности общества.

Актуальным остается вопрос об отсутствии в действующем законодательстве норм, предусматривающих уголовную ответственность непосредственно за сам факт незаконного обналичивания денежных средств. Реально, исходя из сложившейся практики, уголовно-правовая оценка подобной деятельности судами Российской Федерации осуществляется в подавляющем большинстве случаев, через составы преступлений, предусмотренных ст. ст. 172, 173.1, 173.2 либо ст. ст. 159, 171, 199 Уголовного кодекса Российской Федерации (УК РФ). Также необходимо отметить, что проблема обналичивания денежных средств именно через криптовалюту состоит в толковании норм правового регулирования, которые подразумевают невозможность отнесения криптовалют ни к российским деньгам, ни к иностранной валюте, являясь своего рода денежным суррогатом, и в Российском законодательстве не закреплены такие понятия, как «денежный суррогат», «виртуальная валюта», «криптовалюта» и, в свою

очередь, перечисленные вопросы затрудняют именно установление деяния как преступного.

В настоящее время, исходя из анализа существующих уголовных дел и приговоров судов, можно сделать вывод, что обналичиванию денежных средств нередко сопутствовали незаконные банковские операции (инкассация денежных средств и кассовое обслуживание физических и юридических лиц с использованием услуг легально действующих кредитных учреждений). Данная система, в большинстве случаев, была разработана с целью осуществления незаконного обналичивания денежных средств и являлась неучтенной платежной системой. Это подвергало существенному риску основы устойчивого функционирования российской банковской системы в целом, выводя реальные активы из-под контроля (финансового, налогового) в «теневую экономику», а также диссонировало с платежными системами, функционирующими в рамках единой денежно-кредитной политики, проводимой Центральным банком и Правительством Российской Федерации. Появление криптовалюты предоставило преступным элементам новые возможности в данном направлении.

Применяемые санкции (ст. 172 УК РФ) несоизмеримы причиняемому государству ущербу и прибыли, извлеченной в результате данной преступной деятельности.

Появление совершенно новых форм и методов преступной деятельности (в т.ч. и обналичивание денежных средств с помощью криптовалютных сервисов) порождает обналичивание денежных средств с использованием схем, не подпадающих под какие-либо конкретные виды банковских операций, но по своей природе являющихся таковыми и требующих обязательного наличия лицензии [1].

При обналичивании денежных средств при помощи схем по обналичиванию через платежных агентов они были направлены на обход правил внутреннего

контроля банковско-кредитных организаций и тесно связаны с вовлечением в их реализацию судов и Федеральной службы судебных приставов, обналичиванием через счета, онлайн кошельки «КИВИ», «ЯНДЕКС ДЕНЬГИ», «ВЕБ МАНИ» и другие, оформленные на подставных лиц [2].

В связи с вышеизложенным, возникает острая необходимость внесения изменения в диспозитивную часть ст. 172 УК РФ для конкретизации с целью максимального охвата действующих схем по незаконному обналичиванию денежных средств, а также ужесточению санкции рассматриваемой уголовно-правовой нормы, предусмотрев в качестве наказания обязательное наложение штрафа, кратного сумме незаконно извлеченного дохода.

Положительным в деятельности по предупреждению преступлений, связанных с обналичиванием денежных средств через криптовалютные сервисы в России, можно назвать тот факт, что данная деятельность теперь будет контролироваться в соответствии со статьями УК РФ об отмытии денежных средств. Соответствующее разъяснение было сделано Пленумом Верховного суда Российской Федерации, который внес изменения в постановление от 7 июля 2015 года с разъяснениями норм законодательства о применении статей УК РФ о легализации имущества, приобретенного преступным путем (ст. 174 и 174.1 УК РФ) [4]. Оно также дополнено разъяснением о том, что предметом преступлений, предусмотренных статьями 174 и 174.1 УК РФ, могут выступать, в том числе, и денежные средства, преобразованные из виртуальных активов (криптовалюты), приобретенных в результате совершения преступления.

Международная Группа разработки финансовых мер по борьбе с отмытием денег (Financial Action Task Force, FATF), участницей которой является и Российская Федерация, отметила существование срочной необходимости для всех стран-участниц предпринять скоординированные меры для

предотвращения использования виртуальных активов в преступных целях. Норма, о которой говорится выше, содержится и в принятой 16 мая 2005 года конвенции Совета Европы об отмывании, выявлении, изъятии и конфискации доходов от преступной деятельности [3]. В России она вступила в силу с 1 января 2018 года.

В целях совершенствования правоприменительной практики целесообразно наделение Федеральной службы по финан-

совому мониторингу Российской Федерации дополнительными полномочиями:

- вынесение экспертных заключений по вопросам относимости определенного вида деятельности к банковской и необходимости ее лицензирования;
- экспертная оценка стоимости криптовалютных активов с целью определения и уточнения самих сумм незаконно извлеченного дохода при обналачивании денежных средств.

ЛИТЕРАТУРА

1. Лошкарев В.В. Недостатки правового регулирования противодействия незаконным финансовым операциям // Вестник Академии Генеральной прокуратуры Российской Федерации. М.: Академия Генеральной прокуратуры Российской Федерации, 2016. № 11. С. 46–48.
2. Кузнецов А.С. Следы незаконной банковской деятельности как признаки объективной стороны преступления. // Вестник Владимирского юридического института. Владимир: Владимирский юридический институт, 2010. № 4. С. 116–120.
3. Сухаренко А.Н. Российско-кипрское сотрудничество в сфере борьбы с трансграничной преступностью. // Международное публичное и частное право. М.: Издательская группа «Юрист», 2017. № 6. С. 29–31.
4. Постановление Пленума Верховного Суда Российской Федерации от 26 февраля 2019 г. № 1 «О внесении изменений в Постановление Пленума Верховного Суда Российской Федерации от 7 июля 2015 года № 32 «О судебной практике по делам о легализации (отмывании) денежных средств или иного имущества, приобретенных преступным путем, и о приобретении или сбыте имущества, заведомо добытого преступным путем» // Бюллетень Верховного Суда Российской Федерации. 2015. № 9.